

20.19

prada arquitectura

CUBRICIÓN MEDIANTE ELEMENTO RETRACTIL DEL ESPACIO EXTERIOR JUNTO AL GIMNASIO, EN LAS INSTALACIONES DEPORTIVAS MARTIKET, EN VILLAVA

MEMORIA DESCRIPTIVA
DOCUMENTACIÓN FOTOGRÁFICA
PLIEGO DE PRESCRIPCIONES TÉCNICAS
ESTUDIO BÁSICO DE SEGURIDAD Y SALUD
ESTUDIO DE GESTIÓN DE RESIDUOS
PRESUPUESTO Y MEDICIONES
PLANOS

PROMOTOR: EXCMO. AYUNTAMIENTO DE VILLAVA-ATARRABIA
ARQUITECTO: JOSE M^º PRADA VELÁZQUEZ

MEMORIA DESCRIPTIVA

MD. MEMORIA DESCRIPTIVA

MD1.	INFORMACIÓN GENERAL	1
MD2.	INFORMACIÓN PREVIA y DATOS DEL PROYECTO	2
MD3.	ACTUACIÓN PREVISTA	3
MD4.	RESUMEN DEL PRESUPUESTO, DIRECCIÓN DE OBRA Y PLAZO	4
MD6.	NOTA FINAL.....	5

MD1. INFORMACIÓN GENERAL

PROYECTO

Título del proyecto	CUBRICIÓN MEDIANTE ELEMENTO RETRACTIL DEL ESPACIO EXTERIOR JUNTO AL GIMNASIO DE LAS INSTALACIONES DEPORTIVAS MARTIKET.
Emplazamiento	INSTALACIONES DEPORTIVAS MARTIKET MARTIKET S/N, VILAVA-ATARRABIA (NAVARRA)
Fase del encargo	PROYECTO EJECUCIÓN
Fecha de redacción	julio de 2020
Ref. proyecto	20.19

PROMOTOR / CLIENTE

Nombre	AYUNTAMIENTO DE VILAVA-ATARRABIA
DNI / CIF	P-3125800G
Domicilio	CALLE MAYOR 22 31610 VILAVA-ATARRABIA (NAVARRA)
Representante	FRANCISCO JAVIER GIL IZCO
DNI / CIF	-
En calidad de	SECRETARIO DE VILAVA-ATARRABIA
Domicilio	-
tfnno / fax / email	-
web	-

REDACCIÓN DEL PROYECTO

prada arquitectura

Arquitecto	JOSE M ^a PRADA VELÁZQUEZ	Nº colegiado	3731 (COAVN)
Domicilio	PLAZA PEDRO AXULAR, nº 8-1ªA 31008 PAMPLONA (NAVARRA)		
tfnno / fax / email	T: 609.488223 / F: 948.260806 / email: estudio@pradaarquitectura.com		
web	www.pradaarquitectura.com		
Director de proyecto	JOSE M ^a PRADA VELÁZQUEZ		
Coordinador técnico	-		
Colaboradores de proyecto	-		
Director de obra	JOSE M ^a PRADA VELÁZQUEZ		
Coordinador obra	-		
Director ejecución obra	-		
Redactor estudio seguridad	JOSE M ^a PRADA VELÁZQUEZ		
Coordinador seguridad	JOSE M ^a PRADA VELÁZQUEZ		
Plazo de ejecución	30 días		

INSTALACIONES

Proyecto	
Redactor	Nº colegiado
Domicilio	
tfnno / fax / email	
web	

MD2. INFORMACIÓN PREVIA y DATOS DEL PROYECTO

Título del proyecto	CUBRICIÓN MEDIANTE ELEMENTO RETRACTIL DEL ESPACIO EXTERIOR JUNTO AL GIMNASIO DE LAS INSTALACIONES DEPORTIVAS MARTIKET.
Emplazamiento	INSTALACIONES DEPORTIVAS MARTIKET MARTIKET S/N, VILLAVA-ATARRABIA (NAVARRA)
Fase del encargo	PROYECTO EJECUCIÓN
Fecha de redacción	julio de 2020
Ref. proyecto	20.19

OBJETO DEL ENCARGO

El objeto del presente encargo es la redacción del proyecto de ejecución para la cubrición, mediante un elemento retráctil a base de toldos motorizados, del espacio existente en el exterior del gimnasio de las instalaciones deportivas Martiket, en Villava-Atarrabia.

Actualmente ese espacio está funcionando como la parte de entrenamiento funcional/crossfit del gimnasio, siendo ambas actividades complementarias. Sin embargo, el espacio exterior no es posible utilizarlo durante gran parte del año (fundamentalmente, cuando llueve). Se considera que eso supone un perjuicio para la práctica deportiva, puesto que es infrutilizar una dotación.

Por ese motivo, y a fin de permitir la utilización de ese espacio de manera continuada, se plantea la realización de una cubrición a base de verandas de toldos, retráctiles, de tal manera que se aúnen la posibilidad de entrenamiento al aire libre en un entorno controlado, con la posibilidad de entrenar aun cuando las condiciones meteorológicas son adversas.

Así mismo, se ha detectado la existencia de un déficit de espacio de almacenaje, derivado precisamente de la actividad de entrenamiento funcional/crossfit. Por ese motivo, se aprovecha la actuación para plantear la ejecución de un pequeño almacén, que resuelva el problema, permita conferir en elemento de separación entre zona de entrenamiento y solárium, y resuelva el problema de accesibilidad que se produce ahora, y que se explicará más adelante.

El encargo es realizado por el Excmo. Ayuntamiento de Villava-Atarrabia, que será el promotor de las obras, al arquitecto Jose M^a Prada Velázquez, colegiado nº 3.731 por el Colegio Oficial de Arquitectos Vasco-Navarro.

DATOS DEL SOLAR / LOCAL / EDIFICIO PREVIOS AL PROYECTO

Las instalaciones deportivas Martiket se ubican en la parcela 741 del polígono 1 de Villava-Atarrabia.

Se trata de una parcela de 14.961 m², en la que las instalaciones ocupan (sin contar las piscinas, las pistas deportivas y el frontón) una superficie de 1.937 m². Es decir, el edificio cuenta con una superficie total de 1.937 m².

Las instalaciones cuentan con dos plantas principales accesibles a los usuarios, situándose en la planta baja la pista polideportiva cubierta, en el pasillo que conecta el acceso con los vestuarios.

Quedaría una tercera planta, que no es accesible para el público, donde se ubican los archivos (ocupando la que en tiempos era la vivienda del conserje).

El uso de las instalaciones deportivas Martiket es deportivo.

Actualmente, la planta baja y la planta primera se encuentran comunicadas por un ascensor que se ejecutó hace un tiempo. Si bien la salida al espacio exterior se realiza desde el pasillo, y es accesible, la realidad es que, fruto de la colocación de una valla de delimitación en el espacio exterior, para destinar parte a entrenamiento funcional, y parte a solárium., provoca que el acceso desde el gimnasio al espacio exterior de entrenamiento funcional no sea accesible.

Por ese motivo, y tal y como se puede ver en los planos de la propuesta, se aprovecha la ejecución de un almacén en la zona que separa actividad deportiva y solárium para resolver la posibilidad de contar con una acceso accesible.

MD3. ACTUACIÓN PREVISTA

Se plantea la realización de una cubrición a base de verandas de toldos, retráctiles, de tal manera que se aúnen la posibilidad de entrenamiento al aire libre en un entorno controlado, con la posibilidad de entrenar aun cuando las condiciones meteorológicas son adversas.

A continuación, se enumeran las diferentes unidades de obra contempladas:

ACTUACIONES PREVIAS Y DEMOLICIONES

Se contemplan las siguientes actuaciones:

-Tareas previas de limpieza.

ALBAÑILERÍA

Se contemplan las siguientes actuaciones:

-Reparación de falso techo de cartón-yeso, incluyendo formación de nuevo techo y colocación de aislamiento.

-Ejecución del almacén exterior.

CUBIERTA

-Estructura de aluminio de soportación de la veranda.

-Perfilería específica para fijación de toldos de cubierta sobre estructura metálica.

SOLADOS, ALICATADOS y PAVIMENTOS

-No se interviene.

CARPINTERÍA Y VIDRIERÍA

-No se interviene.

PINTURA Y TRATAMIENTOS ESPECÍFICOS

Se contemplan las siguientes actuaciones:

-Pintado de paramentos reparados.

INSTALACIONES

-No se interviene.

INCENDIOS

-No se interviene.

MD4. RESUMEN DEL PRESUPUESTO, DIRECCIÓN DE OBRA Y PLAZO

1.- PRESUPUESTO

CAPITULO	RESUMEN	EUROS	%
1	EJECUCIÓN VERANDA CUBRICIÓN.....	66.565,08	85,61
-01.01	-MEDIOS AUXILIARES.....	1.500,00	
-01.02	-REVESTIMIENTOS Y FALSOS TECHOS.....	470,00	
-01.03	-AISLAMIENTOS E IMPERMEABILIZACIÓN.....	117,40	
-01.04	-CIERRE EXTERIOR VERANDA.....	54.883,32	
-01.05	-CARPINTERÍAS.....	2.452,20	
-01.06	-INSTALACIONES.....	5.770,16	
-01.07	-PINTURAS Y TRATAMIENTOS ESPECIALES.....	1.372,00	
2	EJECUCIÓN ALMACÉN MATERIAL DEPORTIVO.....	11.189,70	14,39
TOTAL EJECUCIÓN MATERIAL		77.754,78	
5,00 % Gastos generales.....		3.887,74	
5,00 % Beneficio industrial.....		3.887,74	
TOTAL PRESUPUESTO CONTRATA		85.530,26	
21,00 % I.V.A.....		17.961,35	
TOTAL PRESUPUESTO OBRA		103.491,61	
HONORARIOS DE ARQUITECTO			
Proyecto	4,00% s/ contrata.....	3.421,21	
I.V.A.	21,00% s/ proyecto.....	718,45	
TOTAL HONORARIOS PROYECTO		4.139,66	
Dirección de obra	4,00% s/ contrata.....	3.421,21	
I.V.A.	21,00% s/ dirección.....	718,45	
TOTAL HONORARIOS DIRECCIÓN		4.139,66	
TOTAL HONORARIOS		8.279,32	
TOTAL PRESUPUESTO GENERAL (OBRA Y HONORARIOS)		111.770,93	

2.- DIRECCIÓN DE OBRA

La dirección de las obras correrá a cargo del arquitecto redactor del proyecto de ejecución, Jose M^a Prada Velázquez.

3.- PLAZO DE EJECUCIÓN DE LAS OBRAS

Se estima un plazo de ejecución de las obras de **30 días**.

MD5. NOTA FINAL

Cualquier aclaración o duda respecto a los planos, memoria, anexos, presupuesto o pliego, así como cualquier modificación de sus determinaciones, se consultará previamente con la Dirección Facultativa.

Se considera que la documentación aportada describe suficientemente el proyecto. En cualquier caso, se queda a disposición de la propiedad, organismos competentes o empresa constructora para cualquier aclaración.

El presente documento es copia del original, del que JOSE Mª PRADA VELÁZQUEZ, arquitecto, es su autor. Su utilización total o parcial, así como cualquier reproducción o cesión a terceros, requerirá la previa y expresa autorización de su autor, quedando en todo caso **PROHIBIDA CUALQUIER MODIFICACIÓN UNILATERAL** del mismo.

en Villava-Atarrabia, a septiembre de 2020

prada arquitectura



Jose Mª Prada Velázquez
Arquitecto

DOCUMENTACIÓN FOTOGRÁFICA



FOTOGRAFÍA 1



FOTOGRAFÍA 2



FOTOGRAFÍA 3



FOTOGRAFÍA 4



FOTOGRAFÍA 5



FOTOGRAFÍA 6



FOTOGRAFÍA 7



FOTOGRAFÍA 8

PLIT PLIEGO DE CONDICIONES TÉCNICAS

PLIT2	ACTUACIONES PREVIAS.....	1
PLIT2	ACONDICIONAMIENTO Y CIMENTACIÓN.....	6
PLIT3	ESTRUCTURA	16
PLIT4	CUBIERTA.....	30
PLIT5	FACHADAS Y PARTICIONES.....	36
PLIT6	INSTALACIONES.....	39
PLIT7	REVESTIMIENTOS.....	55
PLIT8	NOTA FINAL	60

PLIT1 ACTUACIONES PREVIAS

1.1 DERRIBOS

DESCRIPCIÓN

Descripción

Operaciones destinadas a la demolición total o parcial de un edificio o de un elemento constructivo, incluyendo o no la carga, el transporte y descarga de los materiales no utilizables que se producen en los derribos.

Criterios de medición y valoración de unidades

Generalmente, la evacuación de escombros, con los trabajos de carga, transporte y descarga, se valorará dentro de la unidad de derribo correspondiente. En el caso de que no esté incluida la evacuación de escombros en la correspondiente unidad de derribo: metro cúbico de evacuación de escombros contabilizado sobre camión.

PRESCRIPCIÓN EN CUANTO A LA EJECUCIÓN POR UNIDADES DE OBRA

Características técnicas de cada unidad de obra

Condiciones previas

Se realizará un reconocimiento previo del estado de las instalaciones, estructura, estado de conservación, estado de las edificaciones colindantes o medianeras. Además, se comprobará el estado de resistencia de las diferentes partes del edificio. Se desconectarán las diferentes instalaciones del edificio, tales como agua, electricidad y teléfono, neutralizándose sus acometidas. Se dejarán previstas tomas de agua para el riego, para evitar la formación de polvo, durante los trabajos. Se protegerán los elementos de servicio público que puedan verse afectados, como bocas de riego, tapas y sumideros de alcantarillas, árboles, farolas, etc. Se desinsectará o desinfectará si es un edificio abandonado. Se comprobará que no exista almacenamiento de materiales combustibles, explosivos o peligrosos. En edificios con estructura de madera o con abundancia de material combustible se dispondrá, como mínimo, de un extintor manual contra incendios.

Proceso de ejecución

Ejecución

- En la ejecución se incluyen dos operaciones, derribo y retirada de los materiales de derribo.
- La demolición podrá realizarse según los siguientes procedimientos:
 - Demolición elemento a elemento, cuando los trabajos se efectúen siguiendo un orden que en general corresponde al orden inverso seguido para la construcción.
 - Demolición por colapso, puede efectuarse mediante empuje por impacto de bola de gran masa o mediante uso de explosivos. Los explosivos no se utilizarán en edificios de estructuras de acero, con predominio de madera o elementos fácilmente combustibles.
 - Demolición por empuje, cuando la altura del edificio que se vaya a demoler, o parte de éste, sea inferior a 2/3 de la alcanzable por la máquina y ésta pueda maniobrar libremente sobre el suelo con suficiente consistencia. No se puede usar contra estructuras metálicas ni de hormigón armado. Se habrá demolido previamente, elemento a elemento, la parte del edificio que esté en contacto con medianeras, dejando aislado el tajo de la máquina.
- Se debe evitar trabajar en obras de demolición y derribo cubiertas de nieve o en días de lluvia. Las operaciones de derribo se efectuarán con las precauciones necesarias para lograr unas condiciones de seguridad suficientes y evitar daños en las construcciones próximas, y se designarán y marcarán los elementos que hayan de conservarse intactos. Los trabajos se realizarán de forma que produzcan la menor molestia posible a los ocupantes de las zonas próximas a la obra a derribar.
- No se suprimirán los elementos atirantados o de arriostramiento en tanto no se supriman o contrarresten las tensiones que incidan sobre ellos. En elementos metálicos en tensión se tendrá presente el efecto de oscilación al realizar el corte o al suprimir las tensiones. El corte o desmontaje de un elemento no manejable por una sola persona se realizará manteniéndolo suspendido o apuntalado, evitando caídas bruscas y vibraciones que se transmitan al resto del edificio o a los mecanismos de suspensión. En la demolición de elementos de madera se arrancarán de modo que se doblarán las puntas y clavos. No se acumularán escombros ni se apoyarán elementos contra vallas, muros y soportes, propios o medianeros, mientras éstos deban permanecer en pie. Tampoco se depositarán escombros sobre andamios. Se procurará en todo momento evitar la acumulación de materiales procedentes del derribo en las plantas o forjados del edificio.
- El abatimiento de un elemento constructivo se realizará permitiendo el giro, pero no el desplazamiento, de sus puntos de apoyo, mediante mecanismo que trabaje por encima de la línea de apoyo del elemento y permita el descenso lento. Cuando haya que derribar árboles, se acotará la zona, se cortarán por su base atirantándolos previamente y abatiéndolos seguidamente.
- Los compresores, martillos neumáticos o similares, se utilizarán previa autorización de la dirección facultativa. Las grúas no se utilizarán para realizar esfuerzos horizontales u oblicuos. Las cargas se comenzarán a elevar lentamente con el fin de observar si se producen anomalías, en cuyo caso se subsanarán después de haber descendido nuevamente la carga a su lugar inicial. No se descenderán las cargas bajo el solo control del freno.
- Se evitará la formación de polvo regando ligeramente los elementos y/o escombros. Al finalizar la jornada no deben quedar elementos del edificio en estado inestable, que el viento, las condiciones atmosféricas u otras causas puedan provocar su derrumbamiento. Se protegerán de la lluvia, mediante lonas o plásticos, las zonas o elementos del edificio que puedan ser afectados por aquella.
- La evacuación de escombros, se podrá realizar de las siguientes formas:
 - Apertura de huecos en forjados, coincidentes en vertical con el ancho de un entrevigado y longitud de 1 m a 1,50 m, distribuidos de tal forma que permitan la rápida evacuación de los mismos. Este sistema sólo podrá emplearse en edificios o restos de edificios con un máximo de dos plantas y cuando los escombros sean de tamaño manejable por una persona.
 - Mediante grúa, cuando se disponga de un espacio para su instalación y zona para descarga del escombros.
 - Mediante canales. El último tramo del canal se inclinará de modo que se reduzca la velocidad de salida del material y de forma que el extremo quede como máximo a 2 m por encima del suelo o de la plataforma del camión que realice el transporte. El canal no irá situado exteriormente en fachadas que den a la vía pública, salvo su tramo inclinado inferior, y su sección útil no será superior a 50 x 50 cm. Su embocadura superior estará protegida contra caídas accidentales.
- Lanzando libremente el escombros desde una altura máxima de dos plantas sobre el terreno, si se dispone de un espacio libre de lados no menores de 6 x 6 m.

Por desescombrado mecanizado. La máquina se aproximará a la medianería como máximo la distancia que señale la documentación técnica, sin sobrepasar en ningún caso la distancia de 1 m y trabajando en dirección no perpendicular a la medianería.

En todo caso, el espacio donde cae escombros estará acotado y vigilado. No se permitirán hogueras dentro del edificio, y las hogueras exteriores estarán protegidas del viento y vigiladas. En ningún caso se utilizará el fuego con propagación de llama como medio de demolición.

Condiciones de terminación

En la superficie del solar se mantendrá el desagüe necesario para impedir la acumulación de agua de lluvia o nieve que pueda perjudicar a locales o cimentaciones de fincas colindantes. Finalizadas las obras de demolición, se procederá a la limpieza del solar.

Control de ejecución, ensayos y pruebas

Control de ejecución

Durante la ejecución se vigilará y se comprobará que se adopten las medidas de seguridad especificadas, que se dispone de los medios adecuados y que el orden y la forma de ejecución se adaptan a lo indicado.

Durante la demolición, si aparecieran grietas en los edificios medianeros se paralizarán los trabajos, y se avisará a la dirección facultativa, para efectuar su apuntalamiento o consolidación si fuese necesario, previa colocación o no de testigos.

Conservación y mantenimiento

En tanto se efectúe la consolidación definitiva, en el solar donde se haya realizado la demolición, se conservarán las contenciones, apuntalamientos y apeos realizados para la sujeción de las edificaciones medianeras, así como las vallas y/o cerramientos.

Una vez alcanzada la cota 0, se hará una revisión general de las edificaciones medianeras para observar las lesiones que hayan podido surgir. Las vallas, sumideros, arquetas, pozos y apeos quedarán en perfecto estado de servicio.

1.1.1 DERRIBO DE ESTRUCTURAS Y CIMENTACIÓN

DESCRIPCIÓN

Descripción

Trabajos de demolición de elementos constructivos con función estructural.

Criterios de medición y valoración de unidades

- Metro cúbico de demolición de la estructura.
- Unidad realmente desmontada de cercha de cubierta.
- Metro cuadrado de demolición de:
 - Forjados.
 - Soleras.
 - Escalera catalana.
 - Con retirada de escombros y carga, sin transporte a vertedero.

PRESCRIPCIÓN EN CUANTO A LA EJECUCIÓN POR UNIDADES DE OBRA

Características técnicas de cada unidad de obra

Condiciones previas

Se tendrán en cuenta las prescripciones de la subsección 1.1. Derribos.

Si la demolición se realiza por medio explosivo, se pedirá permiso de la autoridad competente. Se apuntalarán los elementos en voladizo antes de aligerar sus contrapesos. Los forjados en los que se observe cedimiento se apuntalarán previamente al derribo. Las cargas que soporten los apeos se transmitirán al terreno, a elementos estructurales verticales o a forjados inferiores en buen estado, sin superar la sobrecarga admisible para éste. En arcos se equilibrarán previamente los empujes laterales y se apearán sin cortar los tirantes hasta su demolición. Todas las escaleras y pasarelas que se usen para el tránsito estarán limpias de obstáculos hasta el momento de su demolición.

Proceso de ejecución

Ejecución

Se tendrán en cuenta las prescripciones de la subsección 1.1. Derribos.

El orden de demolición se efectuará, en general, para estructuras apoyadas, de arriba hacia abajo de tal forma que la demolición se realice prácticamente al mismo nivel, sin que haya personas situadas en la misma vertical ni en la proximidad de elementos que se abatan o vuelquen.

- Demolición de solera de piso:

Se troceará la solera, en general, después de haber demolido los muros y pilares de la planta baja, salvo los elementos que deban quedar en pie.

- Demolición de muros y pilastras:

Muro de carga: en general, se habrán demolido previamente los elementos que se apoyen en él, como cerchas, bóvedas, forjados, etc. Muros de cerramiento: se demolerán, en general, los muros de cerramiento no resistente después de haber demolido el forjado superior o cubierta y antes de derribar las vigas y pilares del nivel en que se trabaja. Los cargaderos y arcos en huecos no se quitarán hasta haber aligerado la carga que sobre ellos gravite. Los chapados podrán desmontarse previamente de todas las plantas, cuando esta operación no afecte a la estabilidad del muro. A medida que avance la demolición del muro se irán levantando los cercos, antepechos e impostas. En muros entramados de madera se desmontarán en general los durmientes antes de demoler el material de relleno. Los muros de hormigón armado, se demolerán en general como soportes, cortándolos en franjas verticales de ancho y altura no mayores de 1 y 4 m, respectivamente. Al interrumpir la

jornada no se dejarán muros ciegos sin arriostrar de altura superior a 7 veces su espesor.

- Demolición de bóveda:

Se apuntalarán y contrarrestarán, en general, previamente los empujes. Se suprimirá el material de relleno y no se cortarán los tirantes hasta haberla demolido totalmente. Las bóvedas de cañón se cortarán en franjas transversales paralelas. Se demolerá la clave en primer lugar y se continuará hacia los apoyos para las de cañón y en espiral para las de rincón.

- Demolición de vigas:

En general, se habrán demolido previamente todos los elementos de la planta superior, incluso muros, pilares y forjados, quedando la viga libre de cargas. Se suspenderá previamente la parte de viga que vaya a levantarse, cortando o desmontando seguidamente sus extremos. No se dejarán vigas o parte de éstas en voladizo sin apuntalar.

- Demolición de soportes:

En general, se habrán demolido previamente todos los elementos que acometan superiormente al soporte, como vigas o forjados con ábacos. Se suspenderá o atirantará el soporte y posteriormente se cortará o desmontará inferiormente. No se permitirá volcarlo sobre los forjados. Cuando sea de hormigón armado se permitirá abatir la pieza sólo cuando se hayan cortado las armaduras longitudinales de su parte inferior, menos las de una cara que harán de chamela y se cortarán una vez abatido.

- Demolición de cerchas y correas metálicas:

Los techos suspendidos en las cerchas se quitarán previamente. Cuando la cercha vaya a descender entera, se suspenderá previamente evitando las deformaciones y fijando algún cable por encima del centro de gravedad, para evitar que bascule. Posteriormente se anularán los anclajes. Cuando vaya a ser desmontada por piezas se apuntalará y troceará, empezando el despieceado por los pares. Se controlará que las correas metálicas estén apeadas antes de cortarlas, evitando el problema de que queden en voladizo, provocando giros en el extremo opuesto, por la elasticidad propia del acero, en recuperación de su primitiva posición, golpeando a los operarios y pudiendo ocasionar accidentes graves.

- Demolición de forjado:

Se demolerá, en general, después de haber suprimido todos los elementos situados por encima del forjado, incluso soportes y muros. Se quitarán, en general, los voladizos en primer lugar, cortándolos a haces exteriores del elemento resistente en el que se apoyan. Los cortes del forjado no dejarán elementos en voladizo sin apuntalar. Se observará, especialmente, el estado del forjado bajo aparatos sanitarios, junto a bajantes y en contacto con chimeneas. Cuando el material de relleno sea solidario con el forjado se demolerá, en general, simultáneamente. Cuando este material de relleno forme pendientes sobre forjados horizontales se comenzará la demolición por la cota más baja. Si el forjado está constituido por viguetas, se demolerá el entrevigado a ambos lados de la vigueta sin debilitarla y cuando sea semivigueta sin romper su zona de compresión. Previa suspensión de la vigueta, en sus dos extremos se anularán sus apoyos. Cuando la vigueta sea continua prolongándose a otras crujeas, previamente se apuntalará la zona central del forjado de las contiguas y se cortará la vigueta a haces interiores del apoyo continuo. Las losas de hormigón armadas en una dirección se cortarán, en general, en franjas paralelas a la armadura principal de peso no mayor al admitido por la grúa. Previa suspensión, en los extremos de la franja se anularán sus apoyos. En apoyos continuos con prolongación de armaduras a otras crujeas, se apuntalarán previamente las zonas centrales de los forjados contiguos, cortando los extremos de la franja a demoler a haces interiores del apoyo continuo. Las losas armadas en dos direcciones se cortarán, en general, por recuadros sin incluir las franjas que unan los ábacos o capiteles, empezando por el centro y siguiendo en espiral. Se habrán apuntalado previamente los centros de los recuadros contiguos. Posteriormente se cortarán las franjas de forjados que unen los ábacos y finalmente éstos.

- Demolición de escalera catalana (formada por un conjunto de escalones sobre una bóveda tabicada):

El tramo de escalera entre pisos se demolerá antes que el forjado superior donde se apoya. La demolición del tramo de escalera se ejecutará desde una andamiada que cubra el hueco de la misma. Primero se retirarán los peldaños y posteriormente la bóveda de ladrillo.

- Demolición de cimentación:

La demolición del cimientado se realizará bien con compresor, bien con un sistema explosivo. Si se realiza por explosión controlada, se seguirán las medidas específicas de las ordenanzas correspondientes, referentes a empleo de explosivos, utilizándose dinamitas y explosivos de seguridad y cumpliendo las distancias mínimas a los inmuebles habitados cercanos. Si la demolición se realiza con martillo compresor, se irá retirando el escombros conforme se vaya demoliendo el cimientado.

SEGURIDAD Y SALUD

1. RIESGOS LABORALES

Caídas al mismo nivel (falta de orden y limpieza, existencia de escombros).

Caídas a distinto nivel, desde escalera y elementos estructurales.

Caídas desde altura.

Ruidos y vibraciones por utilización de martillos neumáticos.

Caída de objetos por desprendimiento, desplome o derrumbamiento.

Proyección de partículas en los ojos.

Golpes y cortes por objetos o herramientas.

Inhalación de polvo.

2. PLANIFICACIÓN DE LA PREVENCIÓN

Organización del trabajo y medidas preventivas

La realización de los trabajos cumplirá el Anejo 1.

De forma general y con carácter previo se tendrán en cuenta las medidas señaladas en el Anejo 4.

No se acumularán escombros, con peso superior a 150 kg/m², sobre forjados, aunque estén en buen estado.

Los forjados se empezarán a demoler por aquellas zonas que ofrezcan menos resistencia, utilizando en caso necesario plataformas adecuadas asociadas a la utilización de cinturones anticaída, asociados o no a dispositivos anticaída y amarrados a puntos de anclaje seguros.

Se habilitarán huecos en los forjados para facilitar el vertido de los escombros, delimitando las zonas de descombrado dotándolos de barandillas de protección. Siempre que sea posible, se utilizarán conductos de evacuación de escombros.

La evacuación de escombros se realizará según se indica en el Anejo 6.

No se acumularán sobre los forjados los escombros procedentes de la demolición del forjado o forjados superiores.

No deberá haber trabajadores ocupados en diferentes plantas del edificio.

Deben derribarse las viguetas al mismo tiempo que el resto del forjado, no debiéndose cortar al mismo tiempo los extremos

de las viguetas.

El martillo neumático deberá ser utilizado por personal cualificado y dotado de casco de seguridad, botas con puntera y plantilla, auriculares antifurido, gafas de protección, y en su caso de elementos antivibratorios (guantes, cinturón, etc.).

En caso de resultar necesario la demolición de cimentaciones, se prestará una atención especial para no descalzar las cimentaciones y medianeras de los edificios colindantes.

Al final de la jornada de trabajo, no quedarán elementos estructurales en voladizo, que presenten dudas sobre su estabilidad.

Protecciones colectivas

Las aberturas existentes como huecos de ascensor, tras demoler su cerramiento, se protegerán con barandillas de protección con las características enunciadas en el Anejo 5.

En caso de utilizar medios auxiliares (andamios, plataformas, etc.), éstos serán adecuados y dotados de los preceptivos elementos de seguridad y en concreto cumplirán lo enunciado en el Anejo 3.

Protección personal (con marcado CE)

Casco de seguridad.

Calzado de seguridad provisto de puntera y plantilla.

Guantes contra riesgos mecánicos.

Cinturón de seguridad anticaída con o sin dispositivo anticaída según se precise.

Gafas de protección contra impactos y contra polvo.

Mascarilla autofiltrante.

Auriculares de protección antifurido.

Los operarios ante el riesgo de caída de altura igual o superior a 2 m, se sujetarán mediante cinturones de seguridad con anéis anticaída a punto de anclaje fijo.

1.1.5 DEMOLICIÓN DE REVESTIMIENTOS

DESCRIPCIÓN

Descripción

Demolición de revestimientos de suelos, paredes y techos.

Criterios de medición y valoración de unidades

Metro cuadrado de demolición de revestimientos de suelos, paredes y techos, con retirada de escombros y carga, sin transporte a vertedero.

PRESCRIPCIÓN EN CUANTO A LA EJECUCIÓN POR UNIDADES DE OBRA

Características técnicas de cada unidad de obra

Condiciones previas

Se tendrán en cuenta las prescripciones de la subsección 1.1. Derribos.

Antes del picado del revestimiento se comprobará que no pasa ninguna instalación, o que en caso de pasar está desconectada. Antes de la demolición de los peldaños se comprobará el estado de la bóveda o la losa de la escalera.

Proceso de ejecución

Ejecución

Se tendrán en cuenta las prescripciones de la subsección 1.1. Derribos.

- Demolición de techo suspendido:
Los cielos rasos se quitarán, en general, previamente a la demolición del forjado o del elemento resistente al que pertenezcan.

- Demolición de pavimento:
Se levantará, en general, antes de proceder al derribo del elemento resistente en el que esté colocado, sin demoler, en esta operación, la capa de compresión de los forjados, ni debilitar las bóvedas, vigas y viguetas.

- Demolición de revestimientos de paredes:
Los revestimientos se demolerán a la vez que su soporte, sea tabique o muro, a menos que se pretenda su aprovechamiento, en cuyo caso se desmontarán antes de la demolición del soporte.

- Demolición de peldaños:
Se desmontará el peldaño de la escalera en forma inversa a como se colocara, empezando, por tanto, por el peldaño más alto y desmontando ordenadamente hasta llegar al primer peldaño. Si hubiera zanquín, éste se demolerá previamente al desmontaje del peldaño. El zócalo se demolerá empezando por un extremo del paramento.

SEGURIDAD Y SALUD

1. RIESGOS LABORALES

Caídas al mismo nivel por falta de orden y limpieza.

Caídas a distinto nivel y de altura por existencia de huecos sin proteger.

Proyección de partículas en ojos.

Golpes y cortes por objetos y herramientas.

Caídas de objetos por desprendimiento o desplome.

Inhalación de polvo.

Sobreesfuerzos por manejo de cargas pesadas y/o posturas forzadas.

2. PLANIFICACIÓN DE LA PREVENCIÓN

Organización del trabajo y medidas preventivas

La realización de los trabajos cumplirá el Anejo 1.

De forma general y con carácter previo se tendrán en cuenta las medidas señaladas en el Anejo 4.

Adecuada elección de medios auxiliares, y en caso de riesgo de caída a distinto nivel o de altura, y siempre que el empleo de las protecciones colectivas sean insuficientes, utilización de cinturones de seguridad ante caída con cables fijadores, todo ello amarrados a puntos de anclaje seguros.

Utilización por parte de los operarios de gafas o pantallas de protección contra impactos.

La recogida de escombros se realizará preferentemente por medios mecánicos. En caso de tener que hacerse manualmente se realizará por los operarios utilizando "técnicas de levantamiento" y usando guantes de protección contra riesgos mecánicos. Se tendrá en cuenta lo enunciado en el Anejo 2.

En trabajos con cortadora de juntas se tendrá en cuenta:

Tendrá todos sus órganos móviles protegidos.

Antes de iniciar el corte se procederá al marcado exacto de la línea a ejecutar.

Se ejecutará el corte en vía húmeda.

Según su fuente de alimentación (eléctrica o por combustibles líquidos) se tomarán las medidas mas adecuadas para la prevención de los riesgos eléctricos o de incendio-exposición.

En trabajos de levantamiento de firmes con bulldozer:

Se tendrán en cuenta todas las medidas relativas a maquinaria para movimiento de tierras.

El manejo de la maquinaria se realizará por personal cualificado.

En ningún caso permanecerá operario alguno en la zona de influencia de la máquina.

Se prohíbe el transporte de personas sobre el bulldozer.

El conductor no abandonará la máquina sin previamente apoyar en el suelo la cuchilla y el escarificador.

Protección personal (con marcado CE)

Casco de seguridad.

Guantes, gafas o pantallas faciales y mascarilla autofiltrante.

Calzado de seguridad con puntera y plantilla.

Auriculares o tapones de protección antiruido.

Cinturones de seguridad anticaída amarrados a puntos de anclaje seguros.

PLIT2 ACONDICIONAMIENTO Y CIMENTACIÓN

2.1 MOVIMIENTO DE TIERRAS

2.1.3 TRANSPORTES DE TIERRAS Y ESCOMBROS

DESCRIPCIÓN

Descripción

Trabajos destinados a trasladar a vertedero las tierras sobrantes de la excavación y los escombros.

Criterios de medición y valoración de unidades

Metro cúbico de tierras o escombros sobre camión, para una distancia determinada a la zona de vertido, considerando tiempos de ida, descarga y vuelta, pudiéndose incluir o no el tiempo de carga y/o la carga, tanto manual como con medios mecánicos.

PRESCRIPCIÓN EN CUANTO A LA EJECUCIÓN POR UNIDADES DE OBRA

Características técnicas de cada unidad de obra

Condiciones previas

Se organizará el tráfico determinando zonas de trabajos y vías de circulación.

Cuando en las proximidades de la excavación existan tendidos eléctricos, con los hilos desnudos, se deberá tomar alguna de las siguientes medidas:

Desvío de la línea.

Corte de la corriente eléctrica.

Protección de la zona mediante apantallados.

Se guardarán las máquinas y vehículos a una distancia de seguridad determinada en función de la carga eléctrica.

Proceso de ejecución

Ejecución

En caso de que la operación de descarga sea para la formación de terraplenes, será necesario el auxilio de una persona experta para evitar que al acercarse el camión al borde del terraplén, éste falle o que el vehículo pueda volcar, siendo conveniente la instalación de topes, a una distancia igual a la altura del terraplén, y/o como mínimo de 2 m.

Se acotará la zona de acción de cada máquina en su tajo. Cuando sea marcha atrás o el conductor esté falto de visibilidad estará auxiliado por otro operario en el exterior del vehículo. Se extremarán estas precauciones cuando el vehículo o máquina cambie de tajo y/o se entrecrucen itinerarios.

En la operación de vertido de materiales con camiones, un auxiliar se encargará de dirigir la maniobra con objeto de evitar atropellos a personas y colisiones con otros vehículos.

Para transportes de tierras situadas por niveles inferiores a la cota 0 el ancho mínimo de la rampa será de 4,50 m, ensanchándose en las curvas, y sus pendientes no serán mayores del 12% o del 8%, según se trate de tramos rectos o curvos, respectivamente. En cualquier caso, se tendrá en cuenta la maniobrabilidad de los vehículos utilizados.

Los vehículos de carga, antes de salir a la vía pública, contarán con un tramo horizontal de terreno consistente, de longitud no menor de vez y media la separación entre ejes, ni inferior a 6 m.

Las rampas para el movimiento de camiones y/o máquinas conservarán el talud lateral que exija el terreno.

La carga, tanto manual como mecánica, se realizará por los laterales del camión o por la parte trasera. Si se carga el camión por medios mecánicos, la pala no pasará por encima de la cabina. Cuando sea imprescindible que un vehículo de carga, durante o después del vaciado, se acerque al borde del mismo, se dispondrán topes de seguridad, comprobándose previamente la resistencia del terreno al peso del mismo.

Control de ejecución, ensayos y pruebas

Control de ejecución

Se controlará que el camión no sea cargado con una sobrecarga superior a la autorizada.

SEGURIDAD Y SALUD

1. RIESGOS LABORALES

Caídas a distinto nivel (desde la caja del camión o en operaciones de ascenso y descenso de la cabina).

Caída de objetos durante las operaciones de carga.

Sobreesfuerzos por manejo de cargas pesadas y/o posturas forzadas.

Atrapamiento entre piezas o por vuelco.

Ruido y vibraciones producidos por las máquinas.

Contactos con líneas eléctricas.

2. PLANIFICACIÓN DE LA PREVENCIÓN

Organización del trabajo y medidas preventivas

Se tendrá en cuenta el Anejo 1.

En el manejo de cargas manuales y/o posturas forzadas se tendrá en cuenta el Anejo 2.

Todo el manejo de la maquinaria para el movimiento y transporte de tierras y escombros (camión volquete, pala cargadora y dumper), serán manejadas por personal perfectamente adiestrado y cualificado.

Nunca se utilizará esta maquinaria por encima de sus posibilidades. Se revisarán y mantendrán de forma adecuada. Con condiciones climatológicas adversas, se extremará su utilización y en caso necesario se prohibirá.

Si existen líneas eléctricas se eliminarán o protegerán para evitar entrar en contacto con ellas.

Antes de iniciar una maniobra o movimiento imprevisto deberá avisarse con una señal acústica.

Ningún operario deberá permanecer en la zona de acción de las máquinas y de la carga. Solamente los conductores de camión podrán permanecer en el interior de la cabina si esta dispone de visera de protección.

Nunca se sobrepasará la carga máxima de los vehículos, ni los laterales de cierre.

La carga en caso necesario, se asegurará para que no pueda desprenderse durante el transporte. Asimismo se cubrirá por lonas o toldos o en su defecto se regará para evitar la propagación de polvo.

Se señalizarán las zonas de acceso, recorrido y vertido.

El ascenso o descenso de las cabinas se realizará utilizando los peldaños y asideros de que disponen las máquinas. Estos se mantendrán limpios de barro, grasa u otros elementos que los hagan resbaladizos.

En el uso de palas cargadoras, además de las medidas reseñadas se tendrán en cuenta:

El desplazamiento se efectuará con la cuchara lo más baja posible.

No se transportarán ni izarán personas mediante la cuchara.

Al finalizar el trabajo la cuchara deberá apoyar en el suelo.

En el caso de dumper se tendrá en cuenta:

Estarán dotados de cabina antivuelco o en su defecto de barra antivuelco y el conductor usará cinturón de seguridad.

No se sobrecargará el cubilote de forma que impida la visibilidad ni que la carga sobresalga lateralmente.

Para transporte de masas, el cubilote tendrá una señal de llenado máximo.

No se transportarán operarios en el dumper ni mucho menos en el cubilote.

En caso de fuertes pendientes, el descenso se realizará marcha atrás.

Protección personal (con marcado CE)

Casco de seguridad contra riesgos mecánicos.
 Mono de trabajo.
 Botas de seguridad.
 Cinturón antivibratorio.
 Mascarillas autofiltrantes contra polvo.

2.1.5 ZANJAS Y POZOS

DESCRIPCIÓN

Descripción

Excavaciones abiertas y asentadas en el terreno, accesibles a operarios, realizadas con medios manuales o mecánicos, con ancho o diámetro no mayor de 2 m ni profundidad superior a 7 m.

Las zanjas son excavaciones con predominio de la longitud sobre las otras dos dimensiones, mientras que los pozos son excavaciones de boca relativamente estrecha con relación a su profundidad.

Criterios de medición y valoración de unidades

- Metro cúbico de excavación a cielo abierto, medido sobre planos de perfiles transversales del terreno, tomados antes de iniciar este tipo de excavación, y aplicadas las secciones teóricas de la excavación, en terrenos deficientes, blandos, medios, duros y rocosos, con medios manuales o mecánicos.
- Metro cuadrado de refino, limpieza de paredes y/o fondos de la excavación y nivelación de tierras, en terrenos deficientes, blandos, medios y duros, con medios manuales o mecánicos, sin incluir carga sobre transporte.
- Metro cuadrado de entibación, totalmente terminada, incluyendo los clavos y cuñas necesarios, retirada, limpieza y aplado del material.

PRESCRIPCIONES SOBRE LOS PRODUCTOS

Características y recepción de los productos que se incorporan a las unidades de obra

La recepción de los productos, equipos y sistemas se realizará conforme se desarrolla en la Parte II, Condiciones de recepción de productos. Este control comprende el control de la documentación de los suministros (incluida la correspondiente al marcado CE, cuando sea pertinente), el control mediante distintivos de calidad o evaluaciones técnicas de idoneidad y el control mediante ensayos.

- Entibaciones:

Elementos de madera resinosa, de fibra recta, como pino o abeto: tableros, cabeceros, codales, etc. La madera aserrada se ajustará, como mínimo, a la clase I/80. El contenido mínimo de humedad en la madera no será mayor del 15%. La madera no presentará principio de pudrición, alteraciones ni defectos.

- Tensores circulares de acero protegido contra la corrosión.
- Sistemas prefabricados metálicos y de madera: tableros, placas, puntales, etc.
- Elementos complementarios: puntas, gatos, tacos, etc.
- Maquinaria: pala cargadora, compresor, martillo neumático, martillo rompedor.
- Materiales auxiliares: explosivos, bomba de agua.

Cuando proceda hacer ensayos para la recepción de los productos, según su utilización, estos podrán ser los que se indican:

- Entibaciones de madera: ensayos de características físico-mecánicas: contenido de humedad. Peso específico. Higroscopicidad. Coeficiente de contracción volumétrica. Dureza. Resistencia a compresión. Resistencia a la flexión estática; con el mismo ensayo y midiendo la fecha a rotura, determinación del módulo de elasticidad E. Resistencia a la tracción. Resistencia a la hienda. Resistencia a esfuerzo cortante.

PRESCRIPCIÓN EN CUANTO A LA EJECUCIÓN POR UNIDADES DE OBRA

Características técnicas de cada unidad de obra

Condiciones previas

En todos los casos se deberá llevar a cabo un estudio previo del terreno con objeto de conocer la estabilidad del mismo.

Se solicitará de las correspondientes Compañías, la posición y solución a adoptar para las instalaciones que puedan ser afectadas por la excavación, así como la distancia de seguridad a tendidos aéreos de conducción de energía eléctrica.

Se protegerán los elementos de Servicio Público que puedan ser afectados por la excavación, como bocas de riego, tapas y sumideros de alcantarillado, farolas, árboles, etc.

Antes del inicio de los trabajos, se presentarán a la aprobación de la dirección facultativa los cálculos justificativos de las entibaciones a realizar, que podrán ser modificados por la misma cuando lo considere necesario. La elección del tipo de entibación dependerá del tipo de terreno, de las solicitaciones por cimentación próxima o vial y de la profundidad del corte.

Cuando las excavaciones afecten a construcciones existentes, se hará previamente un estudio en cuanto a la necesidad de apeos en todas las partes interesadas en los trabajos.

Antes de comenzar las excavaciones, estarán aprobados por la dirección facultativa el replanteo y las circulaciones que rodean al corte. Las camillas de replanteo serán dobles en los extremos de las alineaciones, y estarán separadas del borde del vaciado no menos de 1 m. Se dispondrán puntos fijos de referencia, en lugares que no puedan ser afectados por la excavación, a los que se referirán todas las lecturas de cotas de nivel y desplazamientos horizontales y/o verticales de los puntos del terreno y/o edificaciones próximas señalados en la documentación técnica. Se determinará el tipo, situación, profundidad y dimensiones de cimentaciones que estén a una distancia de la pared del corte igual o menor de dos veces la profundidad de la zanja.

El contratista notificará a la dirección facultativa, con la antelación suficiente el comienzo de cualquier excavación, a fin de que éste pueda efectuar las mediciones necesarias sobre el terreno inalterado.

Proceso de ejecución

Ejecución

Una vez efectuado el replanteo de las zanjas o pozos, la dirección facultativa autorizará el inicio de la excavación. La excavación continuará hasta llegar a la profundidad señalada en los planos y obtenerse una superficie firme y limpia a nivel o escalonada. El comienzo de la excavación de zanjas o pozos, cuando sea para cimientos, se acometerá cuando se disponga de todos los elementos necesarios para proceder a su construcción, y se excavarán los últimos 30 cm en el momento de hornigonar.

- Entibaciones (se tendrán en cuenta las prescripciones respecto a las mismas del capítulo 2.1.1 Explanaciones):

En general, se evitará la entrada de aguas superficiales a las excavaciones, achicándolas lo antes posible cuando se produzcan, y adoptando las soluciones previstas para el saneamiento de las profundas. Cuando los taludes de las excavaciones resulten inestables, se entibarán. En tanto se efectúe la consolidación definitiva de las paredes y fondo de la excavación, se conservarán las contenciones, apuntalamientos y apeos realizados para la sujeción de las construcciones y/o terrenos adyacentes, así como de vallas y/o cerramientos. Una vez alcanzadas las cotas inferiores de los pozos o zanjas de cimentación, se hará una revisión general de las edificaciones medianeras. Se excavará el terreno en zanjas o pozos de ancho y profundo según la documentación técnica. Se realizará la excavación por franjas horizontales de altura no mayor a la separación entre codales más 30 cm, que se entibará a medida que se excava. Los productos de excavación de la zanja, aprovechables para su relleno posterior, se podrán depositar en caballeros situados a un solo lado de la zanja, y a una separación del borde de la misma de un mínimo de 60 cm.

- Pozos y zanjas:

Según el CTE DB SE C, apartado 4.5.1.3, la excavación debe hacerse con sumo cuidado para que la alteración de las características mecánicas del suelo sea la mínima inevitable. Las zanjas y pozos de cimentación tendrán las dimensiones fijadas en el proyecto. La cota de profundidad de estas excavaciones será la prefijada en los planos, o las que la dirección facultativa ordene por escrito o gráficamente a la vista de la naturaleza y condiciones del terreno excavado.

Los pozos, junto a cimentaciones próximas y de profundidad mayor que éstas, se excavarán con las siguientes prevenciones:

- reduciendo, cuando se pueda, la presión de la cimentación próxima sobre el terreno, mediante apeos;
- realizando los trabajos de excavación y consolidación en el menor tiempo posible;
- dejando como máximo media cara vista de zapata pero entibada;
- separando los ejes de pozos abiertos consecutivos no menos de la suma de las separaciones entre tres zapatas aisladas o mayor o igual a 4 m en zapatas corridas o losas.

No se considerarán pozos abiertos los que ya posean estructura definitiva y consolidada de contención o se hayan rellenado compactando el terreno.

Cuando la excavación de la zanja se realice por medios mecánicos, además, será necesario:

- que el terreno admita talud en corte vertical para esa profundidad;
- que la separación entre el tajo de la máquina y la entibación no sea mayor de vez y media la profundidad de la zanja en ese punto.

En general, los bataches comenzarán por la parte superior cuando se realicen a mano y por la inferior cuando se realicen a máquina. Se acotará, en caso de realizarse a máquina, la zona de acción de cada máquina. Podrán vaciarse los bataches sin realizar previamente la estructura de contención, hasta una profundidad máxima, igual a la altura del plano de cimentación próximo más la mitad de la distancia horizontal, desde el borde de coronación del talud a la cimentación o vial más próximo. Cuando la anchura del batache sea igual o mayor de 3 m, se entibará. Una vez replanteados en el frente del talud, los bataches se iniciarán por uno de los extremos, en excavación alternada. No se acumulará el terreno de excavación, ni otros materiales, junto al borde del batache, debiendo separarse del mismo una distancia no menor de dos veces su profundidad.

Según el CTE DB SE C, apartado 4.5.1.3, aunque el terreno firme se encuentre muy superficial, es conveniente profundizar de 0,5 m a 0,8 m por debajo de la rasante.

- Refino, limpieza y nivelación.

Se retirarán los fragmentos de roca, lajas, bloques y materiales térreos, que hayan quedado en situación inestable en la superficie final de la excavación, con el fin de evitar posteriores desprendimientos. El refino de tierras se realizará siempre recortando y no recreciendo, si por alguna circunstancia se produce un sobrecancho de excavación, inadmisibles bajo el punto de vista de estabilidad del talud, se rellenará con material compactado. En los terrenos meteorizables o erosionables por lluvias, las operaciones de refino se realizarán en un plazo comprendido entre 3 y 30 días, según la naturaleza del terreno y las condiciones climatológicas del sitio.

Tolerancias admisibles

Comprobación final:

El fondo y paredes de las zanjas y pozos terminados, tendrán las formas y dimensiones exigidas, con las modificaciones inevitables autorizadas, debiendo refinarse hasta conseguir unas diferencias de ± 5 cm, con las superficies teóricas.

Se comprobará que el grado de acabado en el refino de taludes, será el que se pueda conseguir utilizando los medios mecánicos, sin permitir desviaciones de línea y pendiente, superiores a 15 cm, comprobando con una regla de 4 m.

Las irregularidades localizadas, previa a su aceptación, se corregirán de acuerdo con las instrucciones de la dirección facultativa.

Se comprobarán las cotas y pendientes, verificándolo con las estacas colocadas en los bordes del perfil transversal de la base del firme y en los correspondientes bordes de la coronación de la trinchera.

Condiciones de terminación

Se conservarán las excavaciones en las condiciones de acabado, tras las operaciones de refino, limpieza y nivelación, libres de agua y con los medios necesarios para mantener la estabilidad.

Según el CTE DB SE C, apartado 4.5.1.3, una vez hecha la excavación hasta la profundidad necesaria y antes de constituir la solera de asiento, se nivelará bien el fondo para que la superficie quede sensiblemente de acuerdo con el proyecto, y se limpiará y apisonará ligeramente.

Control de ejecución, ensayos y pruebas

Control de ejecución

Puntos de observación:

- Replanteo:
Cotas entre ejes.
Dimensiones en planta.
Zanjas y pozos. No aceptación de errores superiores al 2,5/1000 y variaciones iguales o superiores a ± 10 cm.
- Durante la excavación del terreno:
Comparar terrenos atravesados con lo previsto en proyecto y estudio geotécnico.
Identificación del terreno de fondo en la excavación. Compacidad.
Comprobación de la cota del fondo.
Excavación colindante a medianerías. Precauciones.
Nivel freático en relación con lo previsto.
Defectos evidentes, cavernas, galerías, colectores, etc.
Agresividad del terreno y/o del agua freática.
Pozos. Entibación en su caso.
- Entibación de zanja:
Replanteo, no admitiéndose errores superiores al 2,5/1000 y variaciones en ± 10 cm.
Se comprobará una escuadría, separación y posición de la entibación, no aceptándose que sean inferiores, superiores y/o distintas a las especificadas.
- Entibación de pozo:
Por cada pozo se comprobará una escuadría, separación y posición, no aceptándose si las escuadrías, separaciones y/o posiciones son inferiores, superiores y/o distintas a las especificadas.

Conservación y mantenimiento

En los casos de terrenos meteorizables o erosionables por las lluvias, la excavación no deberá permanecer abierta a su rasante final más de 8 días sin que sea protegida o finalizados los trabajos de colocación de la tubería, cimentación o conducción a instalar en ella. No se abandonará el tajo sin haber acodalado o tensado la parte inferior de la última franja excavada. Se protegerá el conjunto de la entibación frente a filtraciones y acciones de erosión por parte de las aguas de escorrentía. Las entibaciones o parte de éstas sólo se quitarán cuando dejen de ser necesarias y por franjas horizontales, comenzando por la parte inferior del corte.

SEGURIDAD Y SALUD

1. RIESGOS LABORALES

Caídas al mismo y distinto nivel.
Caídas de objetos por desplome o derrumbamiento.
Caídas de objetos durante su manipulación, y por desprendimiento.
Contactos con elementos móviles de equipos.
Proyección de fragmentos y partículas.
Vuelco y caída de máquinas.
Sobreesfuerzos por manejo de cargas pesadas y/o posturas forzadas.
Vibraciones por conducción de máquinas o manejo de martillo rompedor.
Riesgos derivados de interferencias con servicios (riesgos eléctricos, explosión, inundaciones, etc.).
Ruido.

2. PLANIFICACIÓN DE LA PREVENCIÓN

Organización del trabajo y medidas preventivas

Se tendrá en cuenta el Anejo 1.
Se dispondrá de herramientas manuales para caso de tener que realizar un rescate por derrumbamiento.
Se vigilará la adecuada implantación de las medidas preventivas, así como la verificación de su eficacia y mantenimiento permanente en sus condiciones iniciales.
Evitar cargas estáticas o dinámicas aplicadas sobre el borde o macizo de la excavación (acumulación de tierras, productos construcción, cimentaciones, vehículos, etc.).
En caso necesario proteger los taludes mediante mallas fijas al terreno, o por gunitado.
Revisar diariamente las entibaciones a fin de comprobar su perfecto estado.

Efectuar el levantamiento y manejo de cargas de forma adecuada, tal y como señala el Anejo 2.

En caso de descubrir conducción subterránea alguna, paralizar los trabajos hasta la determinación de las medidas oportunas.

Señalización de riesgos en el trabajo.

Señalización de la obra contra riesgos frente a terceros.

Los productos de la excavación se acopiarán de forma que el centro de gravedad de la carga, esté a una distancia igual a la profundidad de la zanja más 1 m.

En zanjas y pozos de profundidad mayor de 1,30 m, siempre que haya operarios trabajando en su interior se mantendrá uno de reten en el exterior, que podrá actuar como ayudante en el trabajo y dará la alarma en caso de producirse alguna emergencia.

En los trabajos de entibación, se acotarán las distancias mínimas entre operarios, en función de las herramientas que empleen.

Diariamente, y antes de iniciar los trabajos, se revisarán las entibaciones, tensando los cordales que estén flojos.

Se evitará golpear las entibaciones durante los trabajos de excavación.

No se utilizarán las entibaciones como escalera para ascender o descender al fondo de la excavación, ni se suspenderán de los cordales cargas.

La entibación sobresaldrá como mínimo 20 cm, de la rasante del terreno.

Las entibaciones se quitarán solo cuando dejen de ser necesarias, por franjas horizontales, de la parte inferior del corte hacia la superior.

Si es necesario que se acerquen vehículos al borde de las zanjas, se instalarán topes de seguridad a base de tablonos de madera embutidos en el terreno.

Nunca se entibará sobre superficies inclinadas realizándolo siempre sobre superficies verticales y en caso necesario se rellenará el trasdós de la entibación para asegurar un perfecto contacto entre ésta y el terreno.

Protecciones colectivas

Las zanjas deben poseer pasarelas protegidas por barandillas que permitan atravesarlas sin riesgo. Además deben existir escaleras de mano metálicas en número suficiente para permitir salir de las mismas en caso de emergencia con suficiente rapidez, estando las vías de salida libres de obstáculos.

La entibación se realizará con tablas horizontales cuando el corte se lleva a cabo en un terreno con suficiente cohesión que le permite ser autoestable mientras se efectúa la excavación. Mediante la alternancia de excavación y entibación (0,80 m a 1,30 m), se alcanza la profundidad total de la zanja.

Cuando el terreno no presenta la suficiente cohesión o no se tiene garantía de ello, es más aconsejable llevar a cabo la entibación con tablas verticales, que en caso de que el terreno presente una aceptable cohesión y resistencia se excava por secciones sucesivas de hasta 1,50 - 1,80 m de profundidades máximas, en tramos longitudinales de máximo 4 m; y en caso de que el terreno presente poco o ninguna cohesión deberán hincarse las tablas verticales en los citados tramos antes de proceder a la excavación.

Vallas de 2 m de altura de cerramiento de la obra y barandillas de 1 m de protección del borde de la excavación.

Disposición de escaleras de acceso al fondo de la excavación y de pasarelas provistas de barandillas para el cruzamiento de la zanja.

Siempre que la excavación no se realice con taludes naturales, se dispondrá de entibaciones según especificaciones del proyecto de ejecución y en su defecto de acuerdo a las características del terreno y de la excavación.

En caso de inundación se deberá disponer de bombas de achique.

Protección personal (con marcado CE)

Casco de seguridad.

Botas de seguridad contra caída de objetos.

Botas de seguridad contra el agua.

Guantes de cuero.

Ropa de trabajo.

Faja antivibratoria contra sobreesfuerzos.

Auriculares antifirruído.

2.4 CIMENTACIONES DIRECTAS

2.4.2 ZAPATAS (AISLADAS, CORRIDAS Y ELEMENTOS DE ATADO)

DESCRIPCIÓN

Descripción

Cimentaciones directas de hormigón en masa o armado destinados a transmitir al terreno, y repartir en un plano de apoyo horizontal, las cargas de uno o varios pilares de la estructura, de los forjados y de los muros de carga, de sótano, de cerramiento o de arriostamiento, pertenecientes a estructuras de edificación.

Tipos de zapatas:

- Zapata aislada: como cimentación de un pilar aislado, interior, medianero o de esquina.
- Zapata combinada: como cimentación de dos ó más pilares contiguos.
- Zapata corrida: como cimentación de alineaciones de tres o más pilares, muros o forjados.

Los elementos de atado entre zapatas aisladas son de dos tipos:

- Vigas de atado o soleras para evitar desplazamientos laterales, necesarios en los casos prescritos en la Norma de Construcción Sismorresistente NCSE vigente.
- Vigas centradoras entre zapatas fuertemente excéntricas (de medianería y esquina) y las contiguas, para resistir momentos aplicados por muros o pilares o para redistribuir cargas y presiones sobre el terreno

Criterios de medición y valoración de unidades

- Unidad de zapata aislada o metro lineal de zapata corrida de hormigón.

Completamente terminada, de las dimensiones especificadas, de hormigón de resistencia o dosificación especificadas, de la cuantía de acero especificada, para un recubrimiento de la armadura principal y una tensión admisible

del terreno determinadas, incluyendo elaboración, ferrallado, separadores de hormigón, puesta en obra y vibrado, según la EHE. No se incluye la excavación ni el encofrado, su colocación y retirada.

- Metro cúbico de hormigón en masa o para armar en zapatas, vigas de atado y centradoras.
Hormigón de resistencia o dosificación especificados con una cuantía media del tipo de acero especificada, incluso recortes, separadores, alambre de atado, puesta en obra, vibrado y curado del hormigón, según la EHE, incluyendo o no encofrado.
- Kilogramo de acero montado en zapatas, vigas de atado y centradoras.
Acero del tipo y diámetro especificados, incluyendo corte, colocación y despuntes, según la EHE.
- Kilogramo de acero de malla electrosoldada en cimentación.
Medido en peso nominal previa elaboración, para malla fabricada con alambre corrugado del tipo especificado, incluyendo corte, colocación y solapes, puesta en obra, según la EHE.
- Metro cuadrado de capa de hormigón de limpieza.
De hormigón de resistencia, consistencia y tamaño máximo del árido, especificados, del espesor determinado, en la base de la cimentación, transportado y puesto en obra, según la EHE.
- Unidad de viga centradora o de atado.
Completamente terminada, incluyendo volumen de hormigón y su puesta en obra, vibrado y curado; y peso de acero en barras corrugadas, ferrallado y colocado.

PRESCRIPCIONES SOBRE LOS PRODUCTOS

Características y recepción de los productos que se incorporan a las unidades de obra

La recepción de los productos, equipos y sistemas se realizará conforme se desarrolla en la Parte II, Condiciones de recepción de productos. Este control comprende el control de la documentación de los suministros (incluida la correspondiente al marcado CE, cuando sea pertinente), el control mediante distintivos de calidad o evaluaciones técnicas de idoneidad y el control mediante ensayos.

- Hormigón en masa (HM) o para armar (HA), de resistencia o dosificación especificados en proyecto.
- Barras corrugadas de acero (ver Parte II, Relación de productos con marcado CE, 1.1.4), de características físicas y mecánicas indicadas en proyecto.
- Mallas electrosoldadas de acero (ver Parte II, Relación de productos con marcado CE, 1.1.4), de características físicas y mecánicas indicadas en proyecto.
- Si el hormigón se fabrica en obra: cemento, agua, áridos y aditivos (ver Parte II, Relación de productos con marcado CE, 19.1).

Almacenamiento y manipulación (criterios de uso, conservación y mantenimiento)

El almacenamiento de los cementos, áridos, aditivos y armaduras se efectuará según las indicaciones del capítulo VI de la EHE (artículos 26.3, 28.5, 29.2.3 y 31.6) para protegerlos de la intemperie, la humedad y la posible contaminación o agresión del ambiente. Así, los cementos suministrados en sacos se almacenarán en un lugar ventilado y protegido, mientras que los que se suministren a granel se almacenarán en silos, igual que los aditivos (cenizas volantes o humos de sílice).

En el caso de los áridos se evitará que se contaminen por el ambiente y el terreno y que se mezclen entre sí las distintas fracciones granulométricas.

Las armaduras se conservarán clasificadas por tipos, calidades, diámetros y procedencias. En el momento de su uso estarán exentas de sustancias extrañas (grasa, aceite, pintura, etc.), no admitiéndose pérdidas de peso por oxidación superficial superiores al 1% respecto del peso inicial de la muestra, comprobadas tras un cepillado con cepillo de alambres.

PRESCRIPCIÓN EN CUANTO A LA EJECUCIÓN POR UNIDADES DE OBRA

Características técnicas de cada unidad de obra

Condiciones previas: soporte

El plano de apoyo (el terreno, tras la excavación) presentará una superficie limpia y plana, será horizontal, fijándose su profundidad en el proyecto. Para determinarlo, se considerará la estabilidad del suelo frente a los agentes atmosféricos, teniendo en cuenta las posibles alteraciones debidas a los agentes climáticos, como escorrentías y heladas, así como las oscilaciones del nivel freático, siendo recomendable que el plano quede siempre por debajo de la cota más baja previsible de éste, con el fin de evitar que el terreno por debajo del cimiento se vea afectado por posibles corrientes, lavados, variaciones de pesos específicos, etc. Aunque el terreno firme se encuentre muy superficial, es conveniente profundizar de 0,5 a 0,8 m por debajo de la rasante.

No es aconsejable apoyar directamente las vigas sobre terrenos expansivos o colapsables.

Compatibilidad entre los productos, elementos y sistemas constructivos

Se tomarán las precauciones necesarias en terrenos agresivos o con presencia de agua que pueda contener sustancias potencialmente agresivas en disolución, respecto a la durabilidad del hormigón y de las armaduras, de acuerdo con el artículo 37 de la EHE, indicadas en la subsección 3.3. Estructuras de hormigón. Estas medidas incluyen la adecuada elección del tipo de cemento a emplear (según RC-03), de la dosificación y permeabilidad del hormigón, del espesor de recubrimiento de las armaduras, etc.

Las incompatibilidades en cuanto a los componentes del hormigón, cementos, agua, áridos y aditivos son las especificadas en el capítulo VI de la EHE: se prohíbe el uso de aguas de mar o salinas para el amasado o curado del hormigón armado o pretensado (artículo 27); se prohíbe el empleo de áridos que procedan de rocas blandas, friables o porosas o que contengan nódulos de yeso, compuestos ferrosos o sulfuros oxidables (artículo 28.1); se prohíbe la utilización de aditivos que contengan cloruros, sulfuros, sulfitos u otros componentes que favorezcan la corrosión (artículo 29.1); se limita la cantidad de ion cloruro total aportado por las componentes del hormigón para proteger las armaduras frente a la corrosión (artículo 30.1), etc.

Proceso de ejecución

Ejecución

- Información previa:
Localización y trazado de las instalaciones de los servicios que existan y las previstas para el edificio en la zona de terreno donde se va a actuar. Se estudiarán las soleras, arquetas de pie del pilar, saneamiento en general, etc., para que no

se alteren las condiciones de trabajo o se generen, por posibles fugas, vías de agua que produzcan lavados del terreno con el posible descalce del cimientado.

Según el CTE DB SE C, apartado 4.6.2, se realizará la confirmación de las características del terreno establecidas en el proyecto. El resultado de tal inspección, definiendo la profundidad de la cimentación de cada uno de los apoyos de la obra, su forma y dimensiones, y el tipo y consistencia del terreno se incorporará a la documentación final de obra. Si el suelo situado debajo de las zapatas difiere del encontrado durante el estudio geotécnico (contiene bolsadas blandas no detectadas) o se altera su estructura durante la excavación, debe revisarse el cálculo de las zapatas.

- Excavación:

Las zanjas y pozos de cimentación tendrán las dimensiones fijadas en el proyecto y se realizarán según las indicaciones establecidas en el capítulo 2.1.5. Zanjas y pozos.

La cota de profundidad de las excavaciones será la prefijada en los planos o las que la dirección facultativa ordene por escrito o gráficamente a la vista de la naturaleza y condiciones del terreno excavado.

Si los cimientos son muy largos es conveniente también disponer llaves o anclajes verticales más profundos, por lo menos cada 10 m.

Para la excavación se adoptarán las precauciones necesarias en función de las distancias a las edificaciones colindantes y del tipo de terreno para evitar al máximo la alteración de sus características mecánicas.

Se acondicionará el terreno para que las zapatas apoyen en condiciones homogéneas, eliminando rocas, restos de cimentaciones antiguas y lantejones de terreno más resistente, etc. Los elementos extraños de menor resistencia, serán excavados y sustituidos por un suelo de relleno compactado convenientemente, de una compresibilidad sensiblemente equivalente a la del conjunto, o por hormigón en masa.

Las excavaciones para zapatas a diferente nivel, se realizarán de modo que se evite el deslizamiento de las tierras entre los dos niveles distintos. La inclinación de los taludes de separación entre estas zapatas se ajustará a las características del terreno. A efectos indicativos y salvo orden en contra, la línea de unión de los bordes inferiores entre dos zapatas situadas a diferente nivel no superará una inclinación 1H:1V en el caso de rocas y suelos duros, ni 2H:1V en suelos flojos a medios.

Para excavar en presencia de agua en suelos permeables, se precisará el agotamiento de ésta durante toda la ejecución de los trabajos de cimentación, sin comprometer la estabilidad de taludes o de las obras vecinas.

En las excavaciones ejecutadas sin agotamiento en suelos arcillosos y con un contenido de humedad próximo al límite líquido, se procederá a un saneamiento temporal del fondo de la zanja, por absorción capilar del agua del suelo con materiales secos permeables que permita la ejecución en seco del proceso de hormigonado.

En las excavaciones ejecutadas con agotamiento en los suelos cuyo fondo sea suficientemente impermeable como para que el contenido de humedad no disminuya sensiblemente con los agotamientos, se comprobará si es necesario proceder a un saneamiento previo de la capa inferior permeable, por agotamiento o por drenaje.

Si se estima necesario, se realizará un drenaje del terreno de cimentación. Éste se podrá realizar con drenes, con empedrados, con procedimientos mixtos de dren y empedrado o bien con otros materiales idóneos.

Los drenes se colocarán en el fondo de zanjas en perforaciones inclinadas con una pendiente mínima de 5 cm por metro. Los empedrados se rellenarán de cantos o grava gruesa, dispuestos en una zanja, cuyo fondo penetrará en la medida necesaria y tendrá una pendiente longitudinal mínima de 3 a 4 cm por metro. Con anterioridad a la colocación de la grava, en su caso se dispondrá un geotextil en la zanja que cumpla las condiciones de filtro necesarias para evitar la migración de materiales finos.

La terminación de la excavación en el fondo y paredes de la misma, debe tener lugar inmediatamente antes de ejecutar la capa de hormigón de limpieza, especialmente en terrenos arcillosos. Si no fuera posible, debe dejarse la excavación de 10 a 15 cm por encima de la cota definitiva de cimentación hasta el momento en que todo esté preparado para hormigonar.

El fondo de la excavación se nivelará bien para que la superficie quede sensiblemente de acuerdo con el proyecto, y se limpiará y apisonará ligeramente.

- Hormigón de limpieza:

Sobre la superficie de la excavación se dispondrá una capa de hormigón de regularización, de baja dosificación, con un espesor mínimo de 10 cm creando una superficie plana y horizontal de apoyo de la zapata y evitando, en el caso de suelos permeables, la penetración de la lechada de hormigón estructural en el terreno que dejaría mal recubiertos los áridos en la parte inferior. El nivel de enrase del hormigón de limpieza será el previsto en el proyecto para la base de las zapatas y las vigas riostras. El perfil superior tendrá una terminación adecuada a la continuación de la obra.

El hormigón de limpieza, en ningún caso servirá para nivelar cuando en el fondo de la excavación existan fuertes irregularidades.

- Colocación de las armaduras y hormigonado.

La puesta en obra, vertido, compactación y curado del hormigón, así como la colocación de las armaduras seguirán las indicaciones de la EHE y de la subsección 3.3. Estructuras de hormigón.

Las armaduras verticales de pilares o muros deben enlazarse a la zapata como se indica en la norma NCSE-02.

Se cumplirán las especificaciones relativas a dimensiones mínimas de zapatas y disposición de armaduras del artículo 59.8 de la EHE: el canto mínimo en el borde de las zapatas no será inferior a 35 cm, si son de hormigón en masa, ni a 25 cm, si son de hormigón armado. La armadura longitudinal dispuesta en la cara superior, inferior y laterales no distará más de 30 cm.

El recubrimiento mínimo se ajustará a las especificaciones del artículo 37.2.4 de la EHE: si se ha preparado el terreno y se ha dispuesto una capa de hormigón de limpieza tal y como se ha indicado en este apartado, los recubrimientos mínimos serán los de la tabla 37.2.4 en función de la resistencia característica del hormigón, del tipo de elemento y de la clase de exposición, de lo contrario, si se hormigona la zapata directamente contra el terreno el recubrimiento será de 7 cm. Para garantizar dichos recubrimientos los emparillados o armaduras que se coloquen en el fondo de las zapatas, se apoyarán sobre separadores de materiales resistentes a la alcalinidad del hormigón, según las indicaciones de los artículos 37.2.5 y 66.2 de la EHE. No se apoyarán sobre camillas metálicas que después del hormigonado queden en contacto con la superficie del terreno, por facilitar la oxidación de las armaduras. Las distancias máximas de los separadores serán de 50 diámetros ó 100 cm, para las armaduras del emparillado inferior y de 50 diámetros ó 50 cm, para las armaduras del emparillado superior. Es conveniente colocar también separadores en la parte vertical de ganchos o patillas para evitar el movimiento horizontal de la parilla del fondo.

La puesta a tierra de las armaduras, se realizará antes del hormigonado, según la subsección 5.3. Electricidad: baja tensión y puesta a tierra.

El hormigón se verterá mediante conducciones apropiadas desde la profundidad del firme hasta la cota de la zapata, evitando su caída libre. La colocación directa no debe hacerse más que entre niveles de aprovisionamiento y de ejecución sensiblemente equivalentes. Si las paredes de la excavación no presentan una cohesión suficiente se encofrarán para evitar los desprendimientos.

Las zapatas aisladas se hormigonarán de una sola vez.

En zapatas continuas pueden realizarse juntas de hormigonado, en general en puntos alejados de zonas rígidas y muros de esquina, disponiéndolas en puntos situados en los tercios de la distancia entre pilares.

En muros con huecos de paso o perforaciones cuyas dimensiones sean menores que los valores límite establecidos, la

zapata corrida será pasante, en caso contrario, se interrumpirá como si se tratara de dos muros independientes. Además las zapatas corridas se prolongarán, si es posible, una dimensión igual a su vuelo, en los extremos libres de los muros.

No se hormigonará cuando el fondo de la excavación esté inundado, helado o presente capas de agua transformadas en hielo. En ese caso, sólo se procederá a la construcción de la zapata cuando se haya producido el deshielo completo, o bien se haya excavado en mayor profundidad hasta retirar la capa de suelo helado.

- Precauciones:

Se adoptarán las disposiciones necesarias para asegurar la protección de las cimentaciones contra los aterramientos, durante y después de la ejecución de aquellas, así como para la evacuación de aguas caso de producirse inundaciones de las excavaciones durante la ejecución de la cimentación evitando así aterramientos, erosión, o puesta en carga imprevista de las obras, que puedan comprometer su estabilidad.

Tolerancias admisibles

- Variación en planta del centro de gravedad de las zapatas aisladas:

2% de la dimensión de la zapata en la dirección considerada, sin exceder de ± 50 mm.

- Niveles:

cara superior del hormigón de limpieza: +20 mm; -50 mm;

cara superior de la zapata: +20 mm; -50 mm;

espesor del hormigón de limpieza: -30 mm.

- Dimensiones en planta:

zapatas encofradas: +40 mm; -20 mm;

zapatas hormigonadas contra el terreno:

dimensión < 1 m: +80 mm; -20 mm;

dimensión > 1 m y < 2.5 m.: +120 mm; -20 mm;

dimensión > 2.5 m: +200 mm; -20 mm.

- Dimensiones de la sección transversal: +5% ± 120 mm; -5% ± 20 mm.

- Planeidad:

del hormigón de limpieza: ± 16 mm;

de la cara superior del cimiento: ± 16 mm;

de caras laterales (para cimientos encofrados): ± 16 mm.

Condiciones de terminación

Las superficies acabadas deberán quedar sin imperfecciones, de lo contrario se utilizarán materiales específicos para la reparación de defectos y limpieza de las mismas.

Si el hormigonado se ha efectuado en tiempo frío, será necesario proteger la cimentación para evitar que el hormigón fresco resulte dañado. Se cubrirá la superficie mediante placas de poliestireno expandido bien fijadas o mediante láminas calorifugadas. En casos extremos puede ser necesario utilizar técnicas para la calefacción del hormigón.

Si el hormigonado se ha efectuado en tiempo caluroso, debe iniciarse el curado lo antes posible. En casos extremos puede ser necesario proteger la cimentación del sol y limitar la acción del viento mediante pantallas, o incluso, hormigonar de noche.

Control de ejecución, ensayos y pruebas

Control de ejecución

Unidad y frecuencia de inspección: 2 por cada 1000 m² de planta.

Puntos de observación:

Según el CTE DB SE C, apartado 4.6.4, se efectuarán los siguientes controles durante la ejecución:

- Comprobación y control de materiales.
- Replanteo de ejes:
 - Comprobación de cotas entre ejes de zapatas de zanjas.
 - Comprobación de las dimensiones en planta y orientaciones de zapatas.
 - Comprobación de las dimensiones de las vigas de atado y centradoras.
- Excavación del terreno:
 - Comparación terreno atravesado con estudio geotécnico y previsiones de proyecto.
 - Identificación del terreno del fondo de la excavación: compacidad, agresividad, resistencia, humedad, etc.
 - Comprobación de la cota de fondo.
 - Posición del nivel freático, agresividad del agua freática.
 - Defectos evidentes: cavernas, galerías, etc.
 - Presencia de corrientes subterráneas.
 - Precauciones en excavaciones colindantes a medianeras.
- Operaciones previas a la ejecución:
 - Eliminación del agua de la excavación (en su caso).
 - Rasanteo del fondo de la excavación.
 - Colocación de encofrados laterales, en su caso.
 - Drenajes permanentes bajo el edificio, en su caso.
 - Hormigón de limpieza. Nivelación.
 - No interferencia entre conducciones de saneamiento y otras. Pasatubos.
- Colocación de armaduras:
 - Disposición, tipo, número, diámetro y longitud fijados en el proyecto.
 - Recubrimientos exigidos en proyecto.
 - Separación de la armadura inferior del fondo.
 - Suspensión y atado de armaduras superiores en vigas (canto útil).
 - Disposición correcta de las armaduras de espera de pilares u otros elementos y comprobación de su longitud.
 - Dispositivos de anclaje de las armaduras.
- Impermeabilizaciones previstas.
- Puesta en obra y compactación del hormigón que asegure las resistencias de proyecto.
- Curado del hormigón.
- Juntas.
- Posibles alteraciones en el estado de zapatas contiguas, sean nuevas o existentes.
- Comprobación final. Tolerancias. Defectos superficiales.

Ensayos y pruebas

Se efectuarán todos los ensayos preceptivos para estructuras de hormigón, descritos en los capítulos XV y XVI de la EHE y en la subsección 3.3. Estructuras de hormigón. Entre ellos:

- Ensayos de los componentes del hormigón, en su caso:
 - Cemento: físicos, mecánicos, químicos, etc. (según RC 03) y determinación del ion Cl- (artículo 26 EHE).
 - Agua: análisis de su composición (sulfatos, sustancias disueltas, etc.; artículo 27 EHE).
 - Áridos: de identificación, de condiciones físico-químicas, físico-mecánicas y granulométricas (artículo 28 EHE).
 - Aditivos: análisis de su composición (artículo 29.2.1 y 29.2.2, EHE).
- Ensayos de control del hormigón:
 - Ensayo de consistencia (artículo 83, EHE).
 - Ensayo de durabilidad: ensayo para la determinación de la profundidad de penetración de agua (artículo 85, EHE).
 - Ensayo de resistencia (previos, característicos o de control, artículo 86, 87 y 88, EHE).
- Ensayos de control del acero, junto con el del resto de la obra:
 - Sección equivalente, características geométricas, doblado-desdoblado, límite elástico, carga de rotura, alargamiento de rotura en armaduras pasivas (artículo 90, EHE).

Conservación y mantenimiento

Durante el período de ejecución deberán tomarse las precauciones oportunas para asegurar la conservación en buen estado de la cimentación. Para ello, entre otras cosas, se adoptarán las disposiciones necesarias para asegurar su protección contra los aterramientos y para garantizar la evacuación de aguas, caso de producirse inundaciones, ya que éstas podrían provocar la puesta en carga imprevista de las zapatas. Se impedirá la circulación sobre el hormigón fresco.

No se permitirá la presencia de sobrecargas cercanas a las cimentaciones, si no se han tenido en cuenta en el proyecto.

En todo momento se debe vigilar la presencia de vías de agua, por el posible descarnamiento que puedan ocasionar bajo las cimentaciones, así como la presencia de aguas ácidas, salinas, o de agresividad potencial.

Cuando se prevea alguna modificación que pueda alterar las propiedades del terreno, motivada por construcciones próximas, excavaciones, servicios o instalaciones, será necesario el dictamen de la dirección facultativa, con el fin de adoptar las medidas oportunas.

Asimismo, cuando se aprecie alguna anomalía, asientos excesivos, fisuras o cualquier otro tipo de lesión en el edificio, deberá procederse a la observación de la cimentación y del terreno circundante, de la parte enterrada de los elementos resistentes verticales y de las redes de agua potable y saneamiento, de forma que se pueda conocer la causa del fenómeno, su importancia y peligrosidad. En el caso de ser imputable a la cimentación, la dirección facultativa propondrá los refuerzos o recalces que deban realizarse.

No se harán obras nuevas sobre la cimentación que puedan poner en peligro su seguridad, tales como perforaciones que reduzcan su capacidad resistente; pilares u otro tipo de cargaderos que transmitan cargas importantes y excavaciones importantes en sus proximidades u otras obras que pongan en peligro su estabilidad.

Las cargas que actúan sobre las zapatas no serán superiores a las especificadas en el proyecto. Para ello los sótanos no deben dedicarse a otro uso que para el que fueran proyectados, ni se almacenarán en ellos materiales que puedan ser dañinos para los hormigones. Cualquier modificación debe ser autorizada por la dirección facultativa e incluida en la documentación de obra.

PRESCRIPCIONES SOBRE VERIFICACIONES EN EL EDIFICIO TERMINADO

Verificaciones y pruebas de servicio para comprobar las prestaciones finales del edificio

Según CTE DB SE C, apartado 4.6.5, antes de la puesta en servicio del edificio se comprobará que las zapatas se comportan en la forma establecida en el proyecto, que no se aprecia que se estén superando las presiones admisibles y, en aquellos casos en que lo exija el proyecto o la dirección facultativa, si los asientos se ajustan a lo previsto. Se verificará, asimismo, que no se han plantado árboles cuyas raíces puedan originar cambios de humedad en el terreno de cimentación, o creado zonas verdes cuyo drenaje no esté previsto en el proyecto, sobre todo en terrenos expansivos.

Aunque es recomendable que se efectúe un control de asientos para cualquier tipo de construcción, en edificios de tipo C-3 (construcciones entre 11 y 20 plantas) y C-4 (conjuntos monumentales o singulares y edificios de más de 20 plantas) será obligado el establecimiento de un sistema de nivelación para controlar el asiento de las zonas más características de la obra, de forma que el resultado final de las observaciones quede incorporado a la documentación de la obra. Según el CTE DB SE C, apartado 4.6.5, este sistema se establecerá según las condiciones que marca dicho apartado.

SEGURIDAD Y SALUD

1. RIESGOS LABORALES

Caídas al mismo nivel.
Caídas a distinto nivel.
Atropellos por maquinaria.
Vuelcos de vehículos de obra.
Cortes, golpes y pinchazos.
Polvo ambiental.

2. PLANIFICACIÓN DE LA PREVENCIÓN

Organización del trabajo y medidas preventivas

Se tendrá en cuenta el Anejo 1.

Las maniobras de la maquinaria y camiones se dirigirán por personal distinto al conductor.

Cuando la grúa eleve la ferralla o el hormigón, el personal no estará bajo el radio de acción de la misma.

El perímetro de la excavación será cerrado al tránsito de personas.

Protección personal (con marcado CE)

Casco de seguridad.
Guantes de cuero para manejo de ferralla.
Mono de trabajo.
Botas de agua.
Botas de seguridad.

PLIT3 ESTRUCTURA

3.1 ESTRUCTURAS DE ACERO

DESCRIPCIÓN

Descripción

Elementos metálicos incluidos en pórticos planos de una o varias plantas, como vigas y soportes ortogonales con nudos articulados, semirrígidos o rígidos, formados por perfiles comerciales o piezas armadas, simples o compuestas, que pueden tener elementos de arriostramiento horizontal metálicos o no metálicos.

También incluyen:

- Estructuras porficadas de una planta usuales en construcciones industriales con soportes verticales y dinteles de luz mediana o grande, formados por vigas de alma llena o cerchas trianguladas que soportan una cubierta ligera horizontal o inclinada, con elementos de arriostramiento frente a acciones horizontales y pandeo.
- Las mallas espaciales metálicas de dos capas, formadas por barras que definen una retícula triangulada con rigidez a flexión cuyos nudos se comportan como articulaciones, con apoyos en los nudos perimetrales o interiores (de la capa superior o inferior; sobre elementos metálicos o no metálicos), con geometría regular formada por módulos básicos repetidos, que no soportan cargas puntuales de importancia, aptas para cubiertas ligeras de grandes luces.

Criterios de medición y valoración de unidades

Se especificarán las siguientes partidas, agrupando los elementos de características similares:

- Kilogramo de acero en perfil comercial (viga o soporte) especificando clase de acero y tipo de perfil.
- Kilogramo de acero en pieza soldada (viga o soporte) especificando clase de acero y tipo de perfil (referencia a detalle); incluyendo soldadura.
- Kilogramo de acero en soporte compuesto (empresillado o en celosía) especificando clase de acero y tipo de perfil (referencia a detalle); incluyendo elementos de enlace y sus uniones.
- Unidad de nudo sin rigidizadores especificar soldado o atomillado, y tipo de nudo (referencia a detalle); incluyendo cordones de soldadura o tornillos.
- Unidad de nudo con rigidizadores especificar soldado o atomillado, y tipo de nudo (referencia a detalle); incluyendo cordones de soldadura o tornillos.
- Unidad de placa de anclaje en cimentación incluyendo anclajes y rigidizadores (si procede), y especificando tipo de placa (referencia a detalle).
- Metro cuadrado de pintura anticorrosiva especificando tipo de pintura (imprimación, manos intermedias y acabado), número de manos y espesor de cada una.
- Metro cuadrado de protección contra fuego (pintura, mortero o aplacado) especificando tipo de protección y espesor; además, en pinturas igual que en punto anterior, y en aplacados sistema de fijación y tratamiento de juntas (si procede).

En el caso de mallas espaciales:

- Kilogramo de acero en perfil comercial (abierto o tubo) especificando clase de acero y tipo de perfil; incluyendo terminación de los extremos para unión con el nudo (referencia a detalle).
- Unidad de nudo especificando tipo de nudo (referencia a detalle); incluyendo cordones de soldadura o tornillos (si los hay).
- Unidad de nudo de apoyo especificando tipo de nudo (referencia a detalle); incluyendo cordones de soldadura o tornillos o placa de anclaje (si los hay) en montaje a pie de obra y elevación con grúas.
- Unidad de acondicionamiento del terreno para montaje a nivel del suelo especificando características y número de los apoyos provisionales.
- Unidad de elevación y montaje en posición acabada incluyendo elementos auxiliares para acceso a nudos de apoyo; especificando equipos de elevación y tiempo estimado en montaje "in situ".
- Unidad de montaje en posición acabada.

En los precios unitarios de cada una, además de los conceptos expresados en cada caso, irá incluida la mano de obra directa e indirecta, obligaciones sociales y parte proporcional de medios auxiliares para acceso a la posición de trabajo y elevación del material, hasta su colocación completa en obra.

La valoración que así resulta corresponde a la ejecución material de la unidad completa terminada.

PRESCRIPCIONES SOBRE LOS PRODUCTOS

Características y recepción de los productos que se incorporan a las unidades de obra

La recepción de los productos, equipos y sistemas se realizará conforme se desarrolla en la Parte II, Condiciones de recepción de productos. Este control comprende el control de la documentación de los suministros (incluida la del marcado CE cuando sea pertinente), el control mediante distintivos de calidad o evaluaciones técnicas de idoneidad y el control mediante ensayos.

- Aceros en chapas y perfiles (ver Parte II, Relación de productos con marcado CE, 1.1.4, 19.5.1, 19.5.2)
Los elementos estructurales pueden estar constituidos por los aceros establecidos por las normas UNE EN 10025:2006 (chapas y perfiles), UNE EN 10210-1:1994 (tubos acabados en caliente) y UNE EN 10219-1:1998 (tubos conformados en frío).

Los tipos de acero podrán ser S235, S275 y S355; para los de UNE EN 10025:2006 y otras se admite también el tipo S450; según el CTE DB SE A, tabla 4.1, se establecen sus características mecánicas. Estos aceros podrán ser de los grados JR, J0 y J2; para el S355 se admite también el grado K2.

Si se emplean otros aceros en proyecto, para garantizar su ductilidad, deberá comprobarse:

la relación entre la tensión de rotura y la de límite elástico no será inferior a 1,20,

el alargamiento en rotura de una probeta de sección inicial S_0 medido sobre una longitud $5,65 \sqrt{S_0}$ será superior al 15%,

la deformación correspondiente a la tensión de rotura debe superar al menos un 20% la correspondiente al límite elástico.

Para comprobar la ductilidad en cualquier otro caso no incluido en los anteriores, deberá demostrarse que la temperatura de transición (la mínima a la que la resistencia a rotura dúctil supera a la frágil) es menor que la mínima de aquellas a las que va a estar sometida la estructura.

Todos los aceros relacionados son soldables y únicamente se requiere la adopción de precauciones en el caso de

uniones especiales (entre chapas de gran espesor, de espesores muy desiguales, en condiciones difíciles de ejecución, etc.).

Si el material va a sufrir durante la fabricación algún proceso capaz de modificar su estructura metalográfica (deformación con llama, tratamiento térmico específico, etc.) se deben definir los requisitos adicionales pertinentes.

- Tornillos, tuercas, arandelas (ver Parte II, Relación de productos con marcado CE, 1.1.3). Estos aceros podrán ser de las calidades 4.6, 5.6, 6.8, 8.8 y 10.9 normalizadas por ISO; según el CTE DB SE A, tabla 4.3, se establecen sus características mecánicas. En los tornillos de alta resistencia utilizados como pretensados se controlará el apriete.
- Materiales de aportación. Las características mecánicas de los materiales de aportación serán en todos los casos superiores a las del metal base.

En aceros de resistencia mejorada a la corrosión atmosférica, la resistencia a la corrosión del material de aportación debe ser equivalente a la del material base; cuando se suelden este tipo de aceros el valor del carbono equivalente no debe exceder de 0,54.

Los productos especificados por UNE EN 10025:2006 deben suministrarse con inspección y ensayos, específicos (sobre los productos suministrados) o no específicos (no necesariamente sobre los productos suministrados), que garanticen su conformidad con el pedido y con la norma. El comprador debe especificar al fabricante el tipo de documento de inspección requerido conforme a UNE EN 10204:2006 (tabla A.1). Los productos deben marcarse de manera legible utilizando métodos tales como la pintura, el troquelado, el marcado con láser, el código de barras o mediante etiquetas adhesivas permanentes o etiquetas fijas con los siguientes datos: el tipo, la calidad y, si fuera aplicable, la condición de suministro mediante su designación abreviada (N, conformado de normalización; M, conformado termomecánico); el tipo de marcado puede especificarse en el momento de efectuar el pedido.

Los productos especificados por UNE EN 10210 y UNE EN 10219 deben ser suministrados después de haber superado los ensayos e inspecciones no específicos recogidos en EN 10021:1994 con una testificación de inspección conforme a la norma UNE EN 10204, salvo exigencias contrarias del comprador en el momento de hacer el pedido. Cada perfil hueco debe ser marcado por un procedimiento adecuado y duradero, como la aplicación de pintura, punzonado o una etiqueta adhesiva en la que se indique la designación abreviada (tipo y grado de acero) y el nombre del fabricante; cuando los productos se suministran en paquetes, el marcado puede ser indicado en una etiqueta fijada sólidamente al paquete.

Para todos los productos se verificarán las siguientes condiciones técnicas generales de suministro, según UNE EN 10021:

- Si se suministran a través de un transformador o intermediario, se deberá remitir al comprador, sin ningún cambio, la documentación del fabricante como se indica en UNE EN 10204, acompañada de los medios oportunos para identificar el producto, de forma que se pueda establecer la trazabilidad entre la documentación y los productos; si el transformador o intermediario ha modificado en cualquier forma las condiciones o las dimensiones del producto, debe facilitar un documento adicional de conformidad con las nuevas condiciones.

- Al hacer el pedido, el comprador deberá establecer que tipo de documento solicita, si es que requiere alguno y, en consecuencia, indicar el tipo de inspección: específica o no específica en base a una inspección no específica, el comprador puede solicitar al fabricante que le facilite una testificación de conformidad con el pedido o una testificación de inspección; si se solicita una testificación de inspección, deberá indicar las características del producto cuyos resultados de los ensayos deben recogerse en este tipo de documento, en el caso de que los detalles no estén recogidos en la norma del producto.

- Si el comprador solicita que la conformidad de los productos se compruebe mediante una inspección específica, en el pedido se concretará cual es el tipo de documento requerido: un certificado de inspección tipo 3.1 ó 3.2 según la norma UNE EN 10204, y si no está definido en la norma del producto: la frecuencia de los ensayos, los requisitos para el muestreo y la preparación de las muestras y probetas, los métodos de ensayo y, si procede, la identificación de las unidades de inspección

El proceso de control de esta fase debe contemplar los siguientes aspectos:

- En los materiales cubiertos por marcas, sellos o certificaciones de conformidad reconocidos por las Administraciones Públicas competentes, este control puede limitarse a un certificado expedido por el fabricante que establezca de forma inequívoca la traza que permita relacionar cada elemento de la estructura con el certificado de origen que lo avala.

- Si no se incluye una declaración del suministrador de que los productos o materiales cumplen con la Parte I del presente Pliego, se tratarán como productos o materiales no conformes.

- Cuando en la documentación del proyecto se especifiquen características no avaladas por el certificado de origen del material (por ejemplo, el valor máximo del límite elástico en el caso de cálculo en capacidad), se establecerá un procedimiento de control mediante ensayos.

- Cuando se empleen materiales que por su carácter singular no queden cubiertos por una norma nacional específica a la que referir la certificación (arandelas deformables, tornillos sin cabeza, conectadores, etc.) se podrán utilizar normas o recomendaciones de prestigio reconocido.

- Cuando haya que verificar las tolerancias dimensionales de los perfiles comerciales se tendrán en cuenta las siguientes normas:

serie IPN: UNE EN 10024:1995

series IPE y HE: UNE EN 10034:1994

serie UPN: UNE 36522:2001

series L y LD: UNE EN 10056-1:1999 (medidas) y UNE EN 10056-2:1994 (tolerancias)

tubos: UNE EN 10219:1998 (parte 1: condiciones de suministro; parte 2: tolerancias)

chapas: EN 10029:1991

Almacenamiento y manipulación (criterios de uso, conservación y mantenimiento)

El almacenamiento y depósito de los elementos constitutivos de la obra se hará de forma sistemática y ordenada para facilitar su montaje. Se cuidará especialmente que las piezas no se vean afectadas por acumulaciones de agua, ni estén en contacto directo con el terreno, y se mantengan las condiciones de durabilidad; para el almacenamiento de los elementos auxiliares tales como tornillos, electrodos, pinturas, etc., se seguirán las instrucciones dadas por el fabricante de los mismos.

Las manipulaciones necesarias para la carga, descarga, transporte, almacenamiento a pie de obra y montaje se realizarán con el cuidado suficiente para no provocar solicitaciones excesivas en ningún elemento de la estructura y para no dañar ni a las piezas ni a la pintura. Se cuidarán especialmente, protegiéndolas si fuese necesario, las partes sobre las que hayan de fijarse las cadenas, cables o ganchos que vayan a utilizarse en la elevación o sujeción de las piezas de la estructura.

Se corregirá cuidadosamente, antes de proceder al montaje, cualquier abolladura, comba o torcedura que haya podido provocarse en las operaciones de transporte. Si el efecto no puede ser corregido, o se presume que después de corregido puede afectar a la resistencia o estabilidad de la estructura, la pieza en cuestión se rechazará, marcándola debidamente para dejar constancia de ello.

PRESCRIPCIÓN EN CUANTO A LA EJECUCIÓN POR UNIDADES DE OBRA

Características técnicas de cada unidad de obra

Condiciones previas: soporte

Los elementos no metálicos de la construcción (hormigón, fábricas, etc.) que hayan de actuar como soporte de elementos estructurales metálicos, deben cumplir las "tolerancias en las partes adyacentes" indicadas posteriormente dentro de las tolerancias admisibles.

Las bases de los pilares que apoyen sobre elementos no metálicos se calzarán mediante cuñas de acero separadas entre 4 y 8 cm, después de acunadas se procederá a la colocación del número conveniente de vigas de la planta superior y entonces se alinearán y aplomarán.

Los espacios entre las bases de los pilares y el elemento de apoyo si es de hormigón o fábrica, se limpiarán y rellenarán, retacando, con mortero u hormigón de cemento portland y árido, cuya máxima dimensión no sea mayor que 1/5 del espesor del espacio que debe rellenarse, y de dosificación no menor que 1:2. La consistencia del mortero u hormigón de relleno será la conveniente para asegurar el llenado completo; en general, será fluida hasta espesores de 5 cm y más seca para espesores mayores.

Compatibilidad entre los productos, elementos y sistemas constructivos

Las superficies que hayan de quedar en contacto en las uniones con tornillos pretensados de alta resistencia no se pintarán y recibirán una limpieza y el tratamiento especificado.

Las superficies que hayan de soldarse no estarán pintadas ni siquiera con la capa de imprimación en una zona de anchura mínima de 10 cm desde el borde de la soldadura; si se precisa una protección temporal se pintarán con pintura fácilmente eliminable, que se limpiará cuidadosamente antes del soldeo.

Para evitar posibles corrosiones es preciso que las bases de pilares y partes estructurales que puedan estar en contacto con el terreno queden embebidas en hormigón. No se pintarán estos elementos para evitar su oxidación; si han de permanecer algún tiempo a la intemperie se recomienda su protección con lechada de cemento.

Se evitará el contacto del acero con otros metales que tengan menos potencial electrovalente (por ejemplo, plomo, cobre) que le pueda originar corrosión electroquímica; también se evitará su contacto con materiales de albañilería que tengan comportamiento higroscópico, especialmente el yeso, que le pueda originar corrosión química.

Proceso de ejecución

Ejecución

Operaciones previas:

Corte: se realizará por medio de sierra, cizalla, corte térmico (oxicorte) automático y, solamente si este no es posible, oxicorte manual; se especificarán las zonas donde no es admisible material endurecido tras procesos de corte, como por ejemplo:

Cuando el cálculo se base en métodos plásticos.

A ambos lados de cada rótula plástica en una distancia igual al canto de la pieza.

Cuando predomine la fatiga, en chapas y llantas, perfiles laminados, y tubos sin costura.

Cuando el diseño para esfuerzos sísmicos o accidentales se base en la ductilidad de la estructura.

Conformado: el acero se puede doblar, prensar o forjar hasta que adopte la forma requerida, utilizando procesos de conformado en caliente o en frío, siempre que las características del material no queden por debajo de los valores especificados; según el CTE DB SE A, apartado 10.2.2, los radios de acuerdo mínimos para el conformado en frío serán los especificados en dicho apartado.

Perforación: los agujeros deben realizarse por taladrado u otro proceso que proporcione un acabado equivalente; se admite el punzonado en materiales de hasta 2,5 cm de espesor, siempre que su espesor nominal no sea mayor que el diámetro nominal del agujero (o su dimensión mínima si no es circular).

Ángulos entrantes y entallas: deben tener un acabado redondeado con un radio mínimo de 5 mm.

Superficies para apoyo de contacto: se deben especificar los requisitos de planeidad y grado de acabado; la planeidad antes del armado de una superficie simple contrastada con un borde recto, no superará los 0,5 mm, en caso contrario, para reducirla, podrán utilizarse cuñas y forros de acero inoxidable, no debiendo utilizarse más de tres en cualquier punto que podrán fijarse mediante soldaduras en ángulo o a tope de penetración parcial.

Empalmes: sólo se permitirán los establecidos en el proyecto o autorizados por la dirección facultativa, que se realizarán por el procedimiento establecido.

Soldo:

Se debe proporcionar al personal encargado un plan de soldeo que figurará en los planos de taller, con todos los detalles de la unión, las dimensiones y tipo de soldadura, la secuencia de soldeo, las especificaciones sobre el proceso y las medidas necesarias para evitar el desgarro laminar.

Se consideran aceptables los procesos de soldadura recogidos por UNE EN ISO 4063:2000.

Los soldadores deben estar certificados por un organismo acreditado y cualificarse de acuerdo con la norma UNE EN 287-1:2004; cada tipo de soldadura requiere la cualificación específica del soldador que la realiza.

Las superficies y los bordes deben ser apropiados para el proceso de soldeo que se utilice; los componentes a soldar deben estar correctamente colocados y fijos mediante dispositivos adecuados o soldaduras de punteo, y ser accesibles para el soldador; los dispositivos provisionales para el montaje deben ser fáciles de retirar sin dañar la pieza; se debe considerar la utilización de precalentamiento cuando el tipo de acero y/o la velocidad de enfriamiento puedan producir enfriamiento en la zona térmicamente afectada por el calor.

Para cualquier tipo de soldadura que no figure entre los considerados como habituales (por puntos, en ángulo, a tope, en tapón y ojal) se indicarán los requisitos de ejecución para alcanzar un nivel de calidad análogo a ellos; según el CTE DB SE A, apartado 10.7, durante la ejecución de los procedimientos habituales se cumplirán las especificaciones de dicho apartado especialmente en lo referente a limpieza y eliminación de defectos de cada pasada antes de la siguiente.

Uniones atornilladas:

Según el CTE DB SE A, apartados 10.4.1 a 10.4.3, las características de tornillos, tuercas y arandelas se ajustarán a las especificaciones dichos apartados. En tornillos sin pretensar el "apretado a tope" es el que consigue un hombre con una llave normal sin brazo de prolongación; en uniones pretensadas el apriete se realizará progresivamente desde los tornillos centrales hasta los bordes; según el CTE DB SE A, apartado 10.4.5, el control del pretensado se realizará por alguno de los siguientes procedimientos:

Método de control del par torsor.

Método del giro de tuerca.

Método del indicador directo de tensión.

Método combinado.

Según el CTE DB SE A, apartado 10.5, podrán emplearse tornillos avellanados, calibrados, hexagonales de inyección, o pernos de articulación, si se cumplen las especificaciones de dicho apartado.

Montaje en blanco. La estructura será provisional y cuidadosamente montada en blanco en el taller para asegurar la perfecta coincidencia de los elementos que han de unirse y su exacta configuración geométrica.

Recepción de elementos estructurales. Una vez comprobado que los distintos elementos estructurales metálicos fabricados en taller satisfacen todos los requisitos anteriores, se recepcionarán autorizándose su envío a la obra.

Transporte a obra. Se procurará reducir al mínimo las uniones a efectuar en obra, estudiando cuidadosamente los planos de taller para resolver los problemas de transporte y montaje que esto pueda ocasionar.

Montaje en obra:

Si todos los elementos recibidos en obra han sido recepcionados previamente en taller como es aconsejable, los únicos problemas que se pueden plantear durante el montaje son los debidos a errores cometidos en la obra que debe sustentar la estructura metálica, como replanteo y nivelación en cimentaciones, que han de verificar los límites establecidos para las "tolerancias en las partes adyacentes" mencionados en el punto siguiente; las consecuencias de estos errores son evitables si se tiene la precaución de realizar los planos de taller sobre cotas de replanteo tomadas directamente de la obra.

Por tanto esta fase de control se reduce a verificar que se cumple el programa de montaje para asegurar que todas las partes de la estructura, en cualquiera de las etapas de construcción, tienen arriostamiento para garantizar su estabilidad, y controlar todas las uniones realizadas en obra visual y geoméricamente; además, en las uniones atornilladas se comprobará el apriete con los mismos criterios indicados para la ejecución en taller, y en las soldaduras, si se especifica, se efectuarán los controles no destructivos indicados posteriormente en el "control de calidad de la fabricación".

Tolerancias admisibles

Los valores máximos admisibles de las desviaciones geométricas, para situaciones normales, aplicables sin acuerdo especial y necesarias para:

La validez de las hipótesis de cálculo en estructuras con carga estática.

Según el CTE DB SE A, apartado 11, se definen las tolerancias aceptables para edificación en ausencia de otros requisitos y corresponden a:

Tolerancias de los elementos estructurales.

Tolerancias de la estructura montada.

Tolerancias de fabricación en taller.

Tolerancias en las partes adyacentes.

Condiciones de terminación

Previamente a la aplicación de los tratamientos de protección, se prepararán las superficies reparando todos los defectos detectados en ellas, tomando como referencia los principios generales de la norma UNE EN ISO 8504-1:2002, particularizados por UNE EN ISO 8504-2:2002 para limpieza con chorro abrasivo y por UNE EN ISO 8504-3:2002 para limpieza por herramientas motorizadas y manuales.

En superficies de rozamiento se debe extremar el cuidado en lo referente a ejecución y montaje en taller, y se protegerán con cubiertas impermeables tras la preparación hasta su armado.

Las superficies que vayan a estar en contacto con el hormigón sólo se limpiarán sin pintar, extendiendo este tratamiento al menos 30 cm de la zona correspondiente.

Para aplicar el recubrimiento se tendrá en cuenta:

Galvanización. Se realizará de acuerdo con UNE EN ISO 1460:1996 y UNE EN ISO 1461:1999, sellando las soldaduras antes de un decapado previo a la galvanización si se produce, y con agujeros de venteo o purga si hay espacios cerrados, donde indique la Parte I del presente Pliego; las superficies galvanizadas deben limpiarse y tratarse con pintura de imprimación anticorrosiva con diluyente ácido o chorreado barredor antes de ser pintadas.

Pintura. Se seguirán las instrucciones del fabricante en la preparación de superficies, aplicación del producto y protección posterior durante un tiempo; si se aplica más de una capa se usará en cada una una sombra de color diferente.

Tratamiento de los elementos de fijación. Para el tratamiento de estos elementos se considerará su material y el de los elementos a unir, junto con el tratamiento que estos lleven previamente, el método de apretado y su clasificación contra la corrosión.

Control de ejecución, ensayos y pruebas

Se desarrollará según las dos etapas siguientes:

- Control de calidad de la fabricación:

Según el CTE DB SE A, apartado 12.4.1, la documentación de fabricación será elaborada por el taller y deberá contener, al menos, una memoria de fabricación, los planos de taller y un plan de puntos de inspección. Esta documentación debe ser revisada y aprobada por la dirección facultativa verificando su coherencia con la especificada en la documentación general del proyecto, la compatibilidad entre los distintos procedimientos de fabricación, y entre éstos y los materiales empleados. Se comprobará que cada operación se realiza en el orden y con las herramientas especificadas, el personal encargado de cada operación posee la cualificación adecuada, y se mantiene el adecuado sistema de trazado que permita identificar el origen de cada incumplimiento

Soldaduras: se inspeccionará visualmente toda la longitud de todas las soldaduras comprobando su presencia y situación, tamaño y posición, superficies y formas, y detectando defectos de superficie y salpicaduras; se indicará si deben realizarse o no ensayos no destructivos, especificando, en su caso, la localización de las soldaduras a inspeccionar y los métodos a emplear; según el CTE DB SE A apartado 10.8.4.2, podrán ser (partículas magnéticas según UNE EN 1290:1998, líquidos penetrantes según UNE 14612:1980, ultrasonidos según UNE EN 1714:1998, ensayos radiográficos según UNE EN 1435:1998); el alcance de esta inspección se realizará de acuerdo con el artículo 10.8.4.1, teniendo en cuenta, además, que la corrección en distorsiones no conformes obliga a inspeccionar las soldaduras reparadas en esa zona; se deben especificar los criterios de aceptación de las soldaduras, debiendo cumplir las soldaduras reparadas los mismos requisitos que las originales; para ello se puede tomar como referencia UNE EN ISO 5817:2004, que define tres niveles de calidad, B, C y D.

Uniones mecánicas: todas las uniones mecánicas, pretensadas o sin pretensar tras el apriete inicial, y las superficies de rozamiento se comprobarán visualmente; la unión debe rehacerse si se exceden los criterios de aceptación establecidos para los espesores de chapa, otras disconformidades podrán corregirse, debiendo volverse a inspeccionar tras el arreglo; según el CTE DB SE A, apartado 10.8.5.1, en uniones con tornillos pretensados se realizarán las inspecciones adicionales indicadas en dicho apartado; si no es posible efectuar ensayos de los elementos de fijación tras completar la unión, se inspeccionarán los métodos de trabajo; se especificarán los requisitos para los ensayos de procedimiento sobre el pretensado de tornillos. Previamente a aplicar el tratamiento de protección en las uniones mecánicas, se realizará una inspección visual de la superficie para comprobar que se cumplen los requisitos del fabricante del recubrimiento; el espesor del recubrimiento se comprobará, al menos, en cuatro lugares del 10% de los componentes tratados, según uno de los métodos de UNE EN ISO

2808:2000, el espesor medio debe ser superior al requerido y no habrá más de una lectura por componente inferior al espesor normal y siempre superior al 80% del nominal; los componentes no conformes se tratarán y ensayarán de nuevo

- Control de calidad del montaje:

Según el CTE DB SE A, apartado 12.5.1, la documentación de montaje será elaborada por el montador y debe contener, al menos, una memoria de montaje, los planos de montaje y un plan de puntos de inspección según las especificaciones de dicho apartado. Esta documentación debe ser revisada y aprobada por la dirección facultativa verificando su coherencia con la especificada en la documentación general del proyecto, y que las tolerancias de posicionamiento de cada componente son coherentes con el sistema general de tolerancias. Durante el proceso de montaje se comprobará que cada operación se realiza en el orden y con las herramientas especificadas, que el personal encargado de cada operación posee la cualificación adecuada, y se mantiene un sistema de trazado que permite identificar el origen de cada incumplimiento.

Ensayos y pruebas

Las actividades y ensayos de los aceros y productos incluidos en el control de materiales, pueden ser realizados por laboratorios oficiales o privados; los laboratorios privados, deberán estar acreditados para los correspondientes ensayos conforme a los criterios del Real Decreto 2200/1995, de 20 de diciembre, o estar incluidos en el registro general establecido por el Real Decreto 1230/1989, de 13 de octubre.

Previamente al inicio de las actividades de control de la obra, el laboratorio o la entidad de control de calidad deberán presentar a la dirección facultativa para su aprobación un plan de control o, en su caso, un plan de inspección de la obra que contemple, como mínimo, los siguientes aspectos:

Identificación de materiales y actividades objeto de control y relación de actuaciones a efectuar durante el mismo (tipo de ensayo, inspecciones, etc.).

Previsión de medios materiales y humanos destinados al control con indicación, en su caso, de actividades a subcontratar.

Programación inicial del control, en función del programa previsible para la ejecución de la obra.

Planificación del seguimiento del plan de autocontrol del constructor, en el caso de la entidad de control que efectúe el control externo de la ejecución.

Designación de la persona responsable por parte del organismo de control.

Sistemas de documentación del control a emplear durante la obra.

El plan de control deberá prever el establecimiento de los oportunos lotes, tanto a efectos del control de materiales como de los productos o de la ejecución, contemplando tanto el montaje en taller o en la propia obra.

PRESCRIPCIONES SOBRE VERIFICACIONES EN EL EDIFICIO TERMINADO

Verificaciones y pruebas de servicio para comprobar las prestaciones finales del edificio

Como última fase de todos los controles especificados anteriormente, se realizará una inspección visual del conjunto de la estructura y de cada elemento a medida que van entrando en carga, verificando que no se producen deformaciones o grietas inesperadas en alguna parte de ella.

En el caso de que se aprecie algún problema, o si especifica en la Parte I del presente Pliego, se pueden realizar pruebas de carga para evaluar la seguridad de la estructura, toda o parte de ella; en estos ensayos, salvo que se cuestione la seguridad de la estructura, no deben sobrepasarse las acciones de servicio, se realizarán de acuerdo con un Plan de Ensayos que evalúe la viabilidad de la prueba, por una organización con experiencia en este tipo de trabajos, dirigida por un técnico competente, que debe recoger los siguientes aspectos (adaptados del artículo 99.2 de la EHE):

Viabilidad y finalidad de la prueba.

Magnitudes que deben medirse y localización de los puntos de medida.

Procedimientos de medida.

Escalones de carga y descarga.

Medidas de seguridad.

Condiciones para las que el ensayo resulta satisfactorio.

Estos ensayos tienen su aplicación fundamental en elementos sometidos a flexión.

SEGURIDAD Y SALUD

1. RIESGOS LABORALES

Caídas de personas a distinto nivel y/o altura.

Caídas al mismo nivel.

Caídas de objetos manipulados o por desplome.

Golpes y cortes contra o con objetos y herramientas.

Atrapamiento por objetos pesados.

Vuelco de maquinaria y vehículos.

Sobreesfuerzos por manejo de cargas y/o posturas forzadas.

Proyección de fragmentos y partículas.

Quemaduras.

Contacto con la corriente eléctrica.

Exposición a radiaciones de soldadura u oxicorte.

Inhalación o ingestión de sustancias tóxicas o nocivas.

Ruido en la ejecución de taladros.

2. PLANIFICACIÓN DE LA PREVENCIÓN

Organización del trabajo y medidas preventivas

Se tendrá en cuenta el Anejo 1.

En el manejo de cargas y/o posturas forzadas se tendrá en cuenta lo enunciado en el Anejo 2.

En caso de estructuras espaciales:

Los acopios de los elementos de la estructura deben hacerse en orden inverso al de su utilización.

Los trabajos se programarán de forma que nunca existan dos tajos abiertos en la misma vertical.

Para dirigir piezas de gran tamaño se utilizarán cuerdas guías sujetas a sus extremos.

Si se elevan elementos de gran superficie deben extremarse las precauciones en condiciones de fuertes vientos.

En caso de necesitar la preparación de apeos para la sustentación de la estructura, estos se realizarán con la antelación y protecciones adecuadas, contra posibles caídas tanto del apeo como del personal que las realiza.

Nunca se soltará el elemento a instalar hasta que su estabilidad se halle totalmente garantizada, perfectamente apeado, o sujeto al resto de la estructura.

Los grúistas serán personas perfectamente cualificadas, debiendo prestar especial atención a las cargas máximas autorizadas, no pasar cargas por encima de las personas, elevarlas siempre en vertical y no dar tirones de ellas.

En caso de estructuras porticadas:

Los perfiles y placas metálicas se recibirán sin rebabas de laminación o de cortes.

Todos los trabajos de colocación de soportes incluido la realización de taladros y fijación de tornillos se realizarán desde elementos auxiliares (plataformas fijas o elevadoras, andamios, castilletes, etc.) de forma que en ningún caso los operarios se hallen expuestos a riesgos de caída desde altura o a distinto nivel.

Esporádicamente dichos trabajos podrán realizarse desde escaleras de mano o mediante la utilización de cinturones de seguridad amarrados a un punto de anclaje seguro o cable fiador.

Los soportes se ubicarán "in situ", empleando los medios auxiliares adecuados (grúas), o se empleará el número de operarios necesarios en función del peso del soporte (25 kg por persona).

El sistema de izado y colocación de los soportes garantizará en todo momento un equilibrio estable (antes y durante su colocación). Se evitará la permanencia de las personas bajo las cargas suspendidas.

En caso de tener que efectuar tareas de hormigonado, se tendrán en cuenta las medidas correspondientes de recibido y vertido del hormigón.

Las zonas donde puedan producirse caídas de objetos o chispas de soldadura, se señalarán y delimitarán para evitar el paso de otros operarios.

La utilización de productos para la fijación de anclajes para los soportes (tornillos u otros elementos), se efectuará en todos los casos según los riesgos e instrucciones suministrados por el fabricante de dicho producto.

Las operaciones de taladrado de cimentaciones, pilares, etc. serán realizadas utilizando los operarios gafas de protección y auriculares antiruido.

Las operaciones de soldadura se llevarán a cabo teniendo en cuenta las medidas señaladas en el Anejo 13.

Todos los receptores eléctricos estarán provistos de protecciones contra contactos eléctricos directos e indirectos.

Las operaciones de imprimación y pintura se realizarán según el Anejo 12.

Se tendrán en cuenta las medidas de prevención que preceptivamente deben cumplir los siguientes equipos y su utilización.

Maquinaria de elevación utilizada.

Medios auxiliares tales como plataformas elevadoras, andamios, pasarelas, escaleras de mano, aparejos, etc. (Anejo 3, 5 y 8).

Protecciones colectivas

En caso de estructuras espaciales:

Las operaciones de fijación se realizarán como indica el Anejo 14.

Las operaciones de soldadura se llevarán a cabo teniendo en cuenta las medidas señaladas en el Anejo 13.

Todos los receptores eléctricos estarán provistos de protecciones contra contactos eléctricos directos e indirectos.

Las operaciones de imprimación y pintura se realizan como indica el Anejo 12.

Se tendrán en cuenta las medidas de prevención que preceptivamente deben cumplir los siguientes equipos y su utilización.

Maquinaria de elevación utilizada.

Medios auxiliares tales como plataformas elevadoras, andamios, pasarelas, escaleras de mano, aparejos, etc. (Anejo 3, 5, y 8).

Protección personal (con marcado CE)

Casco de seguridad.

Guantes de protección contra riesgos mecánicos.

Calzado de seguridad.

Cinturones de seguridad.

Ropa de trabajo.

Manoplas, polainas, yelmo, pantalla de soldador y gafas para trabajar con soldadura.

Protección respiratoria para trabajos de pintura o imprimación.

Guantes de protección contra agresivos químicos caso de utilizar productos químicos para la fijación de anclajes de soportes.

3.4 ESTRUCTURAS DE MADERA

DESCRIPCIÓN

Descripción

Sistema estructural diseñado con elementos de madera o productos derivados de este material, que unidos entre sí formarán un conjunto resistente a las sollicitaciones que puedan incidir sobre la edificación.

Incluye:

Elementos verticales (pilares o muros entramados).

Elementos horizontales (vigas, viguetas de forjado y entrevigado de suelo).

Armadura de cubiertas de correas, de pares, de cerchas y de bóvedas y cúpulas.

Los pilares de madera maciza podrán tener sección cuadrada, rectangular o maciza, con alturas de 3 ó 4 m.

Las vigas principales constituyen los sistemas de apoyo de los forjados

Las viguetas de forjado comprenden aquellas piezas que se emplean para la construcción de forjados de pisos, pudiéndose diferenciar:

Sistemas ligeros de entramado formado por piezas de pequeña escuadría.

Sistemas tradicionales de piezas de gran escuadría con entrevigado relleno de mortero, empleado en las edificaciones antiguas.

El entramado de madera maciza se utiliza en construcciones sencillas, por lo general de carácter rural, pudiendo emplearse también en la construcción de puentes o pasarelas de madera, utilizando estos entablados como superficie de tránsito o de rodadura.

En los forjados llamados pesados, los revoltones son de bóvedas de ladrillo y relleno con escombros correspondiendo

esta tipología a la edificación antigua, pudiendo resolverse también con bovedillas de yeso. En la construcción actual se emplea este sistema, aunque puede completarse el entrevigado con bovedillas de arcilla cocida y otros materiales como tableros de madera o cerámicos.

Los muros de entramados, muy empleados en la construcción ligera, consisten en montantes de madera de pequeña sección dispuestos a una separación de 40 cm, armados con tablero contrachapado. En la construcción tradicional el sistema de montantes se completa con relleno de fábrica de ladrillo, de piedra o de adobe. En esta solución los montantes suelen estar más separados.

Las armaduras de cubierta consisten en sistemas estructurales que pueden consistir en el empleo de pares apoyados en su extremo inferior directamente sobre muro o sobre estribos, y el extremo superior apoyados uno contra otro o bien contra la hilera que constituye la cumbre. Los estribos pueden estar atados mediante tirantes, con lo que mejora su comportamiento estructural, y pueden tener nudillos, además de tirantes, o exclusivamente nudillos.

Las cerchas son sistemas triangulados que apoyan directamente sobre muros o sobre durmientes, estando separadas de 1 a 3 o más metros, relacionándose entre sí mediante correas. La tipología de cerchas podrá variar entre la cercha de pares, tirante y pendón, cercha romana de pares, tornapuntas, tirante y pendolón, la cercha en W, cercha en abanico, tipo Polonceau, de fijera, viga recta en celosía, sobre forjado creando espacio habitable, pórticos rígidos de madera aserrada y cartelas de tablero contrachapado clavado, entre otras.

Todas estas estructuras pueden ser de madera maciza o de madera laminada

Criterios de medición y valoración de unidades

m² de forjado con vigueta de madera, especificando escuadría de la vigueta y tipo de madera, de bovedilla y de hormigón.

Unidad de cercha de madera especificando tipo de madera, luz y carga

m² de estructura de madera laminada en arcos especificando luz y tipo de arcos

m² de estructura de madera laminada pórticos especificando luz y tipo de pórticos

m² de entablado de cubierta especificando tipo de madera y sección

m² de estructura de madera laminada para cubierta, especificando tipo de madera, luz y pendiente.

m de elementos de postes, vigas, correas, y cabios, especificando escuadría y tipo de madera

m² de tratamiento de la madera contra insectos xilófagos al exterior, mediante rociado a presión.

m² de tratamiento de la madera contra insectos xilófagos al exterior, mediante gasificado o humo.

m² de tratamiento interior de muros contra insectos xilófagos, mediante inyector de □12 mm.

m² de tratamiento interior de muros contra insectos xilófagos, hasta 1 m, mediante inyector de □18 mm.

Unidad de tapón para tratamiento de madera

m² de tratamiento de protección de la madera contra el fuego, especificando tipo de producto y procedimiento de aplicación.

Se considerarán incluidas en las mediciones las operaciones de nivelación, medios auxiliares empleados en el montaje, desperdicios por uniones, ensambladuras y diferentes pérdidas por acoples de los elementos para el montaje de la estructura, incluidos los herrajes necesarios para realizar las ensambladuras y uniones, es decir, todos los conceptos que intervienen para ultimar perfectamente la unidad de obra.

PRESCRIPCIONES SOBRE LOS PRODUCTOS

Características y recepción de los productos que se incorporan a las unidades de obra.

La recepción de los productos, equipos y sistemas se realizará conforme se desarrolla en la Parte II Condiciones de recepción de productos. Este control comprende el control de la documentación de los suministros (incluida la del marcado CE cuando sea pertinente), el control mediante distintivos de calidad o evaluaciones técnicas de idoneidad y el control mediante ensayos.

Los materiales que se incorporan a las unidades de obra son las siguientes:

- Madera maciza:

Dentro de la madera maciza se incluye la madera aserrada y la madera de rollizo. Según el CTE DB SE M, para la madera aserrada se realiza una asignación de clase resistente para diferentes clases arbóreas, permitiendo que especificada una clase resistente, se pueda utilizar, en el cálculo, los valores de las propiedades de resistencia, rigidez y densidad asociados a la misma, según el CTE DB SE M, tablas E.1 y E.2.

Las clases resistentes son:

Para coníferas y chopo: C14, C16, C18, C20, C22, C24, C27, C30, C35, C40, C45 y C50.

Para frondosas: D30, D35, D40, D50, D60 y D70.

Según el CTE DB SE M, Anejo C, en la tabla C.1, se establece para la madera aserrada, con carácter informativo y no exhaustivo, la asignación de clase resistente, en función de la calidad según la norma de clasificación la especie arbórea y la procedencia considerada. Según el CTE DB SE M, Anejo C, en la tabla C.2, se incluye, con carácter informativo y operativo, una selección del contenido de las normas UNE EN 1912:1999 y UNE 56.544:1997 relativas a la asignación de clase resistente a la madera aserrada, y según el CTE DB SE M, Anejo C, en la tabla C.1 se incluye la relación de las especies arbóreas, citadas en la Tabla C.1, indicando el nombre botánico, y su procedencia. Otras denominaciones posibles de la especie arbórea, locales o comerciales, se identificarán por su nombre botánico.

La madera en rollo se suele utilizar para la formación de forjados en medios rurales, así como en la construcción de armaduras de correas o de pares, también en sistemas rústicos.

El contenido de humedad será el que corresponda a la humedad de utilización, siempre que el proceso de fabricación lo permita, a fin de reducir los movimientos del material a causa de la variación de humedad.

- Madera laminada encolada:

Los elementos de madera laminada encolada constituyen piezas estructurales formadas por encolado de láminas de madera con dirección de la fibra sensiblemente paralela. La madera laminada podrá estar fabricada con todas las maderas citadas en la norma UNE EN 386:1995 "Madera laminada encolada. Requisitos de fabricación. Especificaciones y requisitos mínimos de fabricación".

El contenido de humedad de cada lámina deberá estar comprendido entre el 8 y el 15%. La variación del contenido de humedad de las láminas de una misma pieza no excederá el 4%. La comprobación del contenido de humedad se hará mediante la norma EN 13183.

Según el CTE DB SE M, la madera laminada encolada, para su uso en estructuras, estará clasificada según una clase resistente, basándose en una de las dos opciones siguientes:

Experimentalmente, con ensayos normalizados, según el CTE DB SE M, apartado D.2.

Deducida teóricamente a partir de las propiedades de las láminas de madera, que conforman el elemento estructural, según el CTE DB SE M, apartado D.3.

siendo que los valores de las propiedades de la madera laminada encolada así clasificada, son mayores o iguales a los que corresponden para la clase resistente asignada, permitiendo al proyectista que, especificada una Clase Resistente,

pueda utilizar, en el cálculo, los valores de las propiedades de resistencia, rigidez y densidad asociados a la misma.

Las clases resistentes son las siguientes:

Para madera laminada encolada homogénea: GL24h, GL28h, GL32h y GL36h.

Para madera laminada encolada combinada: GL24c, GL28c, GL32c y GL36c.

Según el CTE DB SE M, en la tabla D.1 se expresa la asignación de clases resistentes de la madera laminada encolada, y en el apartado D.4, Tabla D.2 del mismo documento, se incluyen las correspondencias conocidas entre las clases resistentes de madera laminada encolada y de madera aserrada empleada en las láminas.

La asignación de clase resistente a la madera laminada encolada se obtiene, en este caso, mediante ensayos de acuerdo con las normas UNE EN 408:1996 y UNE EN 1194. Los valores obtenidos de las propiedades, mediante ensayos, deben ser superiores, o iguales, a los correspondientes a la clase resistente a asignar.

La asignación de clase resistente a la madera laminada encolada mediante ensayos se obtiene mediante cálculo aplicando las expresiones matemáticas que figuran en la norma UNE EN 1194, para lo cual es preciso conocer, previamente, los valores característicos de las propiedades de la madera aserrada a emplear en las láminas, de acuerdo con lo establecido en el CTE DB SE M, Anejo E.

En madera laminada combinada las expresiones se aplican a las propiedades de las partes individuales de la sección transversal. El análisis de las tensiones puede realizarse basándose en la hipótesis de la deformación plana de la sección. La comprobación de la resistencia debe realizarse en todos los puntos relevantes de la sección transversal. Los valores de las propiedades obtenidos mediante las expresiones que figuran en la norma UNE EN 1194 deben ser superiores o iguales a los correspondientes a la clase resistente a asignar.

La asignación de la clase resistente, con respecto a los valores de las propiedades de resistencia, rigidez y densidad asociadas se hará de acuerdo con las indicaciones del CTE DB SE M, Anejo E, Tabla E.3 para la madera laminada encolada homogénea y Tabla E.4 para la madera laminada encolada combinada.

Los requisitos mínimos de fabricación se indican en la norma UNE 386:1995 "Madera laminada encolada. Especificaciones y requisitos mínimos de fabricación", según la clase de servicio.

- Madera microlaminada:

Es un producto derivado de la madera para uso estructural fabricado con chapas de madera de pequeño espesor (del orden de 3 a 5 mm) encoladas con la misma dirección de la fibra, conocida con las siglas de su nombre en inglés, LVL. La madera microlaminada para uso estructural deberá suministrarse con una certificación de los valores de las propiedades mecánicas y del efecto del tamaño de acuerdo con los planteamientos generales del CTE DB SE M.

Tablero estructural.

El tablero es en general, una pieza en la que predominan la longitud y la anchura sobre el espesor, y en la que el elemento constitutivo principal es la madera. Se le conoce, también, como producto derivado de la madera.

Los tableros pueden ser:

Tablero contrachapado.

Tablero de fibras.

Tablero de partículas (tablero aglomerado y tablero de virutas).

El tablero contrachapado es el formado por capas de chapas de madera encoladas de modo que las direcciones de las fibras de dos capas consecutivas formen un cierto ángulo, generalmente de 90°. Los valores característicos de las propiedades mecánicas de los tableros contrachapados deben ser aportados por el fabricante de acuerdo con la normativa de ensayo UNE EN 789:1996 y la UNE EN 1058:1996.

El tablero de fibras es el formado por fibras lignocelulósicas mediante la aplicación de calor y/o presión. La cohesión se consigue por las propiedades adhesivas intrínsecas de las fibras o por adición de un aglomerante sintético. Podrán ser: tablero de fibras de densidad media (tablero DM o MDF); tablero de fibras duro (densidad mayor o igual a 900 kg/m³); tablero de fibras semiduro (densidad comprendida entre 400 y 900 kg/m³).

El tablero de partículas es aquél formado por partículas de madera o de otro material leñoso, aglomeradas entre sí mediante un adhesivo y presión, a la temperatura adecuada. También llamado tablero aglomerado. El tablero de virutas es un tablero de constitución similar al de partículas pero fabricado con virutas de mayores dimensiones. Sus propiedades mecánicas son mayores. Puede ser Tablero de virutas orientadas OSB (Oriented Strand Board), en cuyo caso las virutas de las capas externas están orientadas siguiendo la dirección longitudinal del tablero, por lo que las propiedades mecánicas del tablero se incrementan en esa dirección y disminuyen en la dirección perpendicular. Los valores de las propiedades de resistencia, rigidez y densidad de los tableros de fibras se incluyen el CTE DB SE M, tablas C9 y C10, y ambiente en el que se utilizan.

En las estructuras de madera, de los tableros anteriores, se utilizan solamente aquellos que, en las correspondientes normas UNE, se especifica para uso estructural o de alta prestación estructural. (Este último con propiedades de resistencia y de rigidez mayores que el análogo estructural).

El uso de los diferentes tipos de tableros debe limitarse a las clases de servicio contempladas para cada tipo en el CTE DB SE M, tabla 2.1. En el Anejo E.3 del mismo DB, figuran los valores de las propiedades de resistencia, rigidez y densidad asociados a cada tipo de tablero estructural de los que allí se especifican. En los apartados E.3.1 a E.3.3 se establecen los valores de las propiedades de resistencia, rigidez y densidad asociados a los tipos de tableros y al ambiente en el que se utilizan.

En el CTE DB SE M, tablas E.5 a E.8, se indican los valores de las propiedades de resistencia, rigidez y densidad asociadas a cada tipo de tablero de partículas y ambiente en el que se utilizan

Adhesivos.

La documentación técnica del adhesivo debe incluir las prescripciones de uso e incompatibilidades. El encolado de piezas de madera de especies diferentes o de productos derivados de la madera variados (sobre todo si los coeficientes de contracción son diferentes) requiere un conocimiento específico sobre su viabilidad.

En el CTE DB SE M, tabla 4.1, se describen los adhesivos utilizados en madera para uso estructural y su adecuación a la clase de servicio. Los adhesivos utilizados en la fabricación de elementos estructurales de madera se ajustarán a las normas UNE EN 301:1994 y UNE EN 12436: 2002.

Los adhesivos que cumplan las especificaciones para el Tipo I, definidas en UNE EN 301:1994, pueden utilizarse en todas las clases de servicio, y los que cumplan las especificaciones para el Tipo II únicamente en la clase de servicio 1 ó 2 y nunca expuestos de forma prolongada a temperaturas superiores a los 50 °C. En el producto se indicará de forma visible que el adhesivo es apto para uso estructural, así como para qué clases de servicio es apto.

Uniones.

Las uniones de piezas estructurales de madera se realizarán mediante:

Elementos mecánicos de fijación de tipo clavija (clavos, pernos, pasadores, tirafondos y grapas).

Elementos mecánicos de fijación de tipo conectores.

Uniones tradicionales.

Elementos mecánicos de fijación.

Los elementos mecánicos de fijación contemplados en el CTE DB SE M para la realización de las uniones son:

De tipo clavija: clavos de fuste liso o con resaltes, grapas, tirafondos (tornillos rosca madera), pernos o pasadores.

Conectores: de anillo, de placa o dentados.

En el proyecto se especificará, para su utilización en estructuras de madera, y para cada tipo de elemento mecánico: Resistencia característica a tracción del acero fu,k.

Información geométrica que permita la correcta ejecución de los detalles.

Las uniones exteriores expuestas al agua deben diseñarse de forma que se evite la retención del agua. En las estructuras que no estén en Clase de Servicio 1 ó 2, además de la consideración del tratamiento de la madera y la protección de otros materiales, las uniones deben quedar ventiladas y con capacidad de evacuar el agua rápidamente y sin retenciones. Todos los elementos metálicos que se empleen tendrá la misma resistencia al fuego que la propia estructura construida en madera o producto derivado de este material.

Para las uniones con clavijas, se estará a lo dispuesto en el CTE DB SE M, apartado 8.3; uniones con clavos, apartado 8.3.2; En la tabla 8.2 se establece la separación y distancias mínimas; uniones con grapas, apartado 8.3.3, del DB SE-M. En la tabla 8.3, se establecen las separaciones y distancias mínimas en grapas; uniones con pernos, apartado 8.3.4 del DB SE-M. En la tabla 8.4, se establecen las separaciones y distancias mínimas; uniones con pasadores, apartado 8.3.5. En la tabla 8.5, se establecen las separaciones y distancias mínimas para pasadores; uniones con tirafondos, apartado 8.3.6. En la tabla 8.6, se establecen las separaciones y distancias mínimas al borde para tirafondos.

Para uniones con conectores se estará a lo dispuesto en el CTE DB SE M, apartado 8.4, estableciéndose en la tabla 8.8 las separaciones y distancias mínimas para conectores de anillo y de placa.

Uniones tradicionales.

Las uniones tradicionales, también denominadas carpinteras o uniones por contacto, transmiten las fuerzas mediante tensiones de compresión localizada y de cortante entre las mismas piezas de madera mediante el corte y mecanización adecuados. El material aportado (generalmente herrajes en forma de pletinas y otros elementos de fijación) es muy reducido y su función es la de mantener en posición las uniones. En algunos casos pueden servir para refuerzo de la unión o para resistir una inversión de la sollicitación.

El control de recepción en obra de los productos, equipos y sistemas que se suministren tiene por objeto comprobar que las características técnicas de los productos suministrados satisfacen lo exigido en el proyecto. Se indicarán las condiciones particulares de control para la recepción de los productos, incluyendo los ensayos necesarios para comprobar que los mismos reúnen las características.

Debe comprobarse que los productos recibidos:

Corresponden a los especificados en el Pliego de condiciones del proyecto.

Disponen de la documentación exigida.

Están caracterizados por las propiedades exigidas.

Han sido ensayados, cuando así se establezca en el Pliego de condiciones o lo determine la dirección facultativa, con la frecuencia establecida.

Para la madera y los productos derivados de madera para uso estructural existe marcado CE, que se irán actualizando según las resoluciones oficiales que se publiquen. Según Resolución de 13 de noviembre de 2006, de la Dirección General de Desarrollo Industrial (BOE 20 diciembre de 2006), las normas de marcado CE vigentes hasta la fecha, referentes a estos productos son las siguientes:

- Tableros derivados de la madera para su utilización en la construcción (ver Parte II, Relación de productos con marcado CE, 19.7.1).

- Estructura de madera. Madera laminada encolada (ver Parte II, Relación de productos con marcado CE, 1.5.1).

- Estructuras de madera. Madera estructural con sección transversal rectangular (ver Parte II, Relación de productos con marcado CE, 1.5.2).

- Estructuras de madera. Elementos estructurales prefabricados que utilizan conectores metálicos de placa dentada (ver Parte II, Relación de productos con marcado CE, 1.5.3).

- Estructuras de madera. Madera microlaminada (LVL). Requisitos (ver Parte II, Relación de productos con marcado CE, 1.5.4).

- Elementos metálicos de unión: (ver Parte II, Relación de productos con marcado CE, 1.1.3).

Estos aceros podrán ser de las calidades 4.6, 5.6, 6.8, 8.8 y 10.9 normalizadas por ISO, cuyas características mecánicas se recogen en el CTE DB SE A., tabla 4.3.

A la llegada de los productos a la obra, la dirección facultativa comprobará:

Para la madera aserrada:

Especie botánica: la identificación anatómica se realizará en laboratorio especializado.

Clase Resistente: la propiedad o propiedades de resistencia, rigidez y densidad, se especificarán según notación y ensayos del CTE DB SE M, apartado 4.1.2.

Tolerancias en las dimensiones: se ajustarán a la norma UNE EN 336:1995 para maderas de coníferas. Esta norma, en tanto no exista norma propia, se aplicará también para maderas de frondosas con los coeficientes de hinchazón y merma de la especie de frondosa utilizada.

Contenido de humedad: salvo especificación en contra, debe ser $\leq 20\%$.

Para los tableros:

Propiedades de resistencia, rigidez y densidad: se determinarán según notación y ensayos del CTE DB SE M, apartado 4.4.2.

Tolerancias en las dimensiones: según UNE EN 312-1:1997 para tableros de partículas, UNE EN 300:1997 para tablero de virutas orientadas (OSB), UNE EN 622-1:2004 para tableros de fibras y UNE EN 315:1994 para tableros contrachapados.

Para los elementos estructurales de madera laminada encolada:

Clase Resistente: la propiedad o propiedades de resistencia, de rigidez y la densidad, se especificarán según notación del CTE DB SE M, apartado 4.2.2.

Tolerancias en las dimensiones: según UNE EN 390:1995.

Dimensiones de la muestra a ensayar: una rebanada de la sección transversal de la pieza con una anchura de 50 mm, tomada del extremo de la pieza.

Determinación de la resistencia característica de las uniones dentadas de empalme de láminas. Norma de ensayo UNE EN 408:1996 "Estructuras de madera. Métodos de ensayo. Madera maciza y laminada encolada". Determinación de algunas propiedades físico-mecánicas".

Para otros elementos estructurales realizados en taller.

Tipo, propiedades, tolerancias dimensionales, planeidad, contraflechas, (en su caso): comprobaciones según lo especificado en la documentación del proyecto.

Para madera y productos derivados de la madera, tratados con productos protectores: se comprobará la certificación del tratamiento.

Para los elementos mecánicos de fijación: se comprobará la certificación del tipo de material utilizado y del tratamiento de protección.

El incumplimiento de alguna de las especificaciones de un producto, salvo demostración de que no suponga riesgo apreciable, tanto de las resistencias mecánicas como de la durabilidad, será condición suficiente para la no-aceptación del

producto y en su caso de la partida.

Se debe comprobar que todos los productos vienen acompañados por los documentos de identificación exigidos por la normativa de obligado cumplimiento y, en su caso, por el proyecto o por la dirección facultativa. Esta documentación comprenderá, al menos, los siguientes documentos:

Los documentos de origen, hoja de suministro y etiquetado.

El certificado de garantía del fabricante, firmado por persona física.

Los documentos de conformidad o autorizaciones administrativas exigidas reglamentariamente, incluida la documentación correspondiente al marcado CE de los productos de construcción, cuando sea pertinente, de acuerdo con las disposiciones que sean transposición de las Directivas Europeas que afecten a los productos suministrados.

En el albarán de suministro o, en su caso, en documentos aparte, el suministrador facilitará, al menos, la siguiente información para la identificación de los materiales y de los elementos estructurales:

Con carácter general: nombre y dirección de la empresa suministradora; nombre y dirección de la fábrica o del aserradero, según corresponda; fecha del suministro; cantidad suministrada; certificado de origen, y distintivo de calidad del producto, en su caso.

Con carácter específico:

Madera aserrada: especie botánica y clase resistente, dimensiones nominales; contenido de humedad o indicación de acuerdo con la norma de clasificación correspondiente.

Tablero: tipo de tablero estructural según norma UNE (con declaración de los valores de las propiedades de resistencia, rigidez y densidad asociadas al tipo de tablero estructural); dimensiones nominales.

Elemento estructural de madera laminada encolada: tipo de elemento estructural y clase resistente (de la madera laminada encolada empleada); dimensiones nominales; marcado según UNE EN 386:1995.

Otros elementos estructurales realizados en taller: tipo de elemento estructural y declaración de la capacidad portante del elemento con indicación de las condiciones de apoyo (o los valores de las propiedades de resistencia, rigidez y densidad de los materiales que lo conforman); dimensiones nominales.

Madera y productos derivados de la madera tratados con productos protectores.

Certificado del tratamiento en el que debe figurar: la identificación del aplicador.

La especie de madera tratada; el protector empleado y su número de registro (Ministerio de Sanidad y Consumo); el método de aplicación empleado; la categoría de riesgo que cubre; la fecha del tratamiento; precauciones a tomar ante mecanizaciones posteriores al tratamiento; informaciones complementarias, en su caso.

Elementos mecánicos de fijación: tipo (clavo sin o con resaltes, tirafondo, pasador, perno o grapa) y resistencia característica a tracción del acero y tipo de protección contra la corrosión; dimensiones nominales;

Declaración, cuando proceda, de los valores característicos de resistencia al aplastamiento y momento plástico para uniones madera-madera, madera-tablero y madera-acero.

Se deberá comprobar que los productos de construcción incorporados a la unidad de obra, llevan el marcado CE, de conformidad con la Directiva 89/106/CEE de productos de construcción. El suministrador proporcionará la documentación precisa sobre:

Los distintivos de calidad que ostenten los productos, equipos o sistemas suministrados, que aseguren las características técnicas de los mismos exigidas en el proyecto y documentará, en su caso, el reconocimiento oficial del distintivo.

Las evaluaciones técnicas de idoneidad para el uso previsto de productos, equipos y sistemas innovadores.

En determinados casos puede ser necesario realizar ensayos y pruebas sobre algunos productos, según lo establecido en la reglamentación vigente, o bien según lo especificado en el proyecto u ordenados por la dirección facultativa. La realización de este control se efectuará de acuerdo con los criterios establecidos en el proyecto o los indicados por la dirección facultativa sobre el muestreo del producto.

La asignación de clase resistente a la madera laminada encolada se obtiene, en este caso, mediante ensayos de acuerdo con las normas UNE EN 408:1996 y UNE EN 1194.

Los valores obtenidos de las propiedades, mediante ensayos, deben ser superiores, o iguales, a los correspondientes a la clase resistente a asignar.

El criterio de aceptación en los casos en que no haya de realizar ensayos será:

Que la documentación de suministro aportada es suficiente y adecuada a la normativa y a las especificaciones del proyecto.

Que el producto está en posesión de un distintivo de calidad que exige de ensayos.

Que los resultados de los ensayos estén de acuerdo con los valores admisibles de la normativa, del proyecto o de la dirección facultativa.

Se verificará que la documentación anterior es suficiente para la aceptación de los productos, equipos y sistemas amparados por ella. Si no es así, la dirección facultativa estimará si ha de rechazarse; o bien condicionará su aceptación a la realización de los oportunos ensayos o a la presentación de informes o actas de ensayos realizados por un laboratorio ajeno al fabricante.

Almacenamiento y manipulación (criterios de uso, conservación y mantenimiento)

Los elementos de madera para estructuras deberán almacenarse en condiciones favorables de contenido de humedad, no superiores a las de utilización final de los mismos incorporados a las obras. Se recomienda que estos productos no se almacenen a la intemperie para no modificar su contenido de humedad considerablemente, teniendo en cuenta que en los días de mayor temperatura y aire más seco se puede producir fendas y alabeos tras un secado brusco de la madera. También se tendrá en cuenta el efecto de la luz solar en la superficie, pudiendo ésta alterarse de manera desigual su color. Así mismo, se recomienda que la madera almacenada no esté asentada en contacto con el terreno o directamente sobre la superficie sobre la que se apoya, debiendo estar separada ésta, para permitir su aireación.

Se evitará, durante el almacenaje de los elementos de madera o productos derivados de este material, que estén sometidos a tensiones superiores a las previstas para las condiciones de servicio. Si se tratara de elementos de grandes dimensiones, especialmente en el caso de tratarse de piezas de madera laminada, se evitará que en su manipulación se produzcan distorsiones que dañen los de manera permanente.

En el caso de tratarse de madera laminada, ésta se mantendrá protegida de la acción de la humedad, atendiendo a las características de los adhesivos que unen las láminas.

PRESCRIPCIÓN EN CUANTO A LA EJECUCIÓN POR UNIDADES DE OBRA

Características técnicas de cada unidad de obra

Condiciones previas: soporte

Se realizarán tareas de replanteo teniendo en cuenta las tolerancias admisibles para las estructuras de madera, y las operaciones necesarias para su presentación en obra y montaje final.

Se recomienda que los soportes se fijen a las bases de hormigón o de fábrica de ladrillo previstas en proyecto.

mediante elementos metálicos no envolventes, que permitan la aireación del extremo del mismo. Estas bases deberán estar perfectamente niveladas para permitir el fácil asiento de la estructura.

En el caso de tratarse de elementos horizontales que se incorporan a la estructura vertical pétreo, se preverá realizar un replanteo exacto de los mismos, más la holgura necesaria para su montaje y posterior aireación de las cabezas. Es conveniente nivelar perfectamente la zona de apoyo de los elementos horizontales mediante la preparación de una capa de mortero, sobre la que se podrá colocar previamente, una plancha metálica para garantizar un completo apoyo de los mismos.

Las uniones se replantearán con especial cuidado para que una vez unidas o ensambladas las distintas piezas, éstas encajen perfectamente.

Compatibilidad entre los productos, elementos y sistemas constructivos

En todo caso se tendrá en cuenta la alteración que tanto la cal como el cemento producen en la madera, evitando así cualquier contacto entre estos materiales.

Proceso de ejecución

Ejecución

Antes de su utilización en la construcción, la madera debe secarse, en la medida que sea posible, hasta alcanzar contenidos de humedad adecuados a la obra acabada (humedad de equilibrio higroscópico).

Si los efectos de las contracciones o mermas no se consideran importantes, o si han sido reemplazadas las partes dañadas de la estructura, pueden aceptarse contenidos más elevados de humedad durante el montaje siempre que se asegure que la madera podrá secarse al contenido de humedad deseado.

Se evitará el contacto de la madera directamente con el terreno. Si el primer forjado sobre el terreno fuera de madera, éste se construirá elevado del mismo, debiendo quedar ventilada la cámara que se forme, con orificios protegidos con rejilla y situados a tal altura que evite la posible entrada de agua a la misma. La sección mínima de los mismos es de 1.500 cm³.

Los anclajes de los durmientes a la cimentación serán de barras o pletinas de acero con sección mínima de 5 mm² con una separación máxima de 1,80 m entre sí y de 60 cm a las esquinas de la construcción. La longitud del anclaje embebido en obra gruesa será de 10 cm como mínimo.

Las piezas de solera se anclarán al durmiente con la misma cuantía anterior, y separación no superior a 1 m. La solución del anclaje será capaz de resistir acciones de succión mediante pletinas de pequeño espesor que se clavan o atornillan a los montantes y se anclan en el hormigón de la cimentación.

Las viguetas tendrán una entrega sobre las vigas de al menos 5 cm de longitud.

Para la construcción de juntas entre elementos, y para elementos formados con madera de conífera, se considerarán las siguientes variaciones dimensionales de origen higrotérmico:

Para tableros contrachapados y de OSB, y en su plano, serán como máximo de valor 0,02% por cada 1% de variación de contenido de humedad del mismo.

Para madera aserrada, laminada o microlaminada se podrá tomar, por cada 1% de variación de contenido de humedad, un valor de 0,01% en dirección longitudinal y 0,2% en la transversal (esta última corresponde en realidad a la tangencial, y la radial se podrá tomar como 0,1%).

A continuación se enumeran una serie de buenas prácticas que mejoran notablemente la durabilidad de la estructura:

Evitar el contacto directo de la madera con el terreno, manteniendo una distancia mínima de 20 cm y disponiendo un material hidrófugo (barrera antihumedad).

Evitar que los arranques de soportes y arcos queden embebidos en el hormigón u otro material de fábrica. Para ello se protegerán de la humedad colocándolos a una distancia suficiente del suelo o sobre capas impermeables.

Ventilar los encuentros de vigas en muros, manteniendo una separación mínima de 15 mm entre la superficie de la madera y el material del muro. El apoyo en su base debe realizarse a través de un material intermedio, separador, que no transmita la posible humedad del muro (véase CTE DB SE M, figura 11.2.a).

Evitar uniones en las que se pueda acumular el agua;

Proteger la cara superior de los elementos de madera que estén expuestos directamente a la intemperie y en los que pueda acumularse el agua. En el caso de utilizar una albardilla (normalmente de chapa metálica), esta albardilla debe permitir, además, la aireación de la madera que cubre (véase CTE DB SE M, figura 11.2.b).

Evitar que las testas de los elementos estructurales de madera queden expuestas al agua de lluvia ocultándolas, cuando sea necesario, con una pieza de remate protector (véase CTE DB SE M, figura 11.2.c).

Facilitar, en general, al conjunto de la cubierta la rápida evacuación de las aguas de lluvia y disponer sistemas de desagüe de las condensaciones en los lugares pertinentes.

Los posibles cambios de dimensiones, producidos por la hinchazón o merma de la madera, no deben quedar restringidos por los elementos de unión:

En general, en piezas de canto superior a 80 cm, no deben utilizarse empalmes ni nudos rígidos realizados con placas de acero que coarten el movimiento de la madera (véase CTE DB SE M, figura 11.3.a).

Las soluciones con placas de acero y pernos quedan limitadas a situaciones en las que se esperan pequeños cambios de las condiciones higrotérmicas del ambiente y el canto de los elementos estructurales no supera los 80 cm. Igualmente acontece en uniones de tipo corona en los nudos de unión de pilar/dintel en pórticos de madera laminada, según el CTE DB SE M, figura 11.3.

Para el atornillado de los elementos metálicos de unión se practicarán pre-taladros, con un diámetro no mayor del 70% del diámetro del tornillo o elemento de sujeción, y en todo caso atendiendo a las especificaciones del DB SE-M para evitar la rotura de la pieza por hienda.

Tolerancias admisibles

Las tolerancias dimensionales, o desviaciones admisibles respecto a las dimensiones nominales de la madera aserrada, se ajustarán a los límites de tolerancia de la clase 1 definidos en la norma UNE EN 336:1995 para coníferas y chopo. Esta norma se aplicará, también, para maderas de otras especies de frondosas con los coeficientes de hinchazón y merma correspondientes, en tanto no exista norma propia. Las tolerancias dimensionales, o desviaciones admisibles respecto a las dimensiones nominales de la madera laminada encolada, se ajustarán a los límites de tolerancia definidos en la norma UNE EN 390:1995.

La combadura de columnas y vigas medida en el punto medio del vano, en aquellos casos en los que puedan presentarse problemas de inestabilidad lateral, o en barras de pórticos, debe limitarse a 1/500 de la longitud del vano en piezas de madera laminada y microlaminada o a 1/300 en piezas de madera maciza.

Montaje de madera laminada:

El fabricante o montador de la estructura de madera deberá comprobar el replanteo de la obra en los puntos de apoyo de las piezas. El constructor deberá observar las siguientes tolerancias no acumulables admitidas generalmente:

Sobre la luz : □ 2 cm

Transversalmente: □ 1 cm

De nivelación: □ 2 cm

En las esquinas de la construcción: □ 1 cm

Las tolerancias se reducirán a la mitad en el caso de colocar las placas de anclaje en el momento del vertido del hormigón.

Celosías con uniones de placas dentadas

Después del montaje, se admite una combadura máxima de 10 mm en cualquier pieza de la cercha siempre que se afiance de manera segura en la cubierta terminada de forma que se evite el momento provocado por dicha distorsión. La desviación máxima de una cercha respecto a la vertical no debe exceder el valor de $10 + 5 \cdot (H - 1)$ mm, con un valor máximo de 2,5 cm; donde H es la altura (diferencia de cota entre apoyos y punto más alto), expresada en metros.

Consideraciones relativas a las uniones

Las uniones exteriores expuestas al agua deben diseñarse de forma que se evite la retención del agua.

En las estructuras que no estén en Clase de Servicio 1 ó 2, además de la consideración del tratamiento de la madera y la protección de otros materiales, las uniones deben quedar ventiladas y con capacidad de evacuar el agua rápidamente y sin retenciones.

Condiciones de terminación

Durabilidad de las estructuras de madera.

Debe garantizarse la durabilidad de las estructuras de madera tanto del material como de las fijaciones metálicas empleadas en las uniones. Se deberán tomar medidas, por lo tanto, para garantizar la durabilidad de la estructura al menos durante el tiempo que se considere período de servicio y en condiciones de uso adecuado. Se tendrá en cuenta tanto el diseño de la propia estructura así como la posibilidad de añadir un tratamiento

Tratamiento contra la humedad:

La madera ha de estar tratada contra la humedad, según la clase de riesgo. Las especificaciones del tratamiento deberá hacerse referencia a

Tipo de producto a utilizar.

Sistema de aplicación: pincelado, pulverizado, autoclave, inmersión.

Retención y penetración del producto.

Protección de la madera.

La protección de la madera ante los agentes bióticos y abióticos será preventiva. Se preverá la posibilidad de que la madera no sufra ataques debidos a este origen en un nivel aceptable. Los productos a aplicar deberán estar indicados por los fabricantes, quienes en el envase y en la documentación técnica del dicho producto, indicarán las instrucciones de uso y mantenimiento.

Protección preventiva frente a los agentes bióticos

Según el grado de exposición al aumento del grado de humedad de la madera durante el tiempo en el que estará en servicio, se establecen cuatro niveles de riesgo de los elementos estructurales (apartado 3.2.1.2.del CTE DB SE M):

Tipos de protección frente a agentes bióticos y métodos de impregnación:

Protección superficial: es aquella en la que la penetración media alcanzada por el protector es de 3 mm, siendo como mínimo de 1 mm en cualquier parte de la superficie tratada. Se corresponde con la clase de penetración P2 de la norma UNE EN 351-1:1996.

Protección media: es aquella en la que la penetración media alcanzada por el protector es superior a 3 mm en cualquier zona tratada, sin llegar al 75% del volumen impregnable. Se corresponde con las clases de penetración P3 a P7 de la norma UNE EN 351-1:1996.

Protección profunda: es aquella en la que la penetración media alcanzada por el protector es igual o superior al 75% del volumen impregnable. Se corresponde con las clases de penetración P8 y P9 de la norma UNE EN 351-1:1996.

La elección del tipo de protección frente a agentes bióticos se recoge la tabla 3.2 del DB SE-M, en la que se indica el tipo de protección exigido en función de la clase de riesgo.

Se ha de tener en cuenta que no todas las especies son igualmente impregnables. Entre las difícilmente impregnables se encuentran algunas especies coníferas: abetos, piceas, cedro rojo, en las que hay que emplear procedimientos especiales.

Además, cada especie, y en concreto las zonas de duramen y albura, pueden tener asociada lo que se llama durabilidad natural. La albura o el duramen de una especie no tiene por qué requerir protección para una determinada clase de riesgo a pesar de que así lo indicase la tabla 3.2.

Cada especie y zona tiene también asociada una impregnabilidad, es decir, una cierta capacidad de ser impregnada con mayor o menor profundidad. En caso de que se especifique la especie y zona, debe comprobarse que el tratamiento prescrito al elemento es compatible con su impregnabilidad.

En el caso de que el tratamiento empape la madera, en obra debe constatarse que se entrega el producto conforme a los requisitos del proyecto.

El fabricante garantizará que la especie a tratar es compatible con el tratamiento en profundidad (y con las colas en el caso de usarse).

Para la protección de piezas de madera laminada encolada: será el último tratamiento a aplicar en las piezas de madera laminada, una vez realizadas todas las operaciones de acabado (cepillado, mecanizado de aristas y taladros etc.).

Para los tratamientos de protección media o de profundidad, se realizará sobre las láminas previamente a su encolado. El fabricante deberá comprobar que el producto protector es compatible con el encolado, especialmente cuando se trate de protectores orgánicos.

Protección preventiva frente a agentes meteorológicos.

En este caso se tendrá especial cuidado en la ejecución de los detalles constructivos dado que en ello está la clave para mantener alejada la humedad de los elementos de madera, evitando en todos los casos que el agua quede retenida en los elementos de madera. Para la clase de riesgo igual o superior a 3, los elementos estructurales deben estar protegidos frente a los agentes meteorológicos, debiéndose emplear en el exterior productos de poro abierto, como los lasures, ya que no forman película, permitiendo el flujo de humedad entre el ambiente y la madera.

Protección contra la corrosión de los elementos metálicos:

Se estará a lo dispuesto en el CTE DB SE M, para los valores mínimos del espesor del revestimiento de protección frente a la corrosión o el tipo de acero necesario según las diferentes clases de servicio.

Protección preventiva frente a la acción del fuego:

Se tendrán en cuenta las indicaciones a este respecto indicados en el CTE DB SI vigente.

Control de ejecución, ensayos y pruebas

Control de ejecución

Para la realización del control de la ejecución de cualquier elemento será preceptiva la aceptación previa de todos los productos constituyentes o componentes de dicha unidad de inspección, cualquiera que haya sido el modo de control utilizado para la recepción del mismo.

El control de la ejecución de las obras se realizará en las diferentes fases, de acuerdo con las especificaciones del proyecto, sus anexos y modificaciones autorizados por la dirección facultativa.

Se comprobará el replanteo de ejes, así como la verticalidad de los soportes, se comprobará las dimensiones y disposición de los elementos resistentes, así como las ensambladuras y uniones, tanto visualmente como de su geometría. Se atenderá especialmente a las condiciones de arriostramiento de la estructura y en el caso de uniones atornilladas, se comprobará el apriete de los tornillos.

En caso de disconformidad con la unidad de inspección la dirección facultativa dará la oportuna orden de reparación o demolición y nueva ejecución. Subsana la deficiencia, se procederá de nuevo a la inspección hasta que este satisfactoriamente ejecutado; pudiéndose en su caso ordenar una prueba de servicio de esa unidad de inspección antes de su aceptación.

Aceptadas las diferentes unidades de inspección, solo se dará por aceptado el elemento caso de no estar programada la prueba de servicio.

Ensayos y pruebas

Los ensayos a realizar podrán ser, en caso de duda, de comprobación de las características mecánicas y de tratamientos de los elementos estructurales. Se procederá de acuerdo con la normativa de ensayos recogidas por las normas vigentes.

En caso de tener que efectuar pruebas de carga, conforme a la programación de control o bien por orden de la dirección facultativa, se procederá a su realización, y se comprobará si sus resultados están de acuerdo con los valores de la normativa, del proyecto o de las indicaciones de la dirección facultativa. En caso afirmativo se procederá a la aceptación final.

Si los resultados de la prueba de carga no son conformes, la dirección facultativa dará las órdenes oportunas de reparación o, en su caso, de demolición. Subsana la deficiencia, se procederá de nuevo como en el caso general, hasta la aceptación final del elemento controlado.

Conservación y mantenimiento

Deberá cuidarse especialmente que los elementos estructurales contruidos en madera natural, o bien con productos derivados de este material puedan mojarse debido a las filtraciones de agua de lluvia durante los trabajos impermeabilización de la cubierta, o por no existir sistemas de cerramiento en los vanos, y también debido a las aportaciones de agua en aquellos oficios que conlleven su empleo.

También se tendrá especial cuidado con las manchas superficiales que se puedan producir en la superficie del material, que difícilmente se podrán retirar al penetrar en su estructura porosa.

PRESCRIPCIONES SOBRE VERIFICACIONES EN EL EDIFICIO TERMINADO

Verificaciones y pruebas de servicio para comprobar las prestaciones finales del edificio

Se comprobará el aspecto final de la estructura y particularmente de las uniones y ensambladuras. La eficacia de la impermeabilidad de la cubierta, así como de los cerramientos verticales es de especial importancia debido a las alteraciones que un aumento en el contenido de humedad de la madera puede ocasionar.

Al entrar en carga la estructura se comprobará visualmente su eficaz comportamiento, no produciéndose deformaciones o grietas en los elementos estructurales. En el caso de percibirse algún problema, por estar indicado en proyecto, con carácter voluntario, o bien en caso que la dirección facultativa lo requiera, se podrán realizar pruebas de carga, o bien otras comprobaciones sobre el producto terminado si el resultado no fuera satisfactorio. Se realizarán de acuerdo con un Plan de Ensayos que evalúe la viabilidad de la prueba, por una organización con experiencia en este tipo de trabajos, dirigida por un técnico competente, que debe recoger los siguientes aspectos (adaptados del artículo 99.2 de la EHE):

Viabilidad y finalidad de la prueba.

Magnitudes que deben medirse y localización de los puntos de medida.

Procedimientos de medida.

Escalones de carga y descarga.

Medidas de seguridad.

Condiciones para las que el ensayo resulta satisfactorio.

Estos ensayos tienen su aplicación fundamental en elementos sometidos a flexión.

Se comprobará, además, la efectividad de las uniones metálicas, así como la protección a fuego.

SEGURIDAD Y SALUD

1. RIESGOS LABORALES

Golpes a las personas por el transporte en suspensión de grandes piezas.

Caída de personas de altura.

Vuelco o desplome de piezas.

Cortes o golpes por manejo de maquinas-herramientas.

Aplastamientos de manos y/o pies al recibir las piezas.

Caída de personas al mismo nivel.

Caída de objetos durante su manipulación.

Atrapamiento por objetos pesados.

2. PLANIFICACIÓN DE LA PREVENCIÓN

Organización del trabajo y medidas preventivas

Se tendrá en cuenta el Anejo 1.

Los elementos a montar llevarán anillas para permitir la sujeción posterior de redes, cables, y equipos de protección contra caídas en altura.

El almacenamiento en obra se realizará lo más próximo posible a los medios de elevación de forma estable y sobre elementos resistentes.

Nunca se utilizará más de una grúa de forma simultánea para realizar una misma operación. En caso de tener que realizarse se considerará como trabajo especial y por consiguiente perfectamente planificado y coordinado antes de llevarse a cabo.

En caso necesario se dispondrán de los medios auxiliares (andamios, cimbras, elementos auxiliares, etc.) necesarios para la ejecución o instalación de la estructura.

En caso de existir líneas eléctricas aéreas en las proximidades, se mantendrán las distancias de seguridad.

En ningún caso se recibirá la estructura, situándose el operario directamente sobre un pilar u otro elemento de la construcción.

Las operaciones de fijación se realizarán como indica el Anejo 14.

Se garantizará la estabilidad de las cerchas o pórticos mediante su sujeción definitiva y colocación de correas de inmovilización.

No debe desplazarse operario alguno directamente sobre la estructura sin atar el cinturón a la cuerda de circulación.

Se tenderán cables de seguridad amarrados a elementos estructurales sólidos, en los que enganchar el mosquetón del cinturón de seguridad de los operarios expuestos al riesgo de caída de altura. Las piezas prefabricadas, serán izadas del gancho de la grúa mediante el auxilio de balancines.

Una vez presentado en el sitio de instalación el prefabricado, se procederá, sin descolgarlo del gancho de la grúa y sin descuidar la guía mediante los cabos, al montaje definitivo. Concluido el cual, podrá desprenderse del balancín.

Se instalarán señales de "peligro, paso de cargas suspendidas" sobre pies derechos bajo los lugares destinados a su paso.

Los prefabricados se acopiarán en posición horizontal sobre durmientes dispuestos por capas de tal forma que no se dañen los elementos de enganche para su izado.

No se izarán elementos prefabricados para su colocación bajo régimen de vientos superiores a 60 km/h.

Protección personal (con marcado CE)

Casco de seguridad.

Calzado de seguridad.

Guantes de cuero.

Cinturón de seguridad.

PLIT4 CUBIERTAS

4.3 CUBIERTA PLANA

DESCRIPCIÓN

Descripción

- Dentro de las cubiertas planas podemos encontrar los tipos siguientes:
- Cubierta transitable no ventilada, convencional o invertida según la disposición de sus componentes. La pendiente estará comprendida entre el 1% y el 15%, según el uso al que esté destinada, tránsito peatonal o tránsito de vehículos.
 - Cubierta ajardinada, cuya protección pesada está formada por una capa de tierra de plantación y la propia vegetación, siendo no ventilada.
 - Cubierta no transitable no ventilada, convencional o invertida, según la disposición de sus componentes, con protección de grava o de lámina autoprotégida. La pendiente estará comprendida entre el 1% y el 5%.
 - Cubierta transitable, ventilada y con solado fijo. La pendiente estará comprendida entre el 1% y el 3%, recomendándose el 3% en cubiertas destinadas al tránsito peatonal.

Criterios de medición y valoración de unidades

- Metro cuadrado de cubierta, totalmente terminada, medida en proyección horizontal, incluyendo sistema de formación de pendientes, barrera contra el vapor, aislante térmico, capas separadoras, capas de impermeabilización, capa de protección y puntos singulares (evacuación de aguas, juntas de dilatación), incluyendo los solapos, parte proporcional de mermas y limpieza final. En cubierta ajardinada también se incluye capa drenante, producto antirraíces, tierra de plantación y vegetación; no incluye sistema de riego.

PRESCRIPCIONES SOBRE LOS PRODUCTOS

Características y recepción de los productos que se incorporan a las unidades de obra

La recepción de los productos, equipos y sistemas se realizará conforme se desarrolla en la Parte II, Condiciones de recepción de productos. Este control comprende el control de la documentación de los suministros (incluida la correspondiente al marcado CE, cuando sea pertinente), el control mediante distintivos de calidad o evaluaciones técnicas de idoneidad y el control mediante ensayos.

Las cubiertas deben disponer de los elementos siguientes:

- Sistema de formación de pendientes:

Podrá realizarse con hormigones aligerados u hormigones de áridos ligeros con capa de regularización de espesor comprendido entre 2 y 3 cm. de mortero de cemento, con acabado fratasado; con arcilla expandida estabilizada superficialmente con lechada de cemento; con mortero de cemento (ver Parte II, Relación de productos con marcado CE, 19.1).

En cubierta transitable ventilada el sistema de formación de pendientes podrá realizarse a partir de tabiques constituidos por piezas prefabricadas o ladrillos (tabiques palomeros), superpuestos de placas de arcilla cocida machihembradas o de ladrillos huecos.

Debe tener una cohesión y estabilidad suficientes, y una constitución adecuada para el recibido o fijación del resto de componentes.

La superficie será lisa, uniforme y sin irregularidades que puedan punzonar la lámina impermeabilizante.

Se comprobará la dosificación y densidad.

- Barrera contra el vapor, en su caso (ver Parte II, Relación de productos con marcado CE, 4.1.7, 4.1.8):

Pueden establecerse dos tipos:

- Las de bajas prestaciones: film de polietileno.
- Las de altas prestaciones: lámina de oxiasfalto o de betún modificado con armadura de aluminio, lámina de PVC, lámina de EPDM. También pueden emplearse otras recomendadas por el fabricante de la lámina impermeable.

El material de la barrera contra el vapor debe ser el mismo que el de la capa de impermeabilización o compatible con ella.

- Aislante térmico (ver Parte II, Relación de productos con marcado CE, 3):

Puede ser de lanas minerales como fibra de vidrio y lana de roca, poliestireno expandido, poliestireno extruido, poliuretano, perlita de celulosa, corcho aglomerado, etc. El aislante térmico debe tener una cohesión y una estabilidad suficiente para proporcionar al sistema la solidez necesaria frente a solicitaciones mecánicas. Las principales condiciones que se le exigen son: estabilidad dimensional, resistencia al aplastamiento, imputrescibilidad, baja higroscopicidad.

Se utilizarán materiales con una conductividad térmica declarada menor a 0,06 W/mK a 10 °C y una resistencia térmica declarada mayor a 0,25 m²K/W.

Su espesor se determinará según las exigencias del CTE DB HE 1.

- Capa de impermeabilización (ver Parte II, Relación de productos con marcado CE, 4):

La impermeabilización puede ser de material bituminoso y bituminosos modificados; de poli (cloruro de vinilo) plastificado; de etileno propileno dieno monómero, etc.

Deberá soportar temperaturas extremas, no será alterable por la acción de microorganismos y prestará la resistencia al punzonamiento exigible.

- Capa separadora:

Deberán utilizarse cuando existan incompatibilidades entre el aislamiento y las láminas impermeabilizantes o alteraciones de los primeros al instalar los segundos. Podrán ser fieltros de fibra de vidrio o de poliéster, o films de polietileno.

Capa separadora antiadherente: puede ser de fieltro de fibra de vidrio, o de fieltro orgánico saturado. Cuando exista riesgo de especial punzonamiento estático o dinámico, ésta deberá ser también antipunzonante. Cuando tenga función antiadherente y antipunzonante podrá ser de geotextil de poliéster, de geotextil de polipropileno, etc.

Cuando se pretendan las dos funciones (desolidarización y resistencia a punzonamiento) se utilizarán fieltros antipunzonantes no permeables, o bien dos capas superpuestas, la superior de desolidarización y la inferior antipunzonante (fieltro de poliéster o polipropileno tratado con impregnación impermeable).

- Capa de protección (ver Parte II, Relación de productos con marcado CE, 8):

- Cubiertas ajardinadas:

Producto antirraíces: constituidos por alquitrán de hulla, derivados del alquitrán como breas o productos químicos con efectos repelentes de las raíces.

Capa drenante: grava y arena de río. La grava estará exenta de sustancias extrañas y arena de río con granulometría continua, seca y limpia y tamaño máximo del grano 5 mm.

Tierra de plantación: mezcla formada por partes iguales en volumen de tierra franca de jardín, mantillo, arena de río, brezo y turba pudiendo adicionarse para reducir peso hasta un 10% de aligerantes como poliestireno expandido en bolas o vermiculita.

- Cubiertas con protección de grava:

La grava puede ser suelta o aglomerada con mortero. Se podrán utilizar gravas procedentes de machaqueo. La capa de grava debe estar limpia y carecer de sustancias extrañas, y su tamaño, comprendido entre 16 y 32 mm. En pasillos y zonas de trabajo, se colocarán losas mixtas prefabricadas compuestas por una capa superficial de mortero, terrazo, árido lavado u otros, con trasdosado de poliestireno extrusionado.

- Cubiertas sin capa de protección: la lámina impermeable será autoprottegida.

- Cubiertas con solado fijo:

Baldosas recibidas con mortero, capa de mortero, piedra natural recibida con mortero, hormigón, adoquín sobre lecho de arena, mortero filtrante, aglomerado asfáltico u otros materiales de características análogas.

- Cubiertas con solado flotante:

Piezas apoyadas sobre soportes, baldosas sueltas con aislante térmico incorporado u otros materiales de características análogas. Puede realizarse con baldosas autoportantes sobre soportes telescópicos concebidos y fabricados expresamente para este fin. Los soportes dispondrán de una plataforma de apoyo que reparta la carga y sobrecarga sobre la lámina impermeable sin riesgo de punzonamiento.

- Cubiertas con capa de rodadura:

Aglomerado asfáltico, capa de hormigón, adoquinado u otros materiales de características análogas. El material que forma la capa debe ser resistente a la intemperie en función de las condiciones ambientales previstas.

- Sistema de evacuación de aguas: canalones, sumideros, bajantes, rebosaderos, etc.

El sumidero o el canalón debe ser una pieza prefabricada, de un material compatible con el tipo de impermeabilización que se utilice y debe disponer de un ala de 10 cm de anchura como mínimo en el borde superior. Deben estar provistos de un elemento de protección para retener los sólidos que puedan obturar la bajante.

- Otros elementos: morteros, ladrillos, piezas especiales de remate, etc.

Durante el almacenamiento y transporte de los distintos componentes, se evitará su deformación por incidencia de los agentes atmosféricos, de esfuerzos violentos o golpes, para lo cual se interpondrán lonas o sacos.

Los acopios de cada tipo de material se formarán y explotarán de forma que se evite su segregación y contaminación, evitándose una exposición prolongada del material a la intemperie, formando los acopios sobre superficies no contaminantes y evitando las mezclas de materiales de distintos tipos.

PRESCRIPCIÓN EN CUANTO A LA EJECUCIÓN POR UNIDADES DE OBRA

Características técnicas de cada unidad de obra

Condiciones previas.

El forjado garantizará la estabilidad con flecha mínima, compatibilidad física con los movimientos del sistema y química con los componentes de la cubierta.

Los paramentos verticales estarán terminados.

Ambos soportes serán uniformes, estarán limpios y no tendrán cuerpos extraños.

Compatibilidad entre los productos, elementos y sistemas constructivos

- Barrera contra el vapor:

El material de la barrera contra el vapor debe ser el mismo que el de la capa de impermeabilización o compatible con ella.

- Incompatibilidades de las capas de impermeabilización:

Se evitará el contacto de las láminas impermeabilizantes bituminosas, de plástico o de caucho, con petróleos, aceites, grasas, disolventes en general y especialmente con sus disolventes específicos.

Cuando el sistema de formación de pendientes sea el elemento que sirve de soporte a la capa de impermeabilización, el material que lo constituye debe ser compatible con el material impermeabilizante y con la forma de unión de dicho impermeabilizante a él.

No se utilizarán en la misma lámina materiales a base de betunes asfálticos y másticos de alquitrán modificado.

No se utilizará en la misma lámina oxiasfalto con láminas de betún plastómero (APP) que no sean específicamente compatibles con ellas.

Se evitará el contacto entre láminas de policloruro de vinilo plastificado y betunes asfálticos, salvo que el PVC esté especialmente formulado para ser compatible con el asfalto.

Se evitará el contacto entre láminas de policloruro de vinilo plastificado y las espumas rígidas de poliestireno o las espumas rígidas de poliuretano.

Según el CTE DB HS 1, apartado 2.4.2, el sumidero o el canalón debe ser una pieza prefabricada, de un material compatible con el tipo de impermeabilización que se utilice.

- Capa separadora:

Para la función de desolidarización se utilizarán productos no permeables a la lechada de morteros y hormigones.

Según el CTE DB HS 1, apartado 2.4.2, las cubiertas deben disponer de capa separadora en las siguientes situaciones: bajo el aislante térmico, cuando deba evitarse el contacto entre materiales químicamente incompatibles; bajo la capa de impermeabilización, cuando deba evitarse el contacto entre materiales químicamente incompatibles o la adherencia entre la impermeabilización y el elemento que sirve de soporte en sistemas no adheridos.

Cuando el aislante térmico esté en contacto con la capa de impermeabilización, ambos materiales deben ser compatibles; en caso contrario debe disponerse una capa separadora entre ellos.

Proceso de ejecución

Ejecución

- En general:

Se suspenderán los trabajos cuando exista lluvia, nieve o la velocidad del viento sea superior a 50 km/h, en este último caso se retirarán los materiales y herramientas que puedan desprenderse. Si una vez realizados los trabajos se dan estas condiciones, se revisarán y asegurarán las partes realizadas. Con temperaturas inferiores a 5 °C se comprobará si pueden llevarse a cabo los trabajos de acuerdo con el material a aplicar. Se protegerán los materiales de cubierta en la interrupción de los trabajos. Las bajantes se protegerán con paragavillas para impedir su obstrucción durante la ejecución del sistema de pendientes.

- Sistema de formación de pendientes:

La pendiente de la cubierta se ajustará a la establecida en proyecto (CTE DB HS 1, apartado 2.4.2).

En el caso de cubiertas con pavimento flotante, la inclinación de la formación de pendientes quedará condicionada a la capacidad de regulación de los apoyos de las baldosas (resistencia y estabilidad); se rebajará alrededor de los sumideros.

El espesor de la capa de formación de pendientes estará comprendido entre 30 cm y 2 cm; en caso de exceder el máximo, se recurrirá a una capa de difusión de vapor y a chimeneas de ventilación. Este espesor se rebajará alrededor de los sumideros.

En el caso de cubiertas transitables ventiladas el espesor del sistema de formación de pendientes será como mínimo de 2 cm. La cámara de aire permitirá la difusión del vapor de agua a través de las aberturas al exterior, dispuestas de forma que se garantice la ventilación cruzada. Para ello se situarán las salidas de aire 30 cm por encima de las entradas, disponiéndose unas y otras enfrentadas.

El sistema de formación de pendientes quedará interrumpido por las juntas estructurales del edificio y por las juntas de dilatación.

- Barrera contra el vapor:

En caso de que se contemple en proyecto, la barrera de vapor se colocará inmediatamente encima del sistema de formación de pendientes, ascenderá por los laterales y se adherirá mediante soldadura a la lámina impermeabilizante.

Cuando se empleen láminas de bajas prestaciones, no será necesaria soldadura de solapos entre piezas ni con la lámina impermeable. Si se emplean láminas de altas prestaciones, será necesaria soldadura entre piezas y con la lámina impermeable.

Según el CTE DB HS 1, apartado 5.1.4, la barrera contra el vapor debe extenderse bajo el fondo y los laterales de la capa de aislante térmico.

Se aplicará en unas condiciones térmicas ambientales que se encuentren dentro de los márgenes prescritos en las especificaciones de aplicación del fabricante.

- Capa separadora:

Deberá intercalarse una capa separadora para evitar el riesgo de punzonamiento de la lámina impermeable.

En cubiertas invertidas, cuando se emplee fieltro de fibra de vidrio o de poliéster, se dispondrán piezas simplemente solapadas sobre la lámina impermeabilizante.

Cuando se emplee fieltro de poliéster o polipropileno para la función antiadherente y antipunzonante, este irá tratado con impregnación impermeable.

En el caso en que se emplee la capa separadora para aireación, ésta quedará abierta al exterior en el perímetro de la cubierta, de tal manera que se asegure la ventilación cruzada (con aberturas en el peto o por interrupción del propio pavimento fijo y de la capa de aireación).

- Aislante térmico:

Se colocará de forma continua y estable, según el CTE DB HS 1, apartado 5.1.4.3.

- Capa de impermeabilización:

Antes de recibir la capa de impermeabilización, el soporte cumplirá las siguientes condiciones: estabilidad dimensional, compatibilidad con los elementos que se van a colocar sobre él, superficie lisa y de formas suaves, pendiente adecuada y humedad limitada (seco en superficie y masa). Los paramentos a los que ha de entregarse la impermeabilización deben prepararse con enfoscado maestreado y fratasado para asegurar la adherencia y estanqueidad de la junta.

Según el CTE DB HS 1, apartado 5.1.4, las láminas se colocarán en unas condiciones térmicas ambientales que se encuentren dentro de los márgenes prescritos en las especificaciones de aplicación del fabricante.

Se interrumpirá la ejecución de la capa de impermeabilización en cubiertas mojadas o con viento fuerte.

La impermeabilización se colocará en dirección perpendicular a la línea de máxima pendiente. Las distintas capas de impermeabilización se colocarán en la misma dirección y a cubrejuntas. Los solapos quedarán a favor de la corriente de agua y no quedarán alineados con los de las hileras contiguas.

Cuando la impermeabilización sea de material bituminoso o bituminoso modificado y la pendiente sea mayor de 15%, se utilizarán sistemas fijados mecánicamente. Si la pendiente está comprendida entre el 5 y el 15%, se usarán sistemas adheridos.

Si se quiere independizar el impermeabilizante del elemento que le sirve de soporte, se usarán sistemas no adheridos. Cuando se utilicen sistemas no adheridos se empleará una capa de protección pesada.

Cuando la impermeabilización sea con poli (cloruro de vinilo) plastificado, si la cubierta no tiene protección, se usarán sistemas adheridos o fijados mecánicamente.

Se reforzará la impermeabilización siempre que se rompa la continuidad del recubrimiento. Se evitarán bolsas de aire en las láminas adheridas.

La capa de impermeabilización quedará desolidarizada del soporte y de la capa de protección, sólo en el perímetro y en los puntos singulares.

La imprimación tiene que ser del mismo material que la lámina impermeabilizante.

- Capa de protección:

- Cubiertas ajardinadas:

Producto antifraíces: se colocará llegando hasta la parte superior de la capa de tierra.

Capa drenante: la grava tendrá un espesor mínimo de 5 cm, servirá como primera base de la capa filtrante; ésta será a base de arena de río, tendrá un espesor mínimo de 3 cm y se extenderá uniformemente sobre la capa de grava. Las instalaciones que deban discurrir por la azotea (líneas fijas de suministro de agua para riego, etc.) deberán tenderse preferentemente por las zonas perimetrales, evitando su paso por los faldones. En los riegos por aspersión las conducciones hasta los rociadores se tenderán por la capa drenante.

Tierra de plantación: la profundidad de tierra vegetal estará comprendida entre 20 y 50 cm. Las especies vegetales que precisen mayor profundidad se situarán en zonas de superficie aproximadamente igual a la ocupada por la proyección de su copa y próximas a los ejes de los soportes de la estructura. Se elegirán preferentemente especies de crecimiento lento y con portes que no excedan los 6 m. Los caminos peatonales dispuestos en las superficies ajardinadas pueden realizarse con arena en una profundidad igual a la de la tierra vegetal separándola de ésta por elementos como muretes de piedra ladrillo o lajas de pizarra.

- Cubiertas con protección de grava:

La capa de grava será en cualquier punto de la cubierta de un espesor tal que garantice la protección permanente del sistema de impermeabilización frente a la insolación y demás agentes climáticos y ambientales. Los espesores no podrán ser menores de 5 cm y estarán en función del tipo de cubierta y la altura del edificio, teniendo en cuenta que las esquinas irán más lastradas que las zonas de borde y éstas más que la zona central. Cuando la lámina vaya fijada en su perímetro y en sus zonas centrales de ventilaciones, antepechos, rincones, etc., se podrá admitir que el lastrado perimetral sea igual que el central. En cuanto a las condiciones como lastre, peso de la grava y en consecuencia su espesor, estarán en función de la forma de la cubierta y de las instalaciones en ella ubicadas. Se dispondrán pasillos y zonas de trabajo que permitan el tránsito sin alteraciones del sistema.

- Cubiertas con solado fijo:

Se establecerán las juntas de dilatación necesarias para prevenir las tensiones de origen térmico. Según el CTE DB HS 1, apartado 2.4.4.1.1, las juntas deberán disponerse coincidiendo con las juntas de la cubierta; en el perímetro exterior e interior de la cubierta y en los encuentros con paramentos verticales y elementos pasantes; en cuadrícula, situadas a 5 m como máximo en cubiertas no ventiladas, y a 7,5 m como máximo en cubiertas ventiladas, de forma que las dimensiones de los paños entre las juntas guarden como máximo la relación 1:1,5.

Las piezas irán colocadas sobre solera de 2,5 cm, como mínimo, extendida sobre la capa separadora. Para la realización de las juntas entre piezas se empleará material de agarre, evitando la colocación a hueso.

- Cubiertas con solado flotante:

Según el CTE DB HS 1, apartado 2.4.3.5.3, las piezas apoyadas sobre soportes en solado flotante deberán disponerse horizontalmente. Las piezas o baldosas deberán colocarse con junta abierta.

Las baldosas permitirán, mediante una estructura porosa o por las juntas abiertas, el flujo de agua de lluvia hacia el plano inclinado de escorrentía, de manera que no se produzcan encharcamientos. Entre el zócalo de protección de la lámina en los petos perimetrales u otros paramentos verticales, y las baldosas se dejará un hueco de al menos 15 mm.

- Cubiertas con capa de rodadura:

Según el CTE DB HS 1, apartado 2.4.3.5.4, cuando el aglomerado asfáltico se vierta en caliente directamente sobre la impermeabilización, el espesor mínimo de la capa de aglomerado deberá ser 8 cm. Cuando el aglomerado asfáltico se vierta sobre una capa de mortero dispuesta sobre la impermeabilización, deberá interponerse una capa separadora para evitar la adherencia de 4 cm de espesor como máximo y armada de tal manera que se evite su fisuración.

- Sistema de evacuación de aguas:

Los sumideros se situarán preferentemente centrados entre las vertientes o faldones para evitar pendientes excesivas; en todo caso, separados al menos 50 cm de los elementos sobresalientes y 1 m de los rincones o esquinas.

El encuentro entre la lámina impermeabilizante y la bajante se resolverá con pieza especialmente concebida y fabricada para este uso, y compatible con el tipo de impermeabilización de que se trate. Los sumideros estarán dotados de un dispositivo de retención de los sólidos y tendrán elementos que sobresalgan del nivel de la capa de formación de pendientes a fin de aminorar el riesgo de obturación.

Según el CTE DB HS 1, apartado 2.4.4.1.4, el elemento que sirve de soporte de la impermeabilización deberá rebajarse alrededor de los sumideros o en todo el perímetro de los canalones. La impermeabilización deberá prolongarse 10 cm como mínimo por encima de las alas del sumidero. La unión del impermeabilizante con el sumidero o el canalón deberá ser estanca. El borde superior del sumidero deberá quedar por debajo del nivel de escorrentía de la cubierta. Cuando el sumidero se disponga en un paramento vertical, deberá tener sección rectangular. Cuando se disponga un canalón su borde superior deberá quedar por debajo del nivel de escorrentía de la cubierta y debe estar fijado al elemento que sirve de soporte.

Se realizarán pozos de registro para facilitar la limpieza y mantenimiento de los desagües.

- Elementos singulares de la cubierta.

- Accesos y aberturas:

Según el CTE DB HS 1, apartado 2.4.4.1.9, los que estén situados en un paramento vertical deberán realizarse de una de las formas siguientes:

Disponiendo un desnivel de 20 cm de altura como mínimo por encima de la protección de la cubierta, protegido con un impermeabilizante que lo cubra y ascienda por los laterales del hueco hasta una altura de 15 cm como mínimo por encima de dicho desnivel.

Disponiéndolos retranqueados respecto del paramento vertical 1 m como mínimo.

Los accesos y las aberturas situados en el paramento horizontal de la cubierta deberán realizarse disponiendo alrededor del hueco un antepecho impermeabilizado de una altura de 20 cm como mínimo por encima de la protección de la cubierta.

- Juntas de dilatación:

Según el CTE DB HS 1, apartado 2.4.4.1.1, las juntas deberán afectar a las distintas capas de la cubierta a partir del elemento que sirve de soporte resistente. Los bordes de las juntas deberán ser romos, con un ángulo de 45° y la anchura de la junta será mayor que 3 cm.

La distancia entre las juntas de cubierta deberá ser como máximo 15 m.

La disposición y el ancho de las juntas estará en función de la zona climática; el ancho será mayor de 15 mm.

La junta se establecerá también alrededor de los elementos sobresalientes.

Las juntas de dilatación del pavimento se sellarán con un mástico plástico no contaminante, habiéndose realizado previamente la limpieza o lijado si fuera preciso de los cantos de las baldosas.

En las juntas deberá colocarse un sellante dispuesto sobre un relleno introducido en su interior. El sellado deberá quedar enrasado con la superficie de la capa de protección de la cubierta.

- Encuentro de la cubierta con un paramento vertical y puntos singulares emergentes:

Según el CTE DB HS 1, apartado 2.4.4.1.2, la impermeabilización deberá prolongarse por el paramento vertical hasta una altura de 20 cm como mínimo por encima de la protección de la cubierta. El encuentro debe realizarse redondeándose o achaflanándose. Los elementos pasantes deberán separarse 50 cm como mínimo de los encuentros con los paramentos verticales y de los elementos que sobresalgan de la cubierta.

Para que el agua de las precipitaciones no se filtre por el remate superior de la impermeabilización debe realizarse de alguna de las formas siguientes:

Mediante roza de 3 x 3 cm como mínimo, en la que debe recibirse la impermeabilización con mortero en bisel.

Mediante un retranqueo con una profundidad mayor que 5 cm, y cuya altura por encima de la protección de la cubierta sea mayor que 20 cm.

Mediante un perfil metálico inoxidable provisto de una pestaña al menos en su parte superior.

Cuando se trate de cubiertas transitables, además de lo dicho anteriormente, la lámina quedará protegida de la intemperie en su entrega a los paramentos o puntos singulares, (con banda de terminación autoprotectida), y del tránsito por un zócalo.

- Encuentro de la cubierta con el borde lateral:

Según el CTE DB HS 1, apartado 2.4.4.1.3, deberá realizarse prolongando la impermeabilización 5 cm como mínimo sobre el frente del alero o el paramento o disponiendo un perfil angular con el ala horizontal, que debe tener una anchura mayor que 10 cm.

- Rebosaderos:

Según el CTE DB HS 1, apartado 2.4.4.1.5, en las cubiertas planas que tengan un paramento vertical que las delimite en todo su perímetro, se dispondrán rebosaderos cuando exista una sola bajante en la cubierta, cuando se prevea que si se obtura una bajante, el agua acumulada no pueda evacuar por otras bajantes o cuando la obturación de una bajante pueda producir una carga en la cubierta que comprometa la estabilidad.

El rebosadero deberá disponerse a una altura intermedia entre el punto más bajo y el más alto de la entrega de la impermeabilización al paramento vertical. El rebosadero debe sobresalir 5 cm como mínimo de la cara exterior del paramento vertical y disponerse con una pendiente favorable a la evacuación.

- Encuentro de la cubierta con elementos pasantes:

Según el CTE DB HS 1, apartado 2.4.4.1.6, el anclaje de elementos deberá realizarse de una de las formas siguientes:
Sobre un paramento vertical por encima del remate de la impermeabilización.

Sobre la parte horizontal de la cubierta de forma análoga a la establecida para los encuentros con elementos pasantes o sobre una bancada apoyada en la misma.

- Rincones y esquinas:

Según el CTE DB HS 1, apartado 2.4.4.1.8, deberán disponerse elementos de protección prefabricados o realizados in situ hasta una distancia de 10 cm como mínimo desde el vértice formado por los dos planos que conforman el rincón o la esquina y el plano de cubierta.

Control de ejecución, ensayos y pruebas

Control de ejecución

Puntos de observación:

- Sistema de formación de pendientes: adecuación a proyecto.
- Juntas de dilatación, respetan las del edificio.
- Juntas de cubierta, distanciadas menos de 15 m.
- Preparación del encuentro de la impermeabilización con paramento vertical, según proyecto (roza, retranqueo, etc.), con el mismo tratamiento que el faldón.
- Soporte de la capa de impermeabilización y su preparación.
- Colocación de cazoletas y preparación de juntas de dilatación.
- Barrera de vapor, en su caso: continuidad.
- Aislante térmico:
 - Correcta colocación del aislante, según especificaciones del proyecto. Espesor. Continuidad.
 - Ventilación de la cámara, en su caso.
- Impermeabilización:
 - Replanteo, según el número de capas y la forma de colocación de las láminas.
 - Elementos singulares: solapes y entregas de la lámina impermeabilizante.
- Protección de grava:
 - Espesor de la capa. Tipo de grava. Exenta de finos. Tamaño, entre 16 y 32 mm.
- Protección de baldosas:
 - Baldosas recibidas con mortero, comprobación de la humedad del soporte y de la baldosa y dosificación del mortero.
 - Baldosas cerámicas recibidas con adhesivos, comprobación de que estén secos el soporte y la baldosa e idoneidad del adhesivo.
 - Anchura de juntas entre baldosas según material de agarre. Cejas. Nivelación. Planeidad con regla de 2 m. Rejuntado. Junta perimetral.

Ensayos y pruebas

La prueba de servicio para comprobar su estanquidad, consistirá en una inundación de la cubierta.

Conservación y mantenimiento

Una vez acabada la cubierta, no se recibirán sobre ella elementos que la perforen o dificulten su desagüe, como antenas y mástiles, que deberán ir sujetos a paramentos.

SEGURIDAD Y SALUD

1. RIESGOS LABORALES

Cortes y golpes en las manos.
Golpes en manos y pies.
Caídas al mismo nivel.
Caídas a distinto nivel y de altura.
Hundimiento de la cubierta por excesivo peso de los materiales.
Electrocuciones por contacto directo si existe presencia de líneas eléctricas.
Caída de objetos a niveles inferiores.
Quemaduras (sellados, impermeabilización en caliente).

2. PLANIFICACIÓN DE LA PREVENCIÓN

Organización del trabajo y medidas preventivas

En los trabajos en tejados deberán adoptarse las medidas de protección colectiva que sean necesarias, en atención a la altura, inclinación o posible carácter o estado resbaladizo, para evitar la caída de los trabajadores, herramientas o materiales (antepechos, andamios tubulares de fachada, cable fiador o ganchos para el anclaje del cinturón de seguridad, etc.).

En el manejo de cargas y/o posturas forzadas se tendrá en cuenta lo enunciado en el Anejo 2.

Si el trabajo se realiza sobre o cerca de superficies frágiles, se deberán tomar las medidas preventivas adecuadas para evitar que los trabajadores las pisen inadvertidamente o caigan a través de ellas.

Los trabajos se suspenderán en caso de fuerte viento, lluvia o heladas.

Los operarios utilizarán el cinturón de seguridad, anclado a un punto fijo si se encuentran en las proximidades del borde del forjado.

Si el trabajo se realiza sobre o cerca de superficies frágiles, se deberán tomar las medidas preventivas adecuadas para evitar que los trabajadores las pisen inadvertidamente o caigan a través de ellas.

Protección personal (con marcado CE)

Cinturón de seguridad anticaída amarrado a punto de anclaje seguro, en caso de no contar con la protección colectiva suficiente.

Casco de seguridad.

Calzado con suela resistente.

Guantes de goma o cuero.

PLIT5 FACHADAS Y PARTICIONES

5.4 FACHADAS INDUSTRIALIZADAS

5.4.1 FACHADAS DE PANELES LIGEROS

DESCRIPCIÓN

Descripción

Cerramiento de edificios constituido por elementos ligeros opacos o transparentes fijados a una estructura auxiliar anclada a la estructura del edificio, donde la carpintería puede quedar vista u oculta.

Criterios de medición y valoración de unidades

Metro cuadrado de superficie de muro ejecutado (estructura, paneles, acristalamiento), incluyendo o no la estructura auxiliar incluso piezas especiales de anclaje, sellado y posterior limpieza.

PRESCRIPCIONES SOBRE LOS PRODUCTOS

Características y recepción de los productos que se incorporan a las unidades de obra

La recepción de los productos, equipos y sistemas se realizará conforme se desarrolla en la Parte II, Condiciones de recepción de productos. Este control comprende el control de la documentación de los suministros (incluida la del marcado CE cuando sea pertinente), el control mediante distintivos de calidad o evaluaciones técnicas de idoneidad y el control mediante ensayos.

- Bases de fijación en los forjados:
Estarán constituidas por perfil de acero con un espesor mínimo de galvanizado por inmersión de 4 micras. Asimismo llevarán soldadas un mínimo de dos patillas de anclaje y se dispondrán uniformemente repartidas. Irán provistas de los elementos necesarios para el acoplamiento con el anclaje.
- Anclajes:
Estarán constituidos por perfil de acero con un espesor mínimo de galvanizado por inmersión de 40 micras. Asimismo irán provistos de los elementos necesarios para el acoplamiento con la base de fijación, de forma que permita el reglaje de los elementos del muro cortina en sus dos direcciones laterales, y otra normal al mismo. Absorberán los movimientos de dilatación del edificio.
- Estructura auxiliar:
Existen dos sistemas: montantes verticales y travesaños horizontales, o únicamente montantes verticales. Los montantes y travesaños no presentarán deformaciones ni alabeos, su aspecto superficial estará exento de rayas, golpes o abolladuras y sus cortes serán homogéneos. Irá provisto de los elementos necesarios para el acoplamiento con los anclajes, travesaños o paneles completos y con los montantes superior e inferior. Los montantes llevarán en los extremos los elementos necesarios para el acoplamiento con los paneles y vendrán protegidos superficialmente contra los agentes corrosivos.
Los travesaños y montantes podrán ser de:
Aluminio, de espesor mínimo 2 mm.
Acero conformado, de espesor mínimo 0,80 mm.
Acero inoxidable, de espesor mínimo 1,50 mm.
PVC, etc.
La perfilera será con/sin rotura de puente térmico.
Las bases de fijación, el anclaje y la estructura auxiliar deberán tener la resistencia suficiente para soportar el peso de los elementos del muro cortina separadamente, planta por planta.
- Sistema de fijación del vidrio:
La fijación del vidrio a la estructura portante se podrá conseguir por dos técnicas diferentes:
Fijación mecánica mediante piezas metálicas y taladros practicados al vidrio.
Acristalamiento estructural: fijación elástica con adhesivos, generalmente siliconas de alto módulo.
- Acristalamiento (ver Parte II, Relación de productos con marcado CE, 7.4):
En caso de que la fijación a la estructura portante sea mecánica, el vidrio deberá ser obligatoriamente templado.
En caso de acristalamiento estructural, el vidrio podrá ser monolítico o con cámara de aire, recocido, templado, laminar, incoloro, de color y con capas selectivas ya sean reflectantes o bajo emisivas.
En antepechos siempre serán vidrios templados.
El acristalamiento siempre llevará un tratamiento de bordes, como mínimo canto arenado.
- Elementos opacos de cerramiento:
A su vez estarán constituidos por una placa exterior y otra interior (de acero, aluminio, cobre, madera, vidrio, zinc, etc.), con un material aislante intermedio (lana mineral, poliestireno expandido, etc.).
Los elementos opacos serán resistentes a la abrasión y a los agentes atmosféricos.
- Junta prefabricada de estanquidad: podrá ser de policloropropeno, de PVC, etc.
- Producto de sellado: podrá ser de tipo Thiokol, siliconas, etc.
- Paneles (ver Parte II, Relación de productos con marcado CE, 19.8.4):
El panel se suministrará con su sistema de sujeción a la estructura del edificio, que garantizará, una vez colocado el panel, su estabilidad así como su resistencia a las solicitaciones previstas.
El panel podrá ser de un material homogéneo, (plástico, metálico, etc.), o bien compuesto de capa exterior de tipo plástico o metálico (acero, aluminio, acero inoxidable, madera, material sintético etc.), capa intermedia de material aislante y una lámina interior de material plástico, metálico, madera, etc.
Los cantos del panel presentarán la forma adecuada y/o se suministrará con los elementos accesorios necesarios para que las juntas resultantes de la unión entre paneles y de éstos con los elementos de la fachada, una vez selladas y acabadas sean estancas al aire y al agua y no den lugar a puentes térmicos.
El material que constituya el aislamiento térmico podrá ser fibra de vidrio, espuma rígida de poliestireno extruída, espuma de poliuretano, etc.
En caso de paneles de acero éste llevará algún tipo de tratamiento como prelacado, galvanizado, etc.
En caso de paneles de aluminio, el espesor mínimo del anodizado será de 20 micras en exteriores y 25 micras en ambiente marino. En caso de ir lacados, el espesor mínimo del lacado será de 80 micras.
- Sistema de sujeción:

Cuando la rigidez del panel no permita un sistema de sujeción directo a la estructura del edificio, el sistema incluirá elementos auxiliares como correas en Z o C, perfiles intermedios de acero, etc., a través de los cuales se realizará la fijación.

Se indicarán las tolerancias que permite el sistema de fijación, de aplomado entre el elemento de fijación más saliente y cualquier otro y de distancia entre planos horizontales de fijación.

Los elementos metálicos que comprenden el sistema de sujeción quedarán protegidos contra la corrosión.

El sistema de fijación del panel a la estructura secundaria podrá ser visto u oculto mediante clips, tornillos autorroscantes, etc.

- Juntas: las juntas entre paneles podrán ser a tope, o mediante perfiles, etc.
- Productos de sellado (ver Parte II, Relación de productos con marcado CE, 9): podrá ser mediante productos pastosos o bien perfiles preformados.

PRESCRIPCIÓN EN CUANTO A LA EJECUCIÓN POR UNIDADES DE OBRA

Características técnicas de cada unidad de obra

Condiciones previas: soporte

Durante la ejecución de los forjados se recibirán en su cara superior, inferior o en el canto un número n de bases de fijación quedando empotradas, aplomadas y niveladas.

Antes de colocar el anclaje, se comprobará que los desniveles máximos de los forjados son menores de 25 mm y que el desplome entre caras de forjados en fachada no es mayor de 10 mm.

En el borde del forjado inferior se marcarán los ejes de modulación pasándolos mediante plomos a las sucesivas plantas.

Compatibilidad entre los productos, elementos y sistemas constructivos

Para prevenir el fenómeno electroquímico de la corrosión galvánica entre metales con diferente potencial, se adoptarán las siguientes medidas:

Evitar el contacto entre dos metales de distinta actividad. En caso de no poder evitar el contacto, se deberá seleccionar metales próximos en la serie galvánica.

Aislar eléctricamente los metales con diferente potencial.

Evitar el acceso de agua y oxígeno a la zona de unión de los dos metales.

Cuando la estructura auxiliar del muro cortina no esté preparada para recibir directamente el elemento de cerramiento, éste se colocará con carpintería.

Los adhesivos serán siliconas de tres tipos según los materiales a enlazar:

Silicona para unión vidrio - vidrio en la fabricación del doble acristalamiento.

Silicona para la unión vidrio - metal en la fijación del vidrio al marco soporte.

Silicona de estanquidad para el sellado de las juntas entre vidrios.

Los elementos auxiliares (calzos, obturadores, etc.) que intervengan en el montaje serán compatibles entre sí y con los selladores y adhesivos.

Se tendrá en cuenta las características particulares de cada producto vítreo y su compatibilidad con el resto de materiales. En el caso de acristalamiento estructural se podrá usar cualquier tipo de vidrio a excepción del vidrio armado.

Proceso de ejecución

Ejecución

Los anclajes se fijarán a las bases de fijación de manera que permita el reglaje del montante una vez colocado.

Se colocarán los montantes en la fachada uniéndolos a los anclajes por su parte superior permitiendo la regulación en sus tres direcciones, para lograr la modulación, aplomado y nivelación. En el extremo superior del montante se acoplará un casquillo que permita el apoyo con el montante superior. Entre los montantes quedará una junta de dilatación de 2 mm/m, mínima.

Los travesaños se unirán a los montantes por medio de casquillos y otros sistemas. Entre el montante y travesaño, quedará una junta de dilatación de 2 mm/m.

Se colocará el elemento opaco o transparente de cerramiento sobre el módulo del cerramiento fijándose a él mediante junquillos a presión u otros sistemas.

Se colocará la junta preformada de estanquidad a lo largo de los encuentros del cerramiento con los elementos de obra gruesa, así como en la unión con los elementos opacos, transparentes y carpinterías, de forma que asegure la estanquidad al aire y al agua permitiendo los movimientos de dilatación.

El panel completo se unirá a los montantes por casquillos a presión y angulares atornillados que permitan la dilatación, haciendo coincidir esta unión con los perfiles horizontales del panel.

En su caso, el elemento de carpintería se unirá por tornillos con juntas de expansión u otros sistemas flotantes a la estructura auxiliar del cerramiento.

En caso de acristalamiento estructural, el encolado de los vidrios a los bastidores metálicos se hará siempre en taller climatizado, nunca en obra, para evitar riesgo de suciedad u condensaciones.

Condiciones de terminación

El producto de sellado se aplicará en todo el perímetro de las juntas a temperatura superior a 0 °C, comprobando antes de extenderlo que no existen óxidos, polvo, grasa o humedad.

Control de ejecución, ensayos y pruebas

Control de ejecución

Puntos de observación.

Condiciones de no aceptación:

- Base de fijación:
 - El desplome presente variaciones superiores a ± 1 cm, o desniveles de $\pm 2,5$ cm en 1 m.
- Montantes y travesaños:
 - No existan casquillos de unión entre montantes.
 - El desplome o desnivel presente variaciones superiores a $\pm 2\%$.
- Cerramiento:
 - No permita movimientos de dilatación.
 - La colocación discontinua o incompleta de la junta preformada.

En el producto de sellado exista discontinuidad.
El ancho de la junta no quede cubierta por el sellador.
Fijación deficiente del elemento de cerramiento.

Ensayos y pruebas

- Prueba de servicio:
 - Estanquidad de paños de fachada al agua de escorrentía.
 - Resistencia de montante y travesaño: aparecen deformaciones o degradaciones.
 - Resistencia de la cara interior de los elementos opacos: se agrieta o degrada el revestimiento o se ocasionan deterioros en su estructura.
 - Resistencia de la cara exterior de los elementos opacos: existen deformaciones, degradaciones, grietas, deterioros o defectos apreciables.

Conservación y mantenimiento

Se evitarán golpes y rozaduras. No se apoyarán sobre el cerramiento elementos de elevación de cargas o muebles, ni cables de instalación de rótulos, así como mecanismos de limpieza exterior o cualesquiera otros objetos que, al ejercer un esfuerzo sobre éste pueda dañarlo.

SEGURIDAD Y SALUD

1. RIESGOS LABORALES

Caídas de altura.
Caídas al mismo nivel.
Cortes en las manos.
Caídas de objetos a distinto nivel.
Golpes en manos, pies y cabeza.
Radiaciones por soldadura.
Contactos eléctricos directos e indirectos si se utilizan herramientas eléctricas.

2. PLANIFICACIÓN DE LA PREVENCIÓN

Organización del trabajo y medidas preventivas

Se tendrá en cuenta el Anejo 1.
En todo momento se mantendrán las zonas de trabajo limpias y ordenadas.
Diariamente antes de poner en funcionamiento los grupos de soldadura se revisarán cables de alimentación, conexiones, pinzas y demás elementos del equipo eléctrico (Anejo 13).
La elevación de paneles se realizará con doble sistema de seguridad.
El operario que maneje los aparatos de elevación, deberá tener visión directa de los paneles en cualquier fase de su elevación y montaje.
Los montantes y travesaños no actuarán como soporte ni apoyo de andamios u otros medios auxiliares de obra.
Se suspenderán las operaciones de elevación y montaje de paneles, cuando la velocidad del viento sea superior a 60 Km/h.

Protecciones colectivas

En las zonas de trabajo se dispondrá de cuerdas o cables de retención o argollas, fijos a la estructura del edificio, para el enganche de los cinturones de seguridad.
A nivel del suelo se acotarán las áreas de trabajo y se colocarán señales de: "Riesgo de caída de objetos" y "Peligro: Cargas suspendidas", protegiendo los accesos al edificio con pantallas o viseras adecuadas.

Protección personal (con marcado CE)

Cuando no haya suficiente protección para realizar el montaje de los paneles se hará uso del cinturón de seguridad anclado a puntos fijos en la estructura.
Casco de seguridad.
Guantes de cuero.
Calzado de seguridad.
Los soldadores usarán gafas o pantalla, mandil, guantes y polainas.

PLIT6 INSTALACIONES

6.1 INSTALACIÓN DE AUDIOVISUALES

6.1.3 MEGAFONÍA

DESCRIPCIÓN

Descripción

Instalación de sistemas de megafonía y de sonorización de uso general, con equipos amplificadores centralizados y distribución en alta impedancia en locales de edificios.

Criterios de medición y valoración de unidades

La medición y valoración de la instalación de megafonía, se realizará por metro lineal para conductores, tubos aislantes, etc., como longitudes ejecutadas con igual sección y sin descontar el paso por cajas si existieran.

El resto de componentes de la instalación, como acometida, unidad amplificadora, cajas de distribución, derivación, paso, interruptores, reguladores de nivel sonoro, altavoces, etc., se medirán y valorarán por unidad completa e instalada, incluso ayudas de albañilería.

PRESCRIPCIONES SOBRE LOS PRODUCTOS

Características y recepción de los productos que se incorporan a las unidades de obra

La recepción de los productos, equipos y sistemas se realizará conforme se desarrolla en la Parte II, Condiciones de recepción de productos. Este control comprende el control de la documentación de los suministros (incluida la correspondiente al marcado CE, cuando sea pertinente), el control mediante distintivos de calidad o evaluaciones técnicas de idoneidad y el control mediante ensayos.

- Equipos amplificadores centrales:
Unidad amplificadora complementada con preamplificadores, selectores, reguladores, etc.
- Fuentes de programa (diferentes tipos):
Para uso general, reproductores magnetofónicos y de compact-disc.
En instalaciones de difusiones de varios programas simultáneos, sintonizadores de radiodifusión.
Servicios vía telefónica o de radiofrecuencia.
Para avisos orales, micrófono dinámico.
- Red general de distribución: constituida por uno o varios circuitos de la instalación (desde el punto de vista funcional, un circuito para cada programa simultáneo y físicamente para cada grupo de altavoces que se regulen independientemente), e incluyendo los siguientes niveles de líneas principales de distribución, ramales de distribución, y líneas terminales, con conductores bifilares o multipares, con sus tubos aislantes rígidos o flexibles. Incluyendo cajas de paso, derivación, distribución.
- Altavoces (empotrados o en superficie) y elementos complementarios de actuación local:
Altavoces de alta o baja impedancia con rejilla difusora o caja acústica.
- Selectores de programas, reguladores de nivel sonoro, etc.
Todo ello acompañado de una acometida de alimentación para el suministro del equipo amplificador de energía eléctrica procedente de la instalación de baja tensión del edificio y para la conexión de dicho equipo a la red de puesta a tierra.

PRESCRIPCIÓN EN CUANTO A LA EJECUCIÓN POR UNIDADES DE OBRA

Características técnicas de cada unidad de obra

Condiciones previas: soporte

Las condiciones en que deba encontrarse el soporte de la instalación dependerán del tipo de canalización que se realice:

Canalización superficial para líneas principales y ramales de distribución, cuando discurren sobre falsos techos desmontables registrables, o zonas de paso muy restringido, también para las líneas terminales cuando su tendido se realice por zonas de servicio como aparcamientos y almacenes. En este caso el soporte serán los paramentos verticales y horizontales (falsos techos), sobre los se sujetarán con piezas especiales que dispondrán de tantas abrazaderas como conductos deba soportar.

Canalización sobre bandejas, como soporte horizontal a líneas de distribución, cuando el tendido se realice por zonas de paso muy restringido. Se atornillarán sobre muros y forjados totalmente acabados incluso revestidos, el soporte para bandejas (perfil metálico, chapa plegada, etc.) que recibirá la bandeja para conducciones atornillada al mismo.

Canalización empotrada en general para las líneas terminales, pudiendo utilizarse igualmente para los ramales de distribución o líneas principales cuando discurren por zonas de paso continuado. Su soporte serán los paramentos verticales y horizontales, sobre los que se realizarán rozas, una vez estos estén completamente acabados a falta de revestimientos.

Compatibilidad entre los productos, elementos y sistemas constructivos

Para prevenir el fenómeno electroquímico de la corrosión galvánica entre metales con diferente potencial, se adoptarán las siguientes medidas:

Evitar el contacto entre dos metales de distinta actividad. En caso de no poder evitar el contacto, se deberá seleccionar metales próximos en la serie galvánica.

Aislar eléctricamente los metales con diferente potencial.

Evitar el acceso de agua y oxígeno a la zona de unión de los dos metales.

Los conductores eléctricos serán tubos de aislante rígido para canalizaciones de superficie y tubos de aislante flexible para canalizaciones empotradas.

Proceso de ejecución

Ejecución

Se colocarán los equipos amplificadores junto con las fuentes de programa en el local establecido de proyecto. Si el equipo estuviera constituido por varias unidades, se fijarán estas a un bastidor, a fin de facilitar la interconexión de los distintos elementos, respetando en todo caso las condiciones establecidas por el fabricante en cuanto a refrigeración y ventilación de equipos.

Se ejecutará la conexión entre el equipo amplificador y la red de distribución en la caja general de distribución. Ésta irá adosada o empotrada a los paramentos del mismo local, y en ella se protegerán las líneas, bien bajo tubo, o mediante perfil de protección.

Se procederá al tendido de la red de distribución:

En caso de canalizaciones en superficie, se tenderán los tubos de aislante rígido sobre la base soporte y se sujetarán estos mediante abrazaderas. La base soporte irá fijada a falsos techos o en el interior de conductos de fábrica preparados para el efecto.

En caso de canalizaciones sobre bandejas, el soporte para las mismas se recibirá sobre muro o paramento y sobre este se fijará la bandeja mediante tornillos, en cuyo interior discurrirán los tubos sujetos mediante los elementos de que estas van provistos.

En caso de canalizaciones empotradas, se ejecutarán las rozas que deberán mantener una distancia mínima de 20 cm con cualquier otra instalación. Se utilizará tubo aislante flexible alojado en la roza y deberá penetrar 5 cm como mínimo en cada una de las cajas.

Se completará la ejecución de la red de distribución con la colocación de las diferentes cajas de distribución, derivación y paso, así como altavoces, interruptores, reguladores de sonido, selectores de programa, etc.

Se procederá a la colocación de los conductores eléctricos, sirviéndose de la ayuda de un "pasa hilos" (guías) impregnados de componentes que hagan fácil su deslizamiento por el interior.

Se realizará la conexión de los conductores con los altavoces y amplificadores.

Condiciones de terminación

Se procederá al montaje de equipos y aparatos, y a la colocación de las placas embellecedoras de los mecanismos. Las rozas quedarán cubiertas de mortero o yeso y enrasadas con el resto de la pared.

Control de ejecución, ensayos y pruebas

Control de ejecución

- Acometida de alimentación:
Fijación de la caja para acometida y conexión de los conductos.
- Unidad amplificadora:
Sujeción del equipo o bastidor y conexión con acometida y fuentes de programa.
- Caja general de distribución:
Fijación y conexiones en su interior e identificación de conductores.
- Canalización de superficie:
Dimensiones de la ranura y encaje.
Fijación de bases soportes.
Verificación de existencia de placa cortafuegos.
Diámetro de tubo aislante rígido.
- Canalización sobre bandeja:
Fijación de soportes y sección de bandeja.
- Canalización empotrada:
Profundidad de la roza y diámetro de tubo aislante flexible.
- Línea de distribución con conductor bifilar o multipar:
Identificación de los conductores y su sección.
- Cajas de distribución, derivación y de paso:
Conexiones en su interior.
Altura de situación medida desde el techo terminado y/o su adosado en el paramento.
- Interruptores, reguladores del nivel sonoro, selectores de programa:
Comprobación de existencia de caja para empotrar mecanismo.
Altura de situación, conexión de los conductores y adosado de la placa de cierre.
- Altavoz empotrado:
Conexiones entre altavoz y transformadores.
Fijación de los soportes al hueco y colocación de la rejilla difusora.
- Altavoz de superficie:
Comprobación de la existencia de caja terminal y conexiones entre transformador y altavoz.
Adosado de la placa de cierre.
Fijación de altavoz a caja acústica y de esta al paramento y altura de situación.

Ensayos y pruebas

Pruebas de servicio
Acometida de alimentación.
Equipo amplificador.
Aislamiento entre circuitos de distribución.
Cortocircuito de la red de distribución.
Altavoces.
Selectores de programa.
Reguladores de nivel de sonido.

SEGURIDAD Y SALUD

1. RIESGOS LABORALES

Cortes y golpes producidos por maquinaria.
 Golpes y tropiezos contra objetos por falta de iluminación.
 Caídas al mismo nivel por suelos sucios, resbaladizos o con deformaciones.
 Caídas a distinto nivel o de altura por uso de escaleras, andamios o existencia de aberturas en suelos o paredes.
 Contactos eléctricos directos o indirectos, por carencia o inadecuabilidad de equipos o herramientas, o por uso de métodos de trabajo inadecuados.
 Ruido y proyección de partículas en ojos, por uso de taladros, picadoras o rozadoras.
 Cortes y golpes por el manejo de herramientas, guías y elementos de instalación.
 Sobreesfuerzos por manejo de cargas y/o posturas forzadas.
 Electrocutación durante la realización de trabajos de puesta en servicio y conexionado.

2. PLANIFICACIÓN DE LA PREVENCIÓN

Organización del trabajo y medidas preventivas

Se tendrá en cuenta el Anejo 1.

En el manejo de cargas y/o posturas forzadas se tendrá en cuenta lo enunciado en el Anejo 2.

Se dispondrá de los esquemas o planos necesarios que permita trazar en obra la red de megafonía con distribución de líneas, tomas, altavoces, cajas de empotrar, etc.

En caso que las operaciones de montaje de la instalación de megafonía y las operaciones de ayuda de albañilería (sujeción de tubos, cerramiento de rozas, cuadros, mecanismos, etc.), no sean realizadas por la misma empresa, deberá existir una total coordinación entre ella y con el resto de empresas intervinientes en la construcción, para un total control entre ellas de los riesgos y medidas preventivas.

Antes de comenzar un trabajo deberá informarse a los trabajadores de las características y problemática de la instalación.

Todos los operarios poseerán la cualificación adecuada y estarán instruidos en los métodos y procesos de trabajo más adecuados. Dicha medida se extremará en trabajos en tensión o en proximidad a elementos con tensión.

En la apertura y cierre de rozas y tendido de líneas, se extremará el orden y la limpieza de la obra para evitar golpes y tropiezos.

Todas las operaciones se efectuarán con una adecuada iluminación de los tajos, la cual nunca será inferior a 100-150 lux. La iluminación portátil se efectuará preferentemente mediante receptores alimentados a 24 voltios.

Todas las máquinas y equipos a utilizar deberán poseer el marcado CE o adaptados a la normativa referente a "Equipos de Trabajo" (R.D. 1215/97) y utilizarlos según dicha norma, únicamente para la finalidad indicada por el fabricante y según sus instrucciones de uso, revisión y almacenamiento.

Durante el montaje de la instalación de megafonía, no existirá conexión alguna con la red general eléctrica, manteniéndose desconectado hasta la total terminación de la instalación.

Deberán eliminarse suciedades con las que se puede resbalar y obstáculos contra los que se puede tropezar. Todas las zonas de trabajo dispondrán de adecuada protección contra caídas de altura adoptándose las medidas siguientes:

Todas las plataformas y lugares de trabajo que lo precisen se dotarán de barandillas y plintos.

En caso de utilizar escaleras manuales se extremarán las medidas tendentes a garantizar su apoyo y estabilidad.

Si los equipos de protección colectiva no resultasen suficientes, se utilizarán equipos de protección individual amarrados a puntos de anclaje seguros.

Todos los trabajos se realizarán sin tensión en la instalación. Para trabajos en tensión se tomarán las precauciones para evitar contactos eléctricos directos tales como: apantallamiento y aislamiento; limitación de distancia y campo de acción; restricción de acceso; señalización; utilización de herramientas y prendas de protección aislantes.

Para la utilización de taladros, picadoras, y rozadoras, los operarios deberán:

Utilizar protectores de los oídos (tapones de protección en orejas).

Gafas de protección contra impactos.

Mascarilla autofiltrante para las operaciones de producción de polvo.

En caso de realizar trabajos manejando cargas o en posturas forzadas, se tomarán precauciones para evitar a los operarios una sobrecarga física que pueda resultar perjudicial para su salud.

Protección personal (con marcado CE)

Casco de seguridad.

Guantes de cuero contra riesgos mecánicos.

Calzado de seguridad.

Cinturones de protección contra caídas.

Gafas de protección.

Auriculares o tapones antiruido.

Maquinaria de elevación utilizada.

6.3 INSTALACIÓN DE ELECTRICIDAD: BAJA TENSIÓN Y PUESTA A TIERRA

DESCRIPCIÓN

Descripción

Instalación de baja tensión: instalación de la red de distribución eléctrica para tensiones entre 230 / 400 V, desde el final de la acometida de la compañía suministradora en el cuadro o caja general de protección, hasta los puntos de utilización en el edificio.

Instalación de puesta a tierra: se establecen para limitar la tensión que, con respecto a la tierra, puedan presentar en un momento dado las masas metálicas, asegurar la protección de las protecciones y eliminar o disminuir el riesgo que supone una avería en los materiales eléctricos utilizados. Es una unión eléctrica directa, sin fusibles ni protección alguna, de una parte del circuito eléctrico o de una parte conductora no perteneciente al mismo mediante una toma de tierra con un electrodo o

grupos de electrodos enterrados en el suelo.

Criterios de medición y valoración de unidades

Instalación de baja tensión: los conductores se medirán y valorarán por metro lineal de longitud de iguales características, todo ello completamente colocado incluyendo tubo, bandeja o canal de aislamiento y parte proporcional de cajas de derivación y ayudas de albañilería cuando existan. El resto de elementos de la instalación, como caja general de protección, módulo de contador, mecanismos, etc., se medirán por unidad totalmente colocada y comprobada incluyendo todos los accesorios y conexiones necesarios para su correcto funcionamiento, y por unidades de enchufes y de puntos de luz incluyendo partes proporcionales de conductores, tubos, cajas y mecanismos.

Instalación de puesta a tierra: los conductores de las líneas principales o derivaciones de la puesta a tierra se medirán y valorarán por metro lineal, incluso tubo de aislamiento y parte proporcional de cajas de derivación, ayudas de albañilería y conexiones. El conductor de puesta a tierra se medirá y valorará por metro lineal, incluso excavación y relleno. El resto de componentes de la instalación, como picas, placas, arquetas, etc., se medirán y valorarán por unidad, incluso ayudas y conexiones.

PRESCRIPCIONES SOBRE LOS PRODUCTOS

Características y recepción de los productos que se incorporan a las unidades de obra

La recepción de los productos, equipos y sistemas se realizará conforme se desarrolla en la Parte II, Condiciones de recepción de productos. Este control comprende el control de la documentación de los suministros (incluida la correspondiente al marcado CE, cuando sea pertinente), el control mediante distintivos de calidad o evaluaciones técnicas de idoneidad y el control mediante ensayos.

Instalación de baja tensión:

En general, la determinación de las características de la instalación se efectúa de acuerdo con lo señalado en la norma UNE 20.460-3.

- Caja general de protección (CGP). Corresponderán a uno de los tipos recogidos en las especificaciones técnicas de la empresa suministradora, que hayan sido aprobadas por la Administración Pública competente.
- Línea General de alimentación (LGA). Es aquella que enlaza la Caja General de Protección con la centralización de contadores. Las líneas generales de alimentación estarán constituidas por:
 - Conductores aislados en el interior de tubos empotrados.
 - Conductores aislados en el interior de tubos enterrados.
 - Conductores aislados en el interior de tubos en montaje superficial.
 - Conductores aislados en el interior de canales protectoras cuya tapa sólo se pueda abrir con la ayuda de un útil.
 - Canalizaciones eléctricas prefabricadas que deberán cumplir la norma UNE-EN-60439-2.
 - Conductores aislados en el interior de conductos cerrados de obra de fábrica, proyectados y contruidos al efecto.
- Contadores.
 - Colocados en forma individual.
 - Colocados en forma concentrada (en armario o en local).
- Derivación individual: es la parte de la instalación que, partiendo de la línea general de alimentación suministra energía eléctrica a una instalación de usuario. Las derivaciones individuales estarán constituidas por:
 - Conductores aislados en el interior de tubos empotrados.
 - Conductores aislados en el interior de tubos enterrados.
 - Conductores aislados en el interior de tubos en montaje superficial.
 - Conductores aislados en el interior de canales protectoras cuya tapa sólo se pueda abrir con la ayuda de un útil.
 - Canalizaciones eléctricas prefabricadas que deberán cumplir la norma UNE-EN 60439-2.
 - Conductores aislados en el interior de conductos cerrados de obra de fábrica, proyectados y contruidos al efecto.
 - Los diámetros exteriores nominales mínimos de los tubos en derivaciones individuales serán de 3,20 cm.
- Interruptor de control de potencia (ICP).
- Cuadro General de Distribución. Tipos homologados por el MICT:
 - Interruptores diferenciales.
 - Interruptor magnetotérmico general automático de corte omnipolar.
 - Interruptores magnetotérmicos de protección bipolar.
- Instalación interior:
 - Circuitos. Conductores y mecanismos: identificación, según especificaciones de proyecto.
 - Puntos de luz y tomas de corriente.
 - Aparatos y pequeño material eléctrico para instalaciones de baja tensión.
 - Cables eléctricos, accesorios para cables e hilos para electrobobinas.
- Regletas de la instalación como cajas de derivación, interruptores, conmutadores, base de enchufes, pulsadores, zumbadores y regletas.
 - El instalador poseerá calificación de Empresa Instaladora.
- En algunos casos la instalación incluirá grupo electrógeno y/o SAI. En la documentación del producto suministrado en obra, se comprobará que coincide con lo indicado en el proyecto, las indicaciones de la dirección facultativa y las normas UNE que sean de aplicación de acuerdo con el Reglamento Electrotécnico para Baja Tensión: marca del fabricante. Distintivo de calidad. Tipo de homologación cuando proceda. Grado de protección. Tensión asignada. Potencia máxima admisible. Factor de potencia. Cableado: sección y tipo de aislamiento. Dimensiones en planta. Instrucciones de montaje.
 - No procede la realización de ensayos.
 - Las piezas que no cumplan las especificaciones de proyecto, hayan sufrido daños durante el transporte o que presentaren defectos serán rechazadas.
- Instalación de puesta a tierra:
 - Conductor de protección.
 - Conductor de unión equipotencial principal.
 - Conductor de tierra o línea de enlace con el electrodo de puesta a tierra.
 - Conductor de equipotencialidad suplementaria.
 - Borne principal de tierra, o punto de puesta a tierra.
 - Masa.
 - Elemento conductor.
 - Toma de tierra: pueden ser barras, tubos, pletinas, conductores desnudos, placas, anillos o bien mallas metálicas constituidos por los elementos anteriores o sus combinaciones. Otras estructuras enterradas, con excepción de las armaduras pretensadas. Los materiales utilizados y la realización de las tomas de tierra no afectará a la resistencia mecánica y eléctrica

por efecto de la corrosión y comprometa las características del diseño de la instalación.

El almacenamiento en obra de los elementos de la instalación se hará dentro de los respectivos embalajes originales y de acuerdo con las instrucciones del fabricante. Será en un lugar protegido de lluvias y focos húmedos, en zonas alejadas de posibles impactos. No estarán en contacto con el terreno.

PRESCRIPCIÓN EN CUANTO A LA EJECUCIÓN POR UNIDADES DE OBRA

Características técnicas de cada unidad de obra

Condiciones previas: soporte

Instalación de baja tensión:

La fijación se realizará una vez acabado completamente el paramento que la soporte. Las instalaciones sólo podrán ser ejecutadas por instaladores o empresas instaladoras que cumplan con la reglamentación vigente en su ámbito de actuación.

El soporte serán los paramentos horizontales y verticales, donde la instalación podrá ser vista o empotrada.

En el caso de instalación vista, esta se fijará con tacos y tornillos a paredes y techos, utilizando como aislante protector de los conductores tubos, bandejas o canaletas.

En el caso de instalación empotrada, los tubos flexibles de protección se dispondrán en el interior de rozas practicadas a los tabiques. Las rozas no tendrán una profundidad mayor de 4 cm sobre ladrillo macizo y de un canuto sobre el ladrillo hueco, el ancho no será superior a dos veces su profundidad. Las rozas se realizarán preferentemente en las tres hiladas superiores. Si no es así tendrá una longitud máxima de 1 m. Cuando se realicen rozas por las dos caras del tabique, la distancia entre rozas paralelas será de 50 cm.

Instalación de puesta a tierra:

El soporte de la instalación de puesta a tierra de un edificio será por una parte el terreno, ya sea el lecho del fondo de las zanjas de cimentación a una profundidad no menor de 80 cm, o bien el terreno propiamente dicho donde se hincarán picas, placas, etc.

El soporte para el resto de la instalación sobre nivel de rasante, líneas principales de tierra y conductores de protección, serán los paramentos verticales u horizontales totalmente acabados o a falta de revestimiento, sobre los que se colocarán los conductores en montaje superficial o empotrados, aislados con tubos de PVC rígido o flexible respectivamente.

Compatibilidad entre los productos, elementos y sistemas constructivos

En general:

En general, para prevenir el fenómeno electroquímico de la corrosión galvánica entre metales con diferente potencial, se adoptarán las siguientes medidas:

Evitar el contacto entre dos metales de distinta actividad. En caso de no poder evitar el contacto, se deberá seleccionar metales próximos en la serie galvánica.

Aislar eléctricamente los metales con diferente potencial.

Evitar el acceso de agua y oxígeno a la zona de unión de los dos metales.

En la instalación de baja tensión:

Cuando algún elemento de la instalación eléctrica deba discurrir paralelo o instalarse próximo a una tubería de agua, se colocará siempre por encima de ésta. Las canalizaciones eléctricas no se situarán por debajo de otras canalizaciones que puedan dar lugar a condensaciones, tales como las destinadas a conducción de vapor, de agua, de gas, etc., a menos que se tomen las disposiciones necesarias para proteger las canalizaciones eléctricas contra los efectos de estas condensaciones.

Las canalizaciones eléctricas y las no eléctricas sólo podrán ir dentro de un mismo canal o hueco en la construcción, cuando se cumplan simultáneamente las siguientes condiciones:

La protección contra contactos indirectos estará asegurada por alguno de los sistemas señalados en la Instrucción IBT-BT-24, considerando a las conducciones no eléctricas, cuando sean metálicas, como elementos conductores.

Las canalizaciones eléctricas estarán convenientemente protegidas contra los posibles peligros que pueda presentar su proximidad a canalizaciones, y especialmente se tendrá en cuenta: la elevación de la temperatura, debida a la proximidad con una conducción de fluido caliente; la condensación; la inundación por avería en una conducción de líquidos, (en este caso se tomarán todas las disposiciones convenientes para asegurar su evacuación); la corrosión por avería en una conducción que contenga un fluido corrosivo; la explosión por avería en una conducción que contenga un fluido inflamable; la intervención por mantenimiento o avería en una de las canalizaciones puede realizarse sin dañar al resto.

En la instalación de puesta a tierra:

Las canalizaciones metálicas de otros servicios (agua, líquidos o gases inflamables, calefacción central, etc.) no se utilizarán como tomas de tierra por razones de seguridad.

Proceso de ejecución

Ejecución

Instalación de baja tensión:

Se comprobará que todos los elementos de la instalación de baja tensión coinciden con su desarrollo en proyecto, y en caso contrario se redefinirá según el criterio y bajo la supervisión de la dirección facultativa. Se marcará por instalador autorizado y en presencia de la dirección facultativa los diversos componentes de la instalación, como tomas de corriente, puntos de luz, canalizaciones, cajas, etc.

Al marcar los tendidos de la instalación se tendrá en cuenta la separación mínima de 30 cm con la instalación de fontanería.

Se comprobará la situación de la acometida, ejecutada según R.E.B.T. y normas particulares de la compañía suministradora.

Se colocará la caja general de protección en lugar de permanente acceso desde la vía pública, y próxima a la red de distribución urbana o centro de transformación. La caja de la misma deberá estar homologada por UNESA y disponer de dos orificios que alojarán los conductos (metálicos protegidos contra la corrosión, fibrocemento o PVC rígido, autoextinguible de grado 7 de resistencia al choque), para la entrada de la acometida de la red general. Dichos conductos tendrán un diámetro mínimo de 15 cm o sección equivalente, y se colocarán inclinados hacia la vía pública. La caja de protección quedará empotrada y fijada sólidamente al paramento por un mínimo de 4 puntos, las dimensiones de la hornacina superarán las de la caja en 15 cm en todo su perímetro y su profundidad será de 30 cm como mínimo.

Se colocará un conducto de 10 cm desde la parte superior del nicho, hasta la parte inferior de la primera planta para poder realizar alimentaciones provisionales en caso de averías, suministros eventuales, etc.

Las puertas serán de tal forma que impidan la introducción de objetos, colocándose a una altura mínima de 20 cm sobre el suelo, y con hoja y marco metálicos protegidos frente a la corrosión. Dispondrán de cerradura normalizada por la

empresa suministradora y se podrá revestir de cualquier material.

Se ejecutará la línea general de alimentación (LGA), hasta el recinto de contadores, discurriendo por lugares de uso común con conductores aislados en el interior de tubos empotrados, tubos en montaje superficial o con cubierta metálica en montaje superficial, instalada en tubo cuya sección permita aumentar un 100% la sección de los conductos instalada inicialmente. La unión de los tubos será roscada o embutida. Cuando tenga una longitud excesiva se dispondrán los registros adecuados. Se procederá a la colocación de los conductores eléctricos, sirviéndose de pasa hilos (guías) impregnadas de sustancias que permitan su deslizamiento por el interior.

El recinto de contadores, se construirá con materiales no inflamables, y no estará atravesado por conducciones de otras instalaciones que no sean eléctricas. Sus paredes no tendrán resistencia inferior a la del tabicón del 9 y dispondrá de sumidero, ventilación natural e iluminación (mínimo 100 lx). Los módulos de centralización quedarán fijados superficialmente con tornillos a los paramentos verticales, con una altura mínima de 50 cm y máxima de 1,80 cm.

Se ejecutarán las derivaciones individuales, previo trazado y replanteo, que se realizarán a través de canaladuras empotradas o adosadas o bien directamente empotradas o enterradas en el caso de derivaciones horizontales, disponiéndose los tubos como máximo en dos filas superpuestas, manteniendo una distancia entre ejes de tubos de 5 cm como mínimo. En cada planta se dispondrá un registro, y cada tres una placa cortafuego. Los tubos por los que se tienden los conductores se sujetarán mediante bases soportes y con abrazaderas y los empalmes entre los mismos se ejecutarán mediante manguitos de 10 cm de longitud.

Se colocarán los cuadros generales de distribución e interruptores de potencia ya sea en superficie fijada por 4 puntos como mínimo o empotrada, en cuyo caso se ejecutará como mínimo en tabicón de 12 cm de espesor.

Se ejecutará la instalación interior; si es empotrada se realizarán rozas siguiendo un recorrido horizontal y vertical y en el interior de las mismas se alojarán los tubos de aislante flexible. Se colocarán registros con una distancia máxima de 15 m. Las rozas verticales se separarán de los cercos y premarcos al menos 20 cm y cuando se dispongan rozas por dos caras de paramento la distancia entre dos paralelas será como mínimo de 50 cm, y su profundidad de 4 cm para ladrillo macizo y 1 canuto para hueco, el ancho no será superior a dos veces su profundidad. Las cajas de derivación quedarán a una distancia de 20 cm del techo. El tubo aislante penetrará 5 mm en las cajas donde se realizará la conexión de los cables (introducidos estos con ayuda de pasahilos) mediante bornes o dedales aislantes. Las tapas de las cajas de derivación quedarán adosadas al paramento.

Si el montaje fuera superficial, el recorrido de los tubos, de aislante rígido, se sujetará mediante grapas y las uniones de conductores se realizarán en cajas de derivación igual que en la instalación empotrada.

Se realizará la conexión de los conductores a las regletas, mecanismos y equipos.

Para garantizar una continua y correcta conexión los contactos se dispondrán limpios y sin humedad y se protegerán con envolventes o pastas.

Las canalizaciones estarán dispuestas de forma que faciliten su maniobra, inspección y acceso a sus conexiones.

Las canalizaciones eléctricas se identificarán. Por otra parte, el conductor neutro o compensador, cuando exista, estará claramente diferenciado de los demás conductores.

Para la ejecución de las canalizaciones, estas se fijarán sobre las paredes por medio de bridas, abrazaderas, o collares de forma que no perjudiquen las cubiertas de los mismos. La distancia entre dos puntos de fijación sucesivos no excederá de 40 cm. Se evitará curvar los cables con un radio demasiado pequeño, y salvo prescripción en contra fijada en la Norma UNE correspondiente al cable utilizado, este radio no será inferior a 10 veces el diámetro exterior del cable.

Los cruces de los cables con canalizaciones no eléctricas se podrán efectuar por la parte anterior o posterior a éstas, dejando una distancia mínima de 3 cm entre la superficie exterior de la canalización no eléctrica y la cubierta de los cables, cuando el cruce se efectúe por la parte anterior de aquélla.

Los extremos de los cables serán estancos cuando las características de los locales o emplazamientos así lo exijan, utilizándose para este fin cajas u otros dispositivos adecuados. La estanqueidad podrá quedar asegurada con la ayuda de prensaestopas.

Los empalmes y conexiones se realizarán por medio de cajas o dispositivos equivalentes provistos de tapas desmontables que aseguren a la vez la continuidad de la protección mecánica establecida, el aislamiento y la inaccesibilidad de las conexiones y su verificación en caso necesario.

En caso de conductores aislados en el interior de huecos de la construcción, se evitarán, dentro de lo posible, las asperezas en el interior de los huecos y los cambios de dirección de los mismos en un número elevado o de pequeño radio de curvatura. La canalización podrá ser reconocida y conservada sin que sea necesaria la destrucción parcial de las paredes, techos, etc., o sus guarnecidos y decoraciones. Los empalmes y derivaciones de los cables serán accesibles, disponiéndose para ellos las cajas de derivación adecuadas.

Paso a través de elementos de la construcción: en toda la longitud de los pasos de canalizaciones no se dispondrán empalmes o derivaciones de cables. Para la protección mecánica de los cables en la longitud del paso, se dispondrán éstos en el interior de tubos

Instalación de puesta a tierra:

Se comprobará que la situación, el espacio y los recorridos de la instalación coinciden con el proyecto, principalmente la situación de las líneas principales de bajada a tierra, de las instalaciones y masas metálicas. En caso contrario se redefinirá según el criterio y bajo la supervisión de la dirección facultativa y se procederá al marcado por instalador autorizado de todos los componentes de la instalación.

Durante la ejecución de la obra se realizará una puesta a tierra provisional que estará formada por un cable conductor que unirá las máquinas eléctricas y masas metálicas que no dispongan de doble aislamiento y un conjunto de electrodos de picas.

Al iniciarse las obras de cimentación del edificio se dispondrá el cable conductor en el fondo de la zanja, a una profundidad no inferior a 80 cm formando un anillo cerrado exterior al perímetro del edificio, al que se conectarán los electrodos, hasta conseguir un valor mínimo de resistencia a tierra.

Una serie de conducciones enterradas unirá todas las conexiones de puesta a tierra situadas en el interior del edificio. Estos conductores irán conectados por ambos extremos al anillo y la separación entre dos de estos conductores no será inferior a 4 m.

Los conductores de protección estarán protegidos contra deterioros mecánicos, químicos, electroquímicos y esfuerzos electrodinámicos. Las conexiones serán accesibles para la verificación y ensayos, excepto en el caso de las efectuadas en cajas selladas con material de relleno o en cajas no desmontables con juntas estancas. Ningún aparato estará intercalado en el conductor de protección, aunque para los ensayos podrán utilizarse conexiones desmontables mediante útiles adecuados.

Para la ejecución de los electrodos, en el caso de que se trate de elementos longitudinales hincados verticalmente (picas), se realizarán excavaciones para alojar las arquetas de conexión, se preparará la pica montando la punta de penetración y la cabeza protectora, se introducirá el primer tramo manteniendo verticalmente la pica con una llave, mientras se compruebe la verticalidad de la plomada. Paralelamente se golpeará con una maza, enterrando el primer tramo de la pica, se quitará la cabeza protectora y se enroscará el segundo tramo, enroscando de nuevo la cabeza protectora y volviendo a golpear; cada vez que se introduzca un nuevo tramo se medirá la resistencia a tierra. A continuación se deberá

soldar o fijar el collar de protección y una vez acabado el pozo de inspección se realizará la conexión del conductor de tierra con la pica.

Durante la ejecución de las uniones entre conductores de tierra y electrodos de tierra se cuidará que resulten eléctricamente correctas. Las conexiones no dañarán ni a los conductores ni a los electrodos de tierra.

Sobre los conductores de tierra y en lugar accesible, se preverá un dispositivo para medir la resistencia de la toma de tierra correspondiente. Este dispositivo puede estar combinado con el borne principal de tierra, ser desmontable, mecánicamente seguro y asegurar la continuidad eléctrica.

Si los electrodos fueran elementos superficiales colocados verticalmente en el terreno, se realizará un hoyo y se colocará la placa verticalmente, con su arista superior a 50 cm como mínimo de la superficie del terreno; se recubrirá totalmente de tierra arcillosa y se regará. Se realizará el pozo de inspección y la conexión entre la placa y el conductor de tierra con soldadura aluminotérmica.

Se ejecutarán las arquetas registrables en cuyo interior alojarán los puntos de puesta a tierra a los que se sueldan en un extremo la línea de enlace con tierra y en el otro la línea principal de tierra. La puesta a tierra se ejecutará sobre apoyos de material aislante.

La línea principal se ejecutará empotrada o en montaje superficial, aislada con tubos de PVC, y las derivaciones de puesta a tierra con conducto empotrado aislado con PVC flexible. Sus recorridos serán lo más cortos posibles y sin cambios bruscos de dirección, y las conexiones de los conductores de tierra serán realizadas con tornillos de aprieto u otros elementos de presión, o con soldadura de alto punto de fusión.

Condiciones de terminación

Instalación de baja tensión:

Las rozas quedarán cubiertas de mortero o yeso, y enrasadas con el resto de la pared. Terminada la instalación eléctrica interior, se protegerán las cajas y cuadros de distribución para evitar que queden tapados por los revestimientos posteriores de los paramentos. Una vez realizados estos trabajos se descubrirán y se colocarán los automatismos eléctricos, embellecedores y tapas. Al término de la instalación, e informada la dirección facultativa, el instalador autorizado emitirá la documentación reglamentaria que acredite la conformidad de la instalación con la Reglamentación vigente.

Instalación de puesta a tierra:

Al término de la instalación, el instalador autorizado, e informada la dirección facultativa, emitirá la documentación reglamentaria que acredite la conformidad de la instalación con la Reglamentación vigente.

Control de ejecución, ensayos y pruebas

Instalación de baja tensión:

Instalación general del edificio:

- Caja general de protección:
 - Dimensiones del nicho mural. Fijación (4 puntos).
 - Conexión de los conductores. Tubos de acometidas.
- Línea general de alimentación (LGA):
 - Tipo de tubo. Diámetro y fijación en trayectos horizontales. Sección de los conductores.
 - Dimensión de patinillo para línea general de alimentación. Registros, dimensiones.
 - Número, situación, fijación de pletinas y placas cortafuegos en patinillos de líneas generales de alimentación.
- Recinto de contadores:
 - Centralización de contadores: número y fijación del conjunto prefabricado y de los contadores. Conexiones de líneas generales de alimentación y derivaciones individuales.
 - Contadores trifásicos independientes: número y fijación del conjunto prefabricado y de los contadores. Conexiones.
 - Cuarto de contadores: dimensiones. Materiales (resistencia al fuego). Ventilación. Desagüe.
 - Cuadro de protección de líneas de fuerza motriz: situación, alineaciones, fijación del tablero. Fijación del fusible de desconexión, tipo e intensidad. Conexiones.
 - Cuadro general de mando y protección de alumbrado: situación, alineaciones, fijación. Características de los diferenciales, conmutador rotativo y temporizadores. Conexiones.
- Derivaciones individuales:
 - Patinillos de derivaciones individuales: dimensiones. Registros, (uno por planta). Número, situación y fijación de pletinas y placas cortafuegos.
 - Derivación individual: tipo de tubo protector, sección y fijación. Sección de conductores. Señalización en la centralización de contadores.
- Canalizaciones de servicios generales:
 - Patinillos para servicios generales: dimensiones. Registros, dimensiones. Número, situación y fijación de pletinas, placas cortafuegos y cajas de derivación.
 - Líneas de fuerza motriz, de alumbrado auxiliar y generales de alumbrado: tipo de tubo protector, sección. Fijación. Sección de conductores.
- Tubo de alimentación y grupo de presión:
 - Tubo de igual diámetro que el de la acometida, a ser posible aéreo.
- Instalación interior del edificio:
 - Cuadro general de distribución:
 - Situación, adosado de la tapa. Conexiones. Identificación de conductores.
 - Instalación interior:
 - Dimensiones, trazado de las rozas.
 - Identificación de los circuitos. Tipo de tubo protector. Diámetros.
 - Identificación de los conductores. Secciones. Conexiones.
 - Paso a través de elementos constructivo. Juntas de dilatación.
 - Acometidas a cajas.
 - Se respetan los volúmenes de prohibición y protección en locales húmedos.
 - Red de equipotencialidad: dimensiones y trazado de las rozas. Tipo de tubo protector. Diámetro. Sección del conductor. Conexiones.
 - Cajas de derivación:
 - Número, tipo y situación. Dimensiones según número y diámetro de conductores. Conexiones. Adosado a la tapa del paramento.
 - Mecanismos:
 - Número, tipo y situación. Conexiones. Fijación al paramento.

- Instalación de puesta a tierra:
- Conexiones:
Punto de puesta a tierra.
- Borne principal de puesta a tierra:
Fijación del borne. Sección del conductor de conexión. Conexiones y terminales. Seccionador.
- Línea principal de tierra:
Tipo de tubo protector. Diámetro. Fijación. Sección del conductor. Conexión.
- Picas de puesta a tierra, en su caso:
Número y separaciones. Conexiones.
- Arqueta de conexión:
Conexión de la conducción enterrada, registrable. Ejecución y disposición.
- Conductor de unión equipotencial:
Tipo y sección de conductor. Conexión. Se inspeccionará cada elemento.
- Línea de enlace con tierra:
Conexiones.
- Barra de puesta a tierra:
Fijación de la barra. Sección del conductor de conexión. Conexiones y terminales.

Ensayos y pruebas

Instalación de baja tensión.
Instalación general del edificio:
Resistencia al aislamiento:
De conductores entre fases (si es trifásica o bifásica), entre fases y neutro y entre fases y tierra.

Instalación de puesta a tierra:
Resistencia de puesta a tierra del edificio. Verificando los siguientes controles:
La línea de puesta a tierra se empleará específicamente para ella misma, sin utilizar otras conducciones no previstas para tal fin.
Comprobación de que la tensión de contacto es inferior a 24 V en locales húmedos y 50 V en locales secos, en cualquier masa del edificio.
Comprobación de que la resistencia es menor de 20 ohmios.

Conservación y mantenimiento

Instalación de baja tensión. Se preservarán todos los componentes de la instalación del contacto con materiales agresivos y humedad.
Instalación de puesta a tierra. Se preservarán todos los elementos de materiales agresivos, impactos, humedades y suciedad

PRESCRIPCIONES SOBRE VERIFICACIONES EN EL EDIFICIO TERMINADO

Verificaciones y pruebas de servicio para comprobar las prestaciones finales del edificio

Instalación de baja tensión y de puesta a tierra. Documentación: certificados, boletines y documentación adicional exigida por la Administración competente.

SEGURIDAD Y SALUD

1. RIESGOS LABORALES

Cortes y golpes producidos por maquinaria.
Golpes y tropiezos contra objetos por falta de iluminación.
Caídas al mismo nivel por suelos sucios, resbaladizos o con deformaciones.
Caídas a distinto nivel o de altura por uso de escaleras, andamios o existencia de aberturas en suelos o paredes.
Contactos eléctricos directos o indirectos, por carencia o inadecuabilidad de equipos o herramientas, o por uso de métodos de trabajo inadecuados.
Ruido y proyección de partículas en ojos, por uso de taladros, picadoras o rozadoras.
Cortes y golpes por el manejo de herramientas, guías y elementos de instalación.
Sobreesfuerzos por manejo de cargas y/o posturas forzadas.
Electrocución durante la realización de trabajos de puesta en servicio y conexionado.
Golpes en manos y pies en el hincado de la piqueta.
Riesgos específicos derivados de la ejecución de la arqueta de conexión en el caso de construcción de la misma.
Cortes en las manos por no utilización de guantes en el manejo de cables.

2. PLANIFICACIÓN DE LA PREVENCIÓN

Organización del trabajo y medidas preventivas

Se tendrá en cuenta el Anejo 1.
En el manejo de cargas y/o posturas forzadas se tendrá en cuenta lo enunciado en el Anejo 2.
Se dispondrá de los esquemas o planos necesarios que permita trazar en obra y desde el cuadro general, la distribución de circuitos y líneas, ubicación de cajas de empalmes y derivación, mecanismos, puntos de luz, etc.
Antes de comenzar un trabajo deberá informarse a los trabajadores de las características y problemática de la instalación.
Todos los operarios poseerán la cualificación adecuada y estarán instruidos en los métodos y procesos de trabajo más adecuados. Dicha medida se extremará en trabajos en tensión o en proximidad a elementos con tensión.
En caso que las operaciones de montaje de la instalación eléctrica y las operaciones de ayuda de albañilería (sujeción de tubos, ceramiento de rozas, cuadros, mecanismos, etc.), no sean realizadas por la misma empresa, deberá existir una total coordinación entre ella y el resto de empresas intervinientes en la construcción, para un total control entre ellas de los riesgos y medidas preventivas.
En la apertura y cierre de rozas y tendido de líneas, se extremará el orden y la limpieza de la obra para evitar golpes y

tropiezos.

Todas las operaciones se efectuarán con una adecuada iluminación de los tajos, la cual nunca será inferior a 100-150 lux. La iluminación portátil se efectuará preferentemente mediante receptores alimentados a 24 voltios.

Todas las máquinas y equipos a utilizar deberán poseer el marcado CE o adaptados a la normativa referente a "Equipos de Trabajo" (R.D. 1215/97) y utilizarlos según dicha norma, únicamente para la finalidad indicada por el fabricante y según sus instrucciones de uso, revisión y almacenamiento.

Deberán eliminarse suciedades con las que se puede resbalar y obstáculos contra los que se puede tropezar. Todas las zonas de trabajo dispondrán de adecuada protección contra caídas de altura adoptándose las medidas siguientes:

Todas las plataformas y lugares de trabajo que lo precisen se dotarán de barandillas y plintos.

En caso de utilizar escaleras manuales se extremarán las medidas tendentes a garantizar su apoyo y estabilidad.

Si los equipos de protección colectiva no resultasen suficientes, se utilizarán equipos de protección individual amarrados a puntos de anclaje seguros.

Todos los trabajos se realizarán sin tensión en la instalación. Para trabajos en tensión se tomarán las precauciones para evitar contactos eléctricos directos tales como: apantallamiento y aislamiento; limitación de distancia y campo de acción; restricción de acceso; señalización; utilización de herramientas y prendas de protección aislantes.

Para la utilización de taladros, picadoras, y rozadoras, los operarios deberán:

Utilizar protectores de los oídos (tapones de protección en orejeras).

Gafas de protección contra impactos.

Mascarilla autofiltrante para las operaciones de producción de polvo.

El conexionado y puesta en servicio de la instalación, se efectuará tras la total finalización de la instalación, midiendo los cuadros generales y secundarios, protecciones, mecanismos, y en su caso luminarias. Las pruebas de funcionamiento se efectuarán con los equipos adecuados, y en caso de tener que efectuar algún tipo de reparación, conexionado o cualquier otra operación en carga, se efectuará tras la desconexión total de la alimentación eléctrica y verificación en la zona de actuación de la ausencia de tensión mediante comprobador de tensión. Cuando sea preciso el uso de aparatos o herramientas eléctricas, preferentemente estarán dotadas de doble aislamiento de seguridad, o estarán alimentadas a tensiones igual o inferior a 24 voltios, mediante transformadores de seguridad, y en caso contrario estarán conectadas a la red general de tierra y protegidas mediante interruptores diferenciales.

Previamente a la apertura de la zanja para enterramiento del conductor de puesta a tierra, se verificará la ausencia en dicho trazado de otras posibles líneas o conducciones que puedan interferir en la apertura de la misma.

En la apertura de zanjas y líneas empotradas, se extremará el orden y la limpieza de la obra para evitar golpes y tropiezos.

Protección personal (con marcado CE)

Casco de seguridad.

Guantes de cuero contra riesgos mecánicos.

Calzado de seguridad.

Cinturones de protección contra caídas.

Gafas de protección.

Auriculares o tapones antirruido.

Mascarilla autofiltrante.

Guantes y herramientas aislantes de la electricidad.

6.6 INSTALACIÓN DE ALUMBRADO

6.6.2 INSTALACIÓN DE ILUMINACIÓN

DESCRIPCIÓN

Descripción

Iluminación de espacios carentes de luz con la presencia de fuentes de luz artificiales, con aparato de alumbrado que reparte, filtra o transforma la luz emitida por una o varias lámparas eléctricas y que comprende todos los dispositivos necesarios para el soporte, la fijación y la protección de las lámparas y, en caso necesario, los circuitos auxiliares en combinación con los medios de conexión con la red de alimentación.

Criterios de medición y valoración de unidades

Unidad de equipo de luminaria, totalmente terminada, incluyendo el equipo de encendido, fijaciones, conexión comprobación y pequeño material. Podrán incluirse la parte proporcional de difusores, celosías o rejillas.

PRESCRIPCIONES SOBRE LOS PRODUCTOS

Características y recepción de los productos que se incorporan a las unidades de obra

La recepción de los productos, equipos y sistemas se realizará conforme se desarrolla en la Parte II, Condiciones de recepción de productos. Este control comprende el control de la documentación de los suministros (incluida la del marcado CE cuando sea pertinente), el control mediante distintivos de calidad o evaluaciones técnicas de idoneidad y el control mediante ensayos.

Se realizará la comprobación de la documentación de suministro en todos los casos, comprobando que coincide lo suministrado en obra con lo indicado en el proyecto.

- Equipos eléctricos para montaje exterior: grado de protección mínima IP54, según UNE 20.324 e IK 8 según UNE-EN 50.102. Montados a una altura mínima de 2,50 m sobre el nivel del suelo. Entradas y salidas de cables por la parte inferior de la envolvente.
- Luminarias para lámparas de incandescencia o de fluorescencia y otros tipos de descarga e inducción: marca del fabricante, clase, tipo (empotrable, para adosar, para suspender, con celosía, con difusor continuo, estanca, antiinflamante...), grado de protección, tensión asignada, potencia máxima admisible, factor de potencia, cableado, (sección y tipo de aislamiento, dimensiones en planta), tipo de sujeción, instrucciones de montaje. Las luminarias para alumbrado interior serán conformes la norma UNE-EN 60598. Las luminarias para alumbrado exterior

serán de clase I o clase II y conformes a la norma UNE-EN 60.598-2-3 y a la UNE-EN 60598 -2-5 en el caso de proyectores de exterior.

- Lámpara: marca de origen, tipo o modelo, potencia (vatios), tensión de alimentación (voltios) y flujo nominal (lúmenes). Para las lámparas fluorescentes, condiciones de encendido y color aparente, temperatura de color en °K (según el tipo de lámpara) e índice de rendimiento de color. Los rótulos luminosos y las instalaciones que los alimentan con tensiones asignadas de salida en vacío entre 1 y 10 kV, estarán a lo dispuesto en la norma UNE-EN 50.107.
- Accesorios para las lámparas de fluorescencia (reactancia, condensador y cebadores). Llevarán grabadas de forma clara e identificables siguientes indicaciones:

Reactancia: marca de origen, modelo, esquema de conexión, potencia nominal, tensión de alimentación, factor de frecuencia y tensión, frecuencia y corriente nominal de alimentación.

Condensador: marca de origen, tipo o referencia al catálogo del fabricante, capacidad, tensión de alimentación, tensión de ensayo cuando ésta sea mayor que 3 veces la nominal, tipo de corriente para la que está previsto, temperatura máxima de funcionamiento. Todos los condensadores que formen parte del equipo auxiliar eléctrico de las lámparas de descarga, para corregir el factor de potencia de los balastos, deberán llevar conectada una resistencia que asegure que la tensión en bornes del condensador no sea mayor de 50 V transcurridos 60 s desde la desconexión del receptor.

Cebador: marca de origen, tipo o referencia al catálogo del fabricante, circuito y tipo de lámpara para los que sea utilizable.

Equipos eléctricos para los puntos de luz: tipo (interior o exterior), instalación adecuada al tipo utilizado, grado de protección mínima.

- Conductores: sección mínima para todos los conductores, incluido el neutro. Los conductores de la red de tierra que unen los electrodos deberán cumplir las condiciones de ITC-BT-09.
- Elementos de fijación.

Las piezas que no cumplan las especificaciones de proyecto, hayan sufrido daños durante el transporte o que presentaren defectos serán rechazadas.

El almacenamiento de los productos en obra se hará dentro de los respectivos embalajes originales y de acuerdo con las instrucciones del fabricante. Será en un lugar protegido de lluvias y focos húmedos, en zonas alejadas de posibles impactos. No estarán en contacto con el terreno.

PRESCRIPCIÓN EN CUANTO A LA EJECUCIÓN POR UNIDADES DE OBRA

Características técnicas de cada unidad de obra

Condiciones previas: soporte

La fijación se realizará una vez acabado completamente el paramento que lo soporte.

Compatibilidad entre los productos, elementos y sistemas constructivos

Para prevenir el fenómeno electroquímico de la corrosión galvánica entre metales con diferente potencial, se adoptarán las siguientes medidas:

Evitar el contacto entre dos metales de distinta actividad. En caso de no poder evitar el contacto, se deberá seleccionar metales próximos en la serie galvánica.

Aislar eléctricamente los metales con diferente potencial.

Evitar el acceso de agua y oxígeno a la zona de unión de los dos metales.

Cuando algún elemento de la instalación eléctrica deba discurrir paralelo o instalarse próximo a una tubería de agua, se colocará siempre por encima de ésta.

Proceso de ejecución

Ejecución

Según el CTE DB SU 4, apartado 1, en cada zona se dispondrá una instalación de alumbrado que proporcione el nivel de iluminación establecido en la tabla 1.1, medido a nivel del suelo. En las zonas de los establecimientos de uso Pública Concurrencia en las que la actividad se desarrolla con un nivel bajo de iluminación se dispondrá una iluminación de balizamiento en las rampas y en cada uno de los peldaños de las escaleras.

Según el CTE DB HE 3, apartado 2.2, las instalaciones de iluminación dispondrán, para cada zona, de un sistema de regulación y control que cumplan las siguientes condiciones:

Toda zona dispondrá al menos de un sistema de encendido y apagado manual, cuando no disponga de otro sistema de control, no aceptándose los sistemas de encendido y apagado en cuadros eléctricos como único sistema de control. Las zonas de uso esporádico dispondrán de un control de encendido y apagado por sistema de detección de presencia o sistema de temporización.

Se instalarán sistemas de aprovechamiento de la luz natural, que regulen el nivel de iluminación en función del aporte de luz natural, en la primera línea paralela de luminarias situadas a una distancia inferior a 3 m de la ventana, y en todas las situadas bajo un lucernario, en los casos indicados de las zonas de los grupos 1 y 2 (según el apartado 2.1).

Las instalaciones sólo podrán ser ejecutadas por instaladores o empresas instaladoras que cumplan con la reglamentación vigente en su ámbito de actuación.

Una vez replanteada la situación de la luminaria y efectuada su fijación al soporte, se conectarán tanto la luminaria como sus accesorios, con el circuito correspondiente.

Se proveerá a la instalación de un interruptor de corte omnipolar situado en la parte de baja tensión.

Las partes metálicas accesibles de los receptores de alumbrado que no sean de Clase II o Clase III, deberán conectarse de manera fiable y permanente al conductor de protección del circuito.

En redes de alimentación subterráneas, los tubos irán enterrados a una profundidad mínima de 40 cm desde el nivel del suelo, medidos desde la cota inferior del tubo, y su diámetro interior no será inferior a 6 cm. Se colocará una cinta de señalización que advierta de la existencia de cables de alumbrado exterior, situada a una distancia mínima del nivel del suelo de 10 cm y a 25 cm por encima del tubo.

Tolerancias admisibles

La iluminancia medida es un 10% inferior a la especificada.

Condiciones de terminación

Al término de la instalación, e informada la dirección facultativa, el instalador autorizado emitirá la documentación reglamentaria que acredite la conformidad de la instalación con la Reglamentación vigente.

Control de ejecución, ensayos y pruebas

Control de ejecución

Lámparas, luminarias, conductores, situación, altura de instalación, puesta a tierra, cimentaciones, báculos: coincidirán en número y características con lo especificado en proyecto.

Conexiones: ejecutadas con regletas o accesorios específicos al efecto.

Ensayos y pruebas

Accionamiento de los interruptores de encendido del alumbrado con todas las luminarias equipadas con sus lámparas correspondientes.

Conservación y mantenimiento

Todos los elementos de la instalación se protegerán de la suciedad y de la entrada de objetos extraños.

Se procederá a la limpieza de los elementos que lo necesiten antes de la entrega de la obra.

PRESCRIPCIONES SOBRE VERIFICACIONES EN EL EDIFICIO TERMINADO

Verificaciones y pruebas de servicio para comprobar las prestaciones finales del edificio

Documentación: certificados, boletines y documentación adicional exigida por la Administración competente.

SEGURIDAD Y SALUD

1. RIESGOS LABORALES

Caídas a distinto nivel por utilización de escaleras de mano y/o plataformas de trabajo sin la debida protección.
Contactos eléctricos directos e indirectos por efectuar trabajos con tensión o por falta de aislamiento en las herramientas.
Golpes en las manos por el uso de herramientas de mano.

2. PLANIFICACIÓN DE LA PREVENCIÓN

Organización del trabajo y medidas preventivas

Se tendrá en cuenta el Anejo 1.

Zonas de trabajo limpias y ordenadas.

Utilizar escaleras manuales estables, bien por su imposibilidad a abrirse en el caso de tijera, o a deslizarse por falta de tacos de goma en sus patas.

Durante la fase de realización de la instalación, así como durante el mantenimiento de la misma, los trabajos se efectuarán sin tensión en las líneas, verificándose esta circunstancia con un comprobador de tensión.

Las herramientas eléctricas estarán debidamente aisladas y/o alimentadas con tensión inferior a 24 voltios.

En caso de utilizar andamios o plataformas de trabajo en altura, se tendrán en cuenta las medidas de prevención y protección para evitar la posible caída de algún operario (Anejo 3).

Protección personal (con marcado CE)

Casco de seguridad.

Calzado aislante de la electricidad.

Guantes de cuero.

Cinturón anticaída en aquellos trabajos que se requiera trabajar en altura y los medios de protección colectivos sean insuficientes en lo que a protección se refiere.

6.8 INSTALACIÓN DE EVACUACIÓN DE RESIDUOS

6.8.1 RESIDUOS LÍQUIDOS

DESCRIPCIÓN

Descripción

Instalación de la red de evacuación de aguas residuales y pluviales en los edificios incluidos en el ámbito de aplicación general del Código Técnico de la Edificación, incluido el tratamiento de aguas residuales previo a su vertido.

Cuando exista una única red de alcantarillado público deberá disponerse un sistema mixto o un sistema separativo con una conexión final de las aguas pluviales y las residuales, antes de su salida a la red exterior.

Cuando existan dos redes de alcantarillado público, una de aguas pluviales y otra de aguas residuales deberá disponerse un sistema separativo y cada red de canalizaciones deberá conectarse de forma independiente con la exterior correspondiente.

Criterios de medición y valoración de unidades

Las canalizaciones se medirán por metro lineal, incluyendo solera y anillado de juntas, relleno y compactado, totalmente terminado.

Los conductos y guardacaños, tanto de la red horizontal como de la vertical, se medirán y valorarán por metro lineal, incluyendo uniones, accesorios y ayudas de albañilería. En el caso de colectores enterrados se medirán y valorarán de la misma forma pero sin incluir excavación ni relleno de zanjas.

Los conductos de la instalación de ventilación se medirán y valorarán por metro lineal, a excepción de los formados por piezas prefabricadas que se medirán por unidad, incluida la parte proporcional de piezas especiales, rejillas, capa de aislamiento a nivel de forjado, medida la longitud desde el arranque del conducto hasta la parte inferior del aspirador estático.

Las canalizaciones y zanjas filtrantes de igual sección de la instalación de depuración se medirán por metro lineal, totalmente colocadas y ejecutadas, respectivamente.

Los filtros de arena se medirán por metro cuadrado con igual profundidad, totalmente terminados.

El resto de elementos de la instalación, como sumideros, desagües, arquetas, botes sifónicos, etc., se medirá por unidad, totalmente colocada y comprobada incluyendo todos los accesorios y conexiones necesarios para su correcto funcionamiento.

PRESCRIPCIONES SOBRE LOS PRODUCTOS

Características y recepción de los productos que se incorporan a las unidades de obra

La recepción de los productos, equipos y sistemas se realizará conforme se desarrolla en la Parte II, Condiciones de recepción de productos. Este control comprende el control de la documentación de los suministros (incluida la del marcado CE cuando sea pertinente), el control mediante distintivos de calidad o evaluaciones técnicas de idoneidad y el control mediante ensayos.

Los elementos que componen la instalación de la red de evacuación de agua son:

- Cierres hidráulicos, los cuales pueden ser: sifones individuales, botes sifónicos, sumideros sifónicos, arquetas sifónicas.
- Válvulas de desagüe. Las rejillas de todas las válvulas serán de latón cromado o de acero inoxidable, excepto en fregaderos en los que serán necesariamente de acero inoxidable.
- Redes de pequeña evacuación.
- Bajantes y canalones
- Calderetas o cazoletas y sumideros.
- Colectores, los cuales podrán ser colgados o enterrados.
- Elementos de conexión.

Arquetas dispuestas sobre cemento de hormigón, con tapa practicable. Los tipos de arquetas pueden ser: a pie de bajante, de paso, de registro y de trasdós.

- Separador de grasas.
- Elementos especiales.
- Sistema de bombeo y elevación.
- Válvulas antirretorno de seguridad.
- Subsistemas de ventilación.
- Ventilación primaria.
- Ventilación secundaria.
- Ventilación terciaria.
- Ventilación con válvulas de aireación-ventilación.
- Depuración.
- Fosa séptica.
- Fosa de decantación-digestión.

De forma general, las características de los materiales para la instalación de evacuación de aguas serán:

Resistencia a la fuerte agresividad de las aguas a evacuar.

Impermeabilidad total a líquidos y gases.

Suficiente resistencia a las cargas externas.

Flexibilidad para poder absorber sus movimientos.

Lisura interior.

Resistencia a la abrasión.

Resistencia a la corrosión.

Absorción de ruidos, producidos y transmitidos.

Las bombas deben ser de regulación automática, que no se obstruyan fácilmente, y siempre que sea posible se someterán las aguas negras a un tratamiento previo antes de bombearlas.

Las bombas tendrán un diseño que garantice una protección adecuada contra las materias sólidas en suspensión en el agua.

Estos sistemas deben estar dotados de una tubería de ventilación capaz de descargar adecuadamente el aire del depósito de recepción.

El material utilizado en la construcción de las fosas sépticas debe ser impermeable y resistente a la corrosión.

Productos con marcado CE, de conformidad con la Directiva 89/106/CEE de productos de la construcción:

Tuberías de gres, accesorios y juntas para saneamiento, (ver Parte II, Relación de productos con marcado CE, 14.1.1).

Tuberías de fibrocemento para drenaje y saneamiento. Pasos de hombre y cámaras de inspección, (ver Parte II, Relación de productos con marcado CE, 14.1.2).

Tubos y accesorios de acero galvanizado en caliente para canalización de aguas residuales, (ver Parte II, Relación de productos con marcado CE, 14.1.3).

Tubos y accesorios de acero inoxidable soldados longitudinalmente, para canalización de aguas residuales, (ver Parte II, Relación de productos con marcado CE, 14.1.4).

Pozos de registro (ver Parte II, Relación de productos con marcado CE, 14.2).

Plantas elevadoras de aguas residuales (ver Parte II, Relación de productos con marcado CE, 14.3).

Válvulas de retención para aguas residuales en plantas elevadoras de aguas residuales (ver Parte II, Relación de productos con marcado CE, 14.4.1).

Válvulas equilibradoras de presión para sistemas de desagüe (ver Parte II, Relación de productos con marcado CE, 14.4.2).

Canales de desagüe para zonas de circulación utilizadas por peatones y vehículos, (ver Parte II, Relación de productos con marcado CE, 14.5).

Pequeñas instalaciones de depuración de aguas residuales para poblaciones de hasta 50 habitantes equivalentes. Fosas sépticas prefabricadas (ver Parte II, Relación de productos con marcado CE, 14.6.1).

Pequeñas instalaciones para el tratamiento de aguas residuales iguales o superiores a 50 PT. Plantas de tratamiento de aguas residuales domésticas ensambladas en su destino y/o embaladas (ver Parte II, Relación de productos con marcado CE, 14.6.2).

Dispositivos antiinundación para edificios (ver Parte II, Relación de productos con marcado CE, 14.7).

Juntas de estanquidad de tuberías empleadas en canalizaciones de agua y en drenaje, de caucho vulcanizado, elastómeros termoplásticos, materiales celulares de caucho vulcanizado y elementos de estanquidad de poliuretano moldeado (ver Parte II, Relación de productos con marcado CE, 14.8).

Se realizará la comprobación de la documentación de suministro en todos los casos, comprobando que coincide lo suministrado en obra con lo indicado en el proyecto.

Accesorios de desagüe: defectos superficiales. Diámetro del desagüe. Diámetro exterior de la brida. Tipo. Estanquidad.

Marca del fabricante. Norma a la que se ajusta.

Desagües sin presión hidrostática: estanquidad al agua: sin fuga. Estanquidad al aire: sin fuga. Ciclo de temperatura elevada: sin fuga antes y después del ensayo. Marca del fabricante. Diámetro nominal. Espesor de pared mínimo. Material. Código del área de aplicación. Año de fabricación. Comportamiento funcional en clima frío.

Las piezas que no cumplan las especificaciones de proyecto, hayan sufrido daños durante el transporte o que presenten defectos serán rechazadas.

Almacenamiento y manipulación (criterios de uso, conservación y mantenimiento)

El almacenamiento en obra se hará dentro de los respectivos embalajes originales y de acuerdo con las instrucciones del fabricante. Será en un lugar protegido de lluvias y focos húmedos, en zonas alejadas de posibles impactos. No estarán en contacto con el terreno.

PRESCRIPCIÓN EN CUANTO A LA EJECUCIÓN POR UNIDADES DE OBRA

Características técnicas de cada unidad de obra

Condiciones previas: soporte

Se habrán dejado en los forjados los huecos necesarios para el paso de conducciones y bajantes, al igual que en los elementos estructurales los pasatubos previstos en proyecto.

Se procederá a una localización de las canalizaciones existentes y un replanteo de la canalización a realizar, con el trazado de los niveles de la misma.

Los soportes de la instalación de saneamiento según los diferentes tramos de la misma serán:

Paramentos verticales (espesor mínimo ½ pie).

Forjados.

Zanjas realizadas en el terreno.

Compatibilidad entre los productos, elementos y sistemas constructivos

Para prevenir el fenómeno electroquímico de la corrosión galvánica entre metales con diferente potencial, se adoptarán las siguientes medidas:

Evitar el contacto entre dos metales de distinta actividad. En caso de no poder evitar el contacto, se deberá seleccionar metales próximos en la serie galvánica.

Aislar eléctricamente los metales con diferente potencial.

Evitar el acceso de agua y oxígeno a la zona de unión de los dos metales.

En los tramos de las derivaciones interiores, los conductos no se fijarán a la obra con elementos rígidos (morteros, yesos).

Para realizar la unión de los distintos tramos de tubos dentro de las zanjas, se considerará la compatibilidad de materiales y sus tipos de unión:

Con tuberías de hormigón, las uniones serán mediante corchetes de hormigón en masa;

Con tuberías de PVC, no se admitirán las uniones fabricadas mediante soldadura o pegamento de diversos elementos, las uniones entre tubos serán de enchufe o cordón con junta de goma, o pegado mediante adhesivos.

Según el CTE DB HS 4, apartado 6.3.1:

Para los tubos de acero galvanizado se considerarán agresivas las aguas no incrustantes con contenidos de ión cloruro superiores a 250 mg/l. Para los tubos de acero galvanizado las condiciones límites del agua a transportar, a partir de las cuales será necesario un tratamiento serán las de la tabla 6.1. Para las tuberías de acero inoxidable las calidades del mismo se seleccionarán en función del contenido de cloruros disueltos en el agua. Cuando éstos no sobrepasen los 200 mg/l se puede emplear el AISI- 304. Para concentraciones superiores es necesario utilizar el AISI-316.

Según el CTE DB HS 4, apartado 6.3.2:

Se evitará el acoplamiento de tuberías y elementos de metales con diferentes valores de potencial electroquímico excepto cuando según el sentido de circulación del agua se instale primero el de menor valor. Se podrán acoplar al acero galvanizado elementos de acero inoxidable. En las vainas pasamuros, se interpondrá un material plástico para evitar contactos inconvenientes entre distintos materiales. Para los tramos de las derivaciones interiores, los conductos no deberán quedar sujetos a la obra con elementos rígidos (morteros, yesos). En el caso de utilizar tubería de gres (debido a existencia de aguas residuales muy agresivas), la sujeción no será rígida, evitando los morteros y utilizando en su lugar un cordón embreado y el resto relleno de asfalto. La derivación o manguetón del inodoro que atraviese un paramento o forjado, no se sujetará con mortero, sino a través de pasatubos, o sellando el intersticio entre obra y conducto con material elástico. Cualquier paso de tramos de la red a través de elementos estructurales dejará una holgura a rellenar con material elástico. Válvulas de desagüe: en su montaje no se permitirá la manipulación de las mismas, quedando prohibida unión con enmasillado. Cuando el tubo sea de polipropileno, no se utilizará líquido soldador. Se deberán proteger las tuberías de fundición enterradas en terrenos particularmente agresivos. Se podrá evitar la acción de este tipo de terrenos mediante la aportación de tierras químicamente neutras o de reacción básica (por adición de cal), empleando tubos con revestimientos especiales y empleando protecciones exteriores mediante fundas de film de polietileno. En éste último caso, se utilizará tubo de PE de 0,2 mm de espesor y de diámetro superior al tubo de fundición. Como complemento, se utilizará alambre de acero con recubrimiento plastificado y tiras adhesivas de film de PE de unos 50 mm de ancho.

En redes de pequeña evacuación en el caso de tuberías empotradas se aislarán para evitar corrosiones, aplastamientos o fugas. Igualmente, no quedarán sujetas a la obra con elementos rígidos tales como yesos o morteros. En el caso de utilizar tuberías de gres, por la agresividad de las aguas, la sujeción no será rígida, evitando los morteros y utilizando en su lugar un cordón embreado y el resto relleno de asfalto.

En el caso de colectores enterrados, para la unión de los distintos tramos de tubos dentro de las zanjas, se considerará la compatibilidad de materiales y sus tipos de unión:

Para tuberías de hormigón, las uniones serán mediante corchetes de hormigón en masa;

Para tuberías de PVC, no se admitirán las uniones fabricadas mediante soldadura o pegamento de diversos elementos, las uniones entre tubos serán de enchufe o cordón con junta de goma, o pegado mediante adhesivos.

Proceso de ejecución

Ejecución

El ensamblaje de las válvulas de desagüe y su interconexión se efectuará mediante juntas mecánicas con tuerca y junta tórica, quedando prohibida la unión con enmasillado. Cuando el tubo sea de polipropileno, no se utilizará líquido soldador.

Tanto los sifones individuales como los botes sifónicos serán accesibles en todos los casos, y siempre desde el propio local en que estén instalados. Los sifones individuales se instalarán lo más cerca posible de la válvula de descarga del

aparato sanitario o en el mismo aparato sanitario. Los cierres hidráulicos no quedarán tapados u ocultos por tabiques, forjados, etc., que dificulten o imposibiliten su acceso y mantenimiento. Cuando el manguetón del inodoro sea de plástico, se acoplará al desagüe del aparato por medio de un sistema de junta de caucho de sellado hermético.

Los botes sifónicos quedarán enrasados con el pavimento y serán registrables mediante tapa de cierre hermético, estanca al aire y al agua. No se podrán conectar desagües procedentes de ningún otro tipo de aparato sanitario a botes sifónicos que recojan desagües de urinarios. La conexión de los ramales de desagüe al bote sifónico se realizará a una altura mínima de 2 cm y el tubo de salida como mínimo a 5 cm, formando así un cierre hidráulico. La conexión del tubo de salida a la bajante no se realizará a un nivel inferior al de la boca del bote para evitar la pérdida del sello hidráulico.

Tanto en las bajantes mixtas como en las bajantes de pluviales, la caldereta se instalará en paralelo con la bajante, a fin de poder garantizar el funcionamiento de la columna de ventilación. El sumidero sifónico se dispondrá a una distancia de la bajante inferior o igual a 5 m, y se garantizará que en ningún punto de la cubierta se supera una altura de 15 cm de hormigón de pendiente. Su diámetro será superior a 1,5 veces el diámetro de la bajante a la que desagüa.

Los canalones, en general y salvo las siguientes especificaciones, se dispondrán con una pendiente mínima de 0,5%, hacia el exterior. Para la construcción de canalones de zinc, se soldarán las piezas en todo su perímetro, las abrazaderas a las que se sujetará la chapa, se ajustarán a la forma de la misma y serán de pletina de acero galvanizado. Se colocarán estos elementos de sujeción a una distancia máxima de 50 cm e irá remetido al menos 1,5 cm de la línea de tejas del alero. Con canalones de plástico, se puede establecer una pendiente mínima de 0,16%. En estos canalones se unirán los diferentes perfiles con manguito de unión con junta de goma. La separación máxima entre ganchos de sujeción no excederá de 1 m, dejando espacio para las bajantes y uniones, aunque en zonas de nieve dicha distancia se reducirá a 70 cm. Todos sus accesorios deben llevar una zona de dilatación de al menos 1 cm. La conexión de canalones al colector general de la red vertical aneja, en su caso, se hará a través de sumidero sifónico.

Las redes serán estancas y no presentarán exudaciones ni estarán expuestas a obstrucciones. Se evitarán los cambios bruscos de dirección y se utilizarán piezas especiales adecuadas. Se evitará el enfrentamiento de dos ramales sobre una misma tubería colectiva. Se sujetarán mediante bridas o ganchos dispuestos cada 70 cm para tubos de diámetro no superior a 5 cm y cada 50 cm para diámetros superiores. Cuando la sujeción se realice a paramentos verticales, estos tendrán un espesor mínimo de 9 cm. Las abrazaderas de cuelgue de los forjados llevarán forro interior elástico y serán regulables para darles la pendiente adecuada. En el caso de tuberías empotradas se aislarán para evitar corrosiones, aplastamientos o fugas. Igualmente, no quedarán sujetas a la obra con elementos rígidos tales como yesos o morteros. En el caso de utilizar tuberías de gres, por la agresividad de las aguas, la sujeción no será rígida, evitando los morteros y utilizando en su lugar un cordón embreado y el resto relleno de asfalto. Los pasos a través de forjados, o de cualquier elemento estructural, se harán con contratubo de material adecuado, con una holgura mínima de 1 cm, que se retacará con masilla asfáltica o material elástico.

Las bajantes se ejecutarán de manera que queden aplomadas y fijadas a la obra, cuyo espesor no deberá ser menor de 12 cm, con elementos de agarre mínimos entre forjados. La fijación se realizará con una abrazadera de fijación en la zona de la embocadura, para que cada tramo de tubo sea autoportante, y una abrazadera de guiado en las zonas intermedias. La distancia entre abrazaderas debe ser de 15 veces el diámetro. Las bajantes, en cualquier caso, se mantendrán separadas de los paramentos. En edificios de más de 10 plantas, se interrumpirá la verticalidad de la bajante con el fin de disminuir el posible impacto de caída. La desviación debe preverse con piezas especiales o escudos de protección de la bajante y el ángulo de la desviación con la vertical debe ser superior a 60°, a fin de evitar posibles atascos. El reforzamiento se realizará con elementos de poliéster aplicados "in situ".

Las ventilaciones primarias irán provistas del correspondiente accesorio estándar que garantice la estanqueidad permanente del remate entre impermeabilizante y tubería. En las bajantes mixtas o residuales, que vayan dotadas de columna de ventilación paralela, ésta se montará lo más próxima posible a la bajante; para la interconexión entre ambas se utilizarán accesorios estándar del mismo material de la bajante, que garanticen la absorción de las distintas dilataciones que se produzcan en las dos conducciones, bajante y ventilación. Dicha interconexión se realizará en cualquier caso, en el sentido inverso al del flujo de las aguas, a fin de impedir que éstas penetren en la columna de ventilación. Los pasos a través de forjados se harán en idénticas condiciones que para las bajantes. La ventilación terciaria se conectará a una distancia del cierre hidráulico entre 2 y 20 veces el diámetro de la tubería. Se realizará en sentido ascendente o en todo caso horizontal por una de las paredes del local húmedo. Las válvulas de aireación se montarán entre el último y el penúltimo aparato, y por encima, de 1 a 2 m, del nivel del flujo de los aparatos. Se colocarán en un lugar ventilado y accesible. La unión podrá ser por presión con junta de caucho o sellada con silicona. El entronque con la bajante se mantendrá libre de conexiones de desagüe a una distancia igual o mayor que 1 m a ambos lados. Se situará un tapón de registro en cada entronque y en tramos rectos cada 15 m, que se instalarán en la mitad superior de la tubería.

En los cambios de dirección se situarán codos de 45°, con registro roscado.

La separación entre abrazaderas será función de la flecha máxima admisible por el tipo de tubo, siendo:

En tubos de PVC y para todos los diámetros, 3 cm.

En tubos de fundición, y para todos los diámetros, 3 mm.

Aunque se deberá comprobar la flecha máxima citada, se incluirán abrazaderas cada 1,50 m, para todo tipo de tubos, y la red quedará separada de la cara inferior del forjado un mínimo de 5 cm. Estas abrazaderas, con las que se sujetarán al forjado, serán de hierro galvanizado y dispondrán de forro interior elástico, siendo regulables para darles la pendiente deseada. Se dispondrán sin apriete en las garrantas de cada accesorio, estableciéndose de ésta forma los puntos fijos; los restantes soportes serán deslizantes y soportarán únicamente la red. Cuando la generatriz superior del tubo quede a más de 25 cm del forjado que la sustenta, todos los puntos fijos de anclaje de la instalación se realizarán mediante silleas o trapecios de fijación, por medio de tirantes anclados al forjado en ambos sentidos, (aguas arriba y aguas abajo), del eje de la conducción, a fin de evitar el desplazamiento de dichos puntos por pandeo del soporte. En todos los casos se instalarán los absorbedores de dilatación necesarios. En tuberías encoladas se utilizarán manguitos de dilatación o uniones mixtas (encoladas con juntas de goma) cada 10 m. La tubería principal se prolongará 30 cm desde la primera toma para resolver posibles obturaciones. Los pasos a través de elementos de fábrica se harán con contra-tubo de algún material adecuado, con las holguras correspondientes, según se ha indicado para las bajantes.

La unión de la bajante a la arqueta se realizará mediante un manguito deslizante arenado previamente y recibido a la arqueta. Este arenado permitirá ser recibido con mortero de cemento en la arqueta, garantizando de esta forma una unión estanca. Si la distancia de la bajante a la arqueta de pie de bajante es larga, se colocará el tramo de tubo entre ambas sobre un soporte adecuado que no limite el movimiento de este, para impedir que funcione como ménsula.

Si las arquetas son fabricadas "in situ", podrán ser construidas con fábrica de ladrillo macizo de medio pie de espesor, enfoscada y bruñida interiormente, se apoyarán sobre una solera de hormigón de 10 cm de espesor y se cubrirán con una tapa de hormigón prefabricado de 5 cm de espesor. El espesor de las realizadas con hormigón será de 10 cm. La tapa será hermética con junta de goma para evitar el paso de olores y gases. Los encuentros de las paredes laterales se deben realizar a media caña, para evitar el depósito de materias sólidas en las esquinas. Igualmente, se conducirán las aguas entre la entrada y la salida mediante medias cañas realizadas sobre cama de hormigón formando pendiente.

Para la unión de los distintos tramos de tubos dentro de las zanjas, se considerará la compatibilidad de materiales y sus

tipos de unión:

Para tuberías de hormigón, las uniones serán mediante corchetes de hormigón en masa.

Para tuberías de PVC, no se admitirán las uniones fabricadas mediante soldadura o pegamento de diversos elementos, las uniones entre tubos serán de enchufe o cordón con junta de goma, o pegado mediante adhesivos.

Cuando exista la posibilidad de invasión de la red por raíces de las plantaciones inmediatas a ésta, se tomarán las medidas adecuadas para impedirlo, como disponer mallas de geotextil. Los tubos se apoyarán en toda su longitud sobre un lecho de material granular (arena/grava) o tierra exenta de piedras (grueso mínimo de 10 + diámetro exterior/ 10 cm). Esta base, cuando se trate de terrenos poco consistentes, será un lecho de hormigón en toda su longitud. El espesor de este lecho de hormigón será de 15 cm y sobre él irá el lecho descrito anteriormente. Se compactarán los laterales y se dejarán al descubierto las uniones hasta haberse realizado las pruebas de estanqueidad. El relleno se realizará por capas de 10 cm, compactando, hasta 30 cm del nivel superior en que se realizará un último vertido y la compactación final.

Con tuberías de materiales plásticos, el lecho de apoyo se interrumpirá reservando unos nichos en la zona donde irán situadas las juntas de unión. Una vez situada la tubería, se rellenarán los flancos para evitar que queden huecos y se compactarán los laterales hasta el nivel del plano horizontal que pasa por el eje del tubo. Se utilizará relleno que no contenga piedras o terrones de más de 3 cm de diámetro y tal que el material pulverulento, (diámetro inferior a 0,1 mm), no supere el 12 %. Se proseguirá el relleno de los laterales hasta 15 cm por encima del nivel de la clave del tubo y se compactará nuevamente. La compactación de las capas sucesivas se realizará por capas no superiores a 30 cm y se utilizará material exento de piedras de diámetro superior a 1 cm.

El depósito acumulador de aguas residuales será de construcción estanca para evitar la salida de malos olores y estará dotado de una tubería de ventilación con un diámetro igual a la mitad del de acometida y como mínimo de 8 cm. Tendrá, preferiblemente, en planta una superficie de sección circular, para evitar la acumulación de depósitos sólidos. Debe quedar un mínimo de 10 cm entre el nivel máximo del agua en el depósito y la generatriz inferior de la tubería de acometida. Cuando se utilicen bombas de tipo sumergible, se alojarán en una fosa para reducir la cantidad de agua que queda por debajo de la boca de aspiración. El fondo del tanque deberá tener una pendiente mínima del 25 %.

Para controlar la marcha y parada de la bomba se utilizarán interruptores de nivel, instalados en los niveles alto y bajo respectivamente. Se instalará además un nivel de alarma por encima del nivel superior y otro de seguridad por debajo del nivel mínimo. Cuando exista riesgo de flotación de los equipos, éstos se fijarán a su alojamiento para evitar dicho riesgo.

En caso de existencia de fosa seca, ésta dispondrá de espacio suficiente para que haya, al menos, 60 cm alrededor y por encima de las partes o componentes que puedan necesitar mantenimiento. Igualmente, se le dotará de sumidero de al menos 10 cm de diámetro, ventilación adecuada e iluminación mínima de 200 lux.

Todas las conexiones de las tuberías del sistema de bombeo y elevación estarán dotadas de los elementos necesarios para la no transmisión de ruidos y vibraciones. El depósito de recepción que contenga residuos fecales no estará integrado en la estructura del edificio.

En la entrada del equipo se dispondrá una llave de corte, así como a la salida y después de la válvula de retención. No se realizará conexión alguna en la tubería de descarga del sistema. No se conectará la tubería de descarga a bajante de cualquier tipo. La conexión con el colector de desagüe se hará siempre por gravedad. En la tubería de descarga no se colocarán válvulas de aireación.

Tolerancias admisibles

No se admitirán desviaciones respecto a los valores de proyecto superiores al 10%.

Condiciones de terminación

Al término de la instalación, e informada la dirección facultativa, el instalador autorizado emitirá la documentación reglamentaria que acredite la conformidad de la instalación con la Reglamentación vigente.

Control de ejecución, ensayos y pruebas

Control de ejecución

- Red horizontal:
- Conducciones enterradas:
Zanjas de saneamiento. Profundidad. Lecho de apoyo de tubos. Pendientes. Relleno.
Tubos. Material y diámetro según especificaciones. Conexión de tubos y arquetas. Sellado.
Pozo de registro y arquetas:
Disposición, material y dimensiones según especificaciones. Tapas de registro.
Acabado interior. Conexiones a los tubos. Sellado.
- Conducciones suspendidas:
Material y diámetro según especificaciones. Registros.
Sujeción con bridas o ganchos al forjado (cada 70 cm). Pendientes.
Juntas estancas.
Pasatubos y sellado en el paso a través de muros.
Red de desagües:
- Desagüe de aparatos:
Sifones individuales en aparatos sanitarios y conexión a los aparatos.
Botes sifónicos (en su caso). Conexión y tapa.
Sifones registrables en desagües de aparatos de bombeo (lavadoras...)
Pendientes de la red horizontal. Conexión a bajantes.
Distancia máxima de inodoros a bajantes. Conexión del aparato a bajante.
- Sumideros:
Replanteo. Nº de unidades. Tipo.
Colocación. Impermeabilización, solapos.
Cierre hidráulico. Conexión. Rejilla.
- Bajantes:
Material y diámetro especificados.
Existencia de pasatubos y sellado a través de forjados.
Dos fijaciones mediante abrazaderas, por cada tubo.
Protección en zona de posible impacto.
Remate de ventilación. Se prolonga por encima de la cubierta la longitud especificada.
La ventilación de bajantes no esta asociada a otros conductos de ventilación de locales (tipo Shunt)
- Ventilación:
Conducciones verticales:
Disposición: tipos y secciones según especificaciones. Correcta colocación y unión entre piezas.

Aplomado: comprobación de la verticalidad.
Sustentación: correcta sustentación de cada nivel de forjado. Sistema de apoyo.
Aislamiento térmico: espesor especificado. Continuidad del aislamiento.
Aspirador estático: altura sobre cubierta. Distancia a otros elementos.
Fijación. Arriostramiento, en su caso.
Conexiones individuales:
Derivaciones: correcta conexión con pieza especial de derivación. Correcta colocación de la rejilla.
Revestimientos o falseado de la instalación: se pondrá especial cuidado en no interrumpirlos en todo su recorrido, desde el suelo hasta el forjado superior. No se admitirán falseos interrumpidos en los falsos techos o pasos de tuberías no selladas.

Ensayos y pruebas

Según CTE DB HS 5, apartado 5.6, se realizarán pruebas de estanqueidad.

Conservación y mantenimiento

La instalación no se utilizará para la evacuación de otro tipo de residuos que no sean aguas residuales o pluviales.
Se revisará que estén cerradas todas las conexiones de los desagües que vayan a conectarse a la red de alcantarillado y se taparán todas las arquetas para evitar caídas de personas, materiales y objetos

PRESCRIPCIONES SOBRE VERIFICACIONES EN EL EDIFICIO TERMINADO

Verificaciones y pruebas de servicio para comprobar las prestaciones finales del edificio

Documentación: certificados, boletines y documentación adicional exigida por la Administración competente.

SEGURIDAD Y SALUD

1. RIESGOS LABORALES

Caídas al mismo nivel por falta de orden y limpieza.
Caídas a distinto nivel.
Golpes y cortes en manos y pies por el uso de herramientas manuales.
Sobreesfuerzos por manejo de cargas pesadas y/o posturas forzadas.
Dermatitis por contacto con el cemento.
Infecciones por trabajos en proximidad con albañales o alcantarillas en servicio.

2. PLANIFICACIÓN DE LA PREVENCIÓN

Organización del trabajo y medidas preventivas

La iluminación portátil será de material antideflagrante.
En el manejo de cargas y/o posturas forzadas se tendrá en cuenta lo enunciado en el Anejo 2.
Se dispondrá en obra de los medios adecuados de bombeo, para achicar rápidamente, cualquier inundación que pueda producirse.
Cuando en la zona a excavar se prevea la existencia de canalizaciones en servicio, se determinará su trazado y se solicitará, si fuera necesario, el corte del fluido o el desvío, paralizándose los trabajos hasta que se haya adoptado una de las dos alternativas, o por la dirección facultativa se ordenen las condiciones para reanudar los trabajos.
Al comenzar la jornada se revisarán las entubaciones y se comprobará la ausencia de gases y vapores. Si existiesen, se ventilará la zanja antes de comenzar el trabajo. En todos los casos, se iluminarán los tajos y se señalizarán convenientemente.
Se prohíbe expresamente utilizar fuego (papeles encendidos) para la detección de gases.
Se vigilará la existencia de gases nocivos. En caso de detección se ordenará el desalojo inmediato.

Protecciones colectivas

Siempre que se prevea el paso de personas o vehículos ajenos a la obra, disponiéndose a todo lo largo de la zanja, en el borde contrario al que se acopian los productos de la excavación, o a ambos lados si se retiran, vallas que se iluminarán cada 10 m con luz roja.
Igualmente se colocarán sobre las zanjas pasos a distancia no superior a 50 m.
En la apertura de zanjas, las tierras sobrantes se acoplarán a una distancia mínima de 60 cm del borde de la zanja, dejándose un paso libre de 60 cm, en el otro extremo, protegido con doble barandilla de 90 cm de altura.
Los pasos de pozos se taparán o protegerán con doble barandilla de 90 cm de altura.
Se protegerán con tableros de seguridad los huecos existentes en obra.

Protección personal (con marcado CE)

Casco de seguridad.
Guantes de goma o PVC
Calzado de seguridad.
Ropa de trabajo.

PLIT7 REVESTIMIENTOS

7.1 REVESTIMIENTOS DE PARAMENTOS

7.1.5 PINTURAS

DESCRIPCIÓN

Descripción

Revestimiento continuo con pinturas y barnices de paramentos y elementos de estructura, carpintería, cerrajería e instalaciones, previa preparación de la superficie o no con imprimación, situados al interior o al exterior, que sirven como elemento decorativo o protector.

Criterios de medición y valoración de unidades

Metro cuadrado de superficie de revestimiento continuo con pintura o barniz, incluso preparación del soporte y de la pintura, mano de fondo y mano/s de acabado totalmente terminado, y limpieza final.

PRESCRIPCIONES SOBRE LOS PRODUCTOS

Características y recepción de los productos que se incorporan a las unidades de obra

La recepción de los productos, equipos y sistemas se realizará conforme se desarrolla en la Parte II, Condiciones de recepción de productos. Este control comprende el control de la documentación de los suministros (incluida la del marcado CE cuando sea pertinente), el control mediante distintivos de calidad o evaluaciones técnicas de idoneidad y el control mediante ensayos.

- Imprimación: servirá de preparación de la superficie a pintar, podrá ser: imprimación para galvanizados y metales no féreos, imprimación anticorrosivo (de efecto barrera o protección activa), imprimación para madera o tapaporos, imprimación selladora para yeso y cemento, imprimación previa impermeabilización de muros, juntas y sobre hormigones de limpieza o regulación y las cimentaciones, etc.
- Pinturas y barnices: constituirán mano de fondo o de acabado de la superficie a revestir. Estarán compuestos de:
 - Medio de disolución: agua (es el caso de la pintura al temple, pintura a la cal, pintura al silicato, pintura al cemento, pintura plástica, etc.); disolvente orgánico (es el caso de la pintura al aceite, pintura al esmalte, pintura martelé, laca nitrocelulósica, pintura de barniz para interiores, pintura de resina vinílica, pinturas bituminosas, barnices, pinturas intumescientes, pinturas ignífugas, pinturas intumescientes, etc.).
 - Aglutinante (colas celulósicas, cal apagada, silicato de sosa, cemento blanco, resinas sintéticas, etc.).
 - Pigmentos.
 - Aditivos en obra: antisiliconas, aceleradores de secado, aditivos que matizan el brillo, disolventes, colorantes, tintes, etc.

En la recepción de cada pintura se comprobará, el etiquetado de los envases, en donde deberán aparecer: las instrucciones de uso, la capacidad del envase, el sello del fabricante.

Los materiales protectores deben almacenarse y utilizarse de acuerdo con las instrucciones del fabricante y su aplicación se realizará dentro del periodo de vida útil del producto y en el tiempo indicado para su aplicación, de modo que la protección quede totalmente terminada en dichos plazos, según el CTE DB SE A apartado 3 durabilidad.

Las pinturas se almacenarán de manera que no soporten temperaturas superiores a 40°C, y no se utilizarán una vez transcurrido su plazo de caducidad, que se estima en un año.

Los envases se mezclarán en el momento de abrirlos, no se batirá, sino que se removerá.

PRESCRIPCIÓN EN CUANTO A LA EJECUCIÓN POR UNIDADES DE OBRA

Características técnicas de cada unidad de obra

Condiciones previas: soporte

Según el CTE DB SE A apartado 10.6, inmediatamente antes de comenzar a pintar se comprobará que las superficies cumplen los requisitos del fabricante.

El soporte estará limpio de polvo y grasa y libre de adherencias o imperfecciones. Para poder aplicar impermeabilizantes de silicona sobre fábricas nuevas, habrán pasado al menos tres semanas desde su ejecución.

Si la superficie a pintar está caliente a causa del sol directo puede dar lugar, si se pinta, a cráteres o ampollas. Si la pintura tiene un vehículo al aceite, existe riesgo de corrosión del metal.

En soportes de madera, el contenido de humedad será del 14-20% para exteriores y del 8-14% para interiores.

Si se usan pinturas de disolvente orgánico las superficies a recubrir estarán secas; en el caso de pinturas de cemento, el soporte estará humedecido.

Estarán recibidos y montados cercos de puertas y ventanas, canalizaciones, instalaciones, bajantes, etc.

Según el tipo de soporte a revestir, se considerará:

- Superficies de yeso, cemento, albañilería y derivados: se eliminarán las eflorescencias salinas y la alcalinidad con un tratamiento químico; asimismo se rascarán las manchas superficiales producidas por moho y se desinfectará con fungicidas. Las manchas de humedades internas que lleven disueltas sales de hierro, se aislarán con productos adecuados. En caso de pintura cemento, se humedecerá totalmente el soporte.
- Superficies de madera: en caso de estar afectada de hongos o insectos se tratará con productos fungicidas, asimismo se sustituirán los nudos mal adheridos por cuñas de madera sana y se sangrarán aquellos que presenten exudado de resina. Se realizará una limpieza general de la superficie y se comprobará el contenido de humedad. Se sellarán los nudos mediante goma laca dada a pincel, asegurándose que haya penetrado en las oquedades de los mismos y se liján las superficies.
- Superficies metálicas: se realizará una limpieza general de la superficie. Si se trata de hierro se realizará un raspado de óxidos mediante cepillo metálico, seguido de una limpieza manual de la superficie. Se aplicará un producto que desengrase a fondo de la superficie.

En cualquier caso, se aplicará o no una capa de imprimación tapaporos, selladora, anticorrosiva, etc.

Compatibilidad entre los productos, elementos y sistemas constructivos

Para prevenir el fenómeno electroquímico de la corrosión galvánica entre metales con diferente potencial, se adoptarán las siguientes medidas:

Evitar el contacto entre dos metales de distinta actividad. En caso de no poder evitar el contacto, se deberá seleccionar metales próximos en la serie galvánica.

Aislar eléctricamente los metales con diferente potencial.

Evitar el acceso de agua y oxígeno a la zona de unión de los dos metales.

En exteriores, y según el tipo de soporte, podrán utilizarse las siguientes pinturas y barnices:

sobre ladrillo: cemento y derivados: pintura a la cal, al silicato, al cemento, plástica, al esmalte y barniz hidrófugo.

sobre madera: pintura al óleo, al esmalte y barnices.

sobre metal: pintura al esmalte.

En interiores, y según el tipo de soporte, podrán utilizarse las siguientes pinturas y barnices:

sobre ladrillo: pintura al temple, a la cal y plástica.

sobre yeso o escayola: pintura al temple, plástica y al esmalte.

sobre madera: pintura plástica, al óleo, al esmalte, laca nitrocelulósica y barniz.

sobre metal: pintura al esmalte, pintura martelé y laca nitrocelulósica.

Proceso de ejecución

Ejecución

La temperatura ambiente no será mayor de 28 °C a la sombra ni menor de 12 °C durante la aplicación del revestimiento. El soleamiento no incidirá directamente sobre el plano de aplicación. En tiempo lluvioso se suspenderá la aplicación cuando el paramento no esté protegido. No se pintará con viento o corrientes de aire por posibilidad de no poder realizar los empalmes correctamente ante el rápido secado de la pintura.

Se dejarán transcurrir los tiempos de secado especificados por el fabricante. Asimismo se evitarán, en las zonas próximas a los paramentos en período de secado, la manipulación y trabajo con elementos que desprendan polvo o dejen partículas en suspensión.

- Pintura al temple: se aplicará una mano de fondo con temple diluido, hasta la impregnación de los poros del ladrillo, yeso o cemento y una mano de acabado.
- Pintura a la cal: se aplicará una mano de fondo con pintura a la cal diluida, hasta la impregnación de los poros del ladrillo o cemento y dos manos de acabado.
- Pintura al silicato: se protegerán las carpinterías y vidrierías, dada la especial adherencia de este tipo de pintura y se aplicará una mano de fondo y otra de acabado.
- Pintura al cemento: se preparará en obra y se aplicará en dos capas espaciadas no menos de 24 horas.
- Pintura plástica, acrílica, vinílica: si es sobre ladrillo, yeso o cemento, se aplicará una mano de imprimación selladora y dos manos de acabado; si es sobre madera, se aplicará una mano de imprimación tapaporos, un plastecido de vetas y golpes con posterior lijado y dos manos de acabado.
- Pintura al aceite: se aplicará una mano de imprimación con brocha y otra de acabado, espaciándolas un tiempo entre 24 y 48 horas.
- Pintura al esmalte: previa imprimación del soporte se aplicará una mano de fondo con la misma pintura diluida en caso de que el soporte sea yeso, cemento o madera, o dos manos de acabado en caso de superficies metálicas.
- Pintura martelé o esmalte de aspecto martelado: se aplicará una mano de imprimación anticorrosiva y una mano de acabado a pistola.
- Laca nitrocelulósica: en caso de que el soporte sea madera, se aplicará una mano de imprimación no grasa y en caso de superficies metálicas, una mano de imprimación antioxidante; a continuación, se aplicaran dos manos de acabado a pistola de laca nitrocelulósica.
- Barniz hidrófugo de silicona: una vez limpio el soporte, se aplicará el número de manos recomendado por el fabricante.
- Barniz graso o sintético: se dará una mano de fondo con barniz diluido y tras un lijado fino del soporte, se aplicarán dos manos de acabado.

Condiciones de terminación

- Pintura al cemento: se regarán las superficies pintadas dos o tres veces al día unas 12 horas después de su aplicación.
- Pintura al temple: podrá tener los acabados lisos, picado mediante rodillo de picar o goteado mediante proyección a pistola de gotas de temple.

Control de ejecución, ensayos y pruebas

Control de ejecución

Se comprobará que se ha ejecutado correctamente la preparación del soporte (imprimación selladora, anticorrosivo, etc.), así como la aplicación del número de manos de pintura necesarios.

Conservación y mantenimiento

Se comprobará el aspecto y color, la inexistencia de desconchados, embolsamientos y falta de uniformidad, etc., de la aplicación realizada.

SEGURIDAD Y SALUD

1. RIESGOS LABORALES

Caídas de personas al mismo y distinto nivel (por superficies de trabajo sucias o resbaladizas, desde escaleras o andamios).

Caídas de personas desde altura, en pintura de fachadas o asimilables.

Cuerpos extraños en ojos por proyección de gotas o partículas de pintura y sus componentes.

Intoxicaciones y riesgos higiénicos.

Contacto con sustancia químicas.

Ruido y proyección de objetos al utilizar compresores y elementos a presión.

Sobreesfuerzos por manejo de cargas y/o posturas forzadas.

Contactos eléctricos.

2. PLANIFICACIÓN DE LA PREVENCIÓN

Organización del trabajo y medidas preventivas

Se tendrá en cuenta el Anejo 1.

En el manejo de cargas y/o posturas forzadas se tendrá en cuenta lo enunciado en el Anejo 2.

Dado que los trabajos de pintura especialmente de fachadas y asimilables, los medios auxiliares adecuados pueden resultar más costosos que los propios trabajos a realizar, se deberá efectuar una permanente vigilancia del cumplimiento de todas y cada una de las medidas preventivas que resulten necesarias.

Todos los andamios que se utilicen cumplirán con lo enunciado en el Anejo 3 (tanto tubulares como colgados), serán seguros (con marcado CE), montados según las normas del fabricante, utilizando únicamente piezas o elementos originales, y sin deformaciones, disponiendo de barandillas y rodapiés en todas las plataformas con escaleras de acceso a las mismas.

En caso necesario se utilizarán cinturones de seguridad contra el riesgo de caída amarrados a un punto de anclaje seguro.

La idoneidad del andamio se asegurará mediante certificado emitido por técnico competente.

El acceso a lugares altos se realizará mediante elementos adecuados, bien asentados y estables. Nunca se emplearán elementos inestables como sillas, taburetes, cajas, bidones, etc.

En caso de utilizar escaleras de mano, éstas se emplearán esporádicamente y siguiendo todas las medidas preventivas adecuadas para su uso.

Los lugares de trabajo estarán libres de obstáculos.

Las máquinas dispondrán de marcado CE, se utilizarán de acuerdo a las normas del fabricante y no se eliminarán sus resguardos y elementos de protección. Asimismo se revisará su estado frente a la protección eléctrica especialmente en lo referente a aislamiento eléctrico, estado de cables, clavijas y enchufes.

Referente a la utilización de pinturas y productos químicos:

Se almacenarán en lugares adecuados y previamente determinados.

Se tenderá a utilizar productos no peligrosos (intoxicación, incendio).

Se dispondrá de las fichas de seguridad de todos los productos.

Se elaborarán instrucciones de uso y manejo de los productos.

Toda manipulación se realizará siguiendo las instrucciones del fabricante.

Se mantendrá una adecuada utilización de los locales o lugares de trabajo.

Utilizar si es necesario, equipos de protección respiratoria.

No se deberá fumar o comer durante las operaciones de pintura.

Protección personal (con marcado CE)

Casco de seguridad.

Guantes de PVC para trabajos con pinturas.

Gafas de protección contra salpicaduras.

Mascarillas de protección respiratoria (filtro mecánico o químico según los casos).

Auriculares antiruido por el uso de compresores.

Ropa de trabajo.

Fajas contra sobreesfuerzos en caso de posturas forzadas.

Cinturones de seguridad en caso de riesgo de caída en altura.

7.2 REVESTIMIENTOS DE SUELOS Y ESCALERAS

7.2.6 SOLERAS

DESCRIPCIÓN

Descripción

Capa resistente compuesta por una subbase granular compactada, impermeabilización y una capa de hormigón con espesor variable según el uso para el que esté indicado. Se apoya sobre el terreno, pudiéndose disponer directamente como pavimento mediante un tratamiento de acabado superficial, o bien como base para un solado.

Se utiliza para base de instalaciones o para locales con sobrecarga estática variable según el uso para el que este indicado (garaje, locales comerciales, etc.).

Criterios de medición y valoración de unidades

Metro cuadrado de solera terminada, con sus distintos espesores y características del hormigón, incluido limpieza y compactado de terreno.

Las juntas se medirán y valorarán por metro lineal, incluso separadores de poliestireno, con corte y colocación del sellado.

PRESCRIPCIONES SOBRE LOS PRODUCTOS

Características y recepción de los productos que se incorporan a las unidades de obra

- Capa subbase: podrá ser de gravas, zahorras compactadas, etc.
- Impermeabilización (ver Parte II, Relación de productos con marcado CE, 4): podrá ser de lámina de polietileno, etc.
- Hormigón en masa:
- Cemento (ver Parte II, Relación de productos con marcado CE, 19.1.1): cumplirá las exigencias en cuanto a composición, características mecánicas, físicas y químicas que establece la Instrucción para la recepción de cementos RC-03.
- Áridos (ver Parte II, Relación de productos con marcado CE, 19.1.13): cumplirán las condiciones físico- químicas, físico-mecánicas y granulométricas establecidas en la EHE.
- Agua: se admitirán todas las aguas potables y las tradicionalmente empleadas. En caso de duda, el agua deberá cumplir las condiciones de acidez, contenido en sustancias disueltas, sulfatos, cloruros...
- Armadura de retracción (ver Parte II, Relación de productos con marcado CE, 1.1.4): será de malla electrosoldada de barras o alambres corrugados que cumple las condiciones en cuanto a adherencia y características mecánicas mínimas establecidas en la EHE.

- Ligantes, ligantes compuestos y mezclas prefabricadas a base de sulfato cálcico para soleras (ver Parte II, Relación de productos con marcado CE, 19.1.18).
 - Ligantes de soleras continuas de magnesita (ver Parte II, Relación de productos con marcado CE, 19.1.19).
- Incompatibilidades entre materiales: en la elaboración del hormigón, se prohíbe el empleo de áridos que contengan sulfuros oxidables.
- Sistema de drenaje
 - Drenes lineales: tubos de hormigón poroso o de PVC, polietileno, etc. (ver Parte II, Relación de productos con marcado CE, 14.1).
 - Drenes superficiales: láminas drenantes de polietileno y geotextil, etc. (ver Parte II, Relación de productos con marcado CE, 4.3).
 - Encachados de áridos naturales o procedentes de machaqueo, etc.
 - Arquetas de hormigón.
 - Sellador de juntas de retracción (ver Parte II, Relación de productos con marcado CE, 9): será de material elástico. Será de fácil introducción en las juntas y adherente al hormigón.
 - Relleno de juntas de contorno (ver Parte II, Relación de productos con marcado CE, 3): podrá ser de poliestireno expandido, etc.

Se eliminarán de las gravas acopiadas, las zonas segregadas o contaminadas por polvo, por contacto con la superficie de apoyo, o por inclusión de materiales extraños.

El árido natural o de machaqueo utilizado como capa de material filtrante estará exento de arcillas y/o margas y de cualquier otro tipo de materiales extraños.

Se comprobará que el material es homogéneo y que su humedad es la adecuada para evitar su segregación durante su puesta en obra y para conseguir el grado de compactación exigido. Si la humedad no es la adecuada se adoptarán las medidas necesarias para corregirla sin alterar la homogeneidad del material.

Los acopios de las gravas se formarán y explotarán, de forma que se evite la segregación y compactación de las mismas.

PRESCRIPCIÓN EN CUANTO A LA EJECUCIÓN POR UNIDADES DE OBRA

Características técnicas de cada unidad de obra

Condiciones previas: soporte

Se compactarán y limpiarán los suelos naturales.

Las instalaciones enterradas estarán terminadas.

Se fijarán puntos de nivel para la realización de la solera.

Compatibilidad entre los productos, elementos y sistemas constructivos

Para prevenir el fenómeno electroquímico de la corrosión galvánica entre metales con diferente potencial, se adoptarán las siguientes medidas:

Evitar el contacto entre dos metales de distinta actividad. En caso de no poder evitar el contacto, se deberá seleccionar metales próximos en la serie galvánica.

Aislar eléctricamente los metales con diferente potencial.

Evitar el acceso de agua y oxígeno a la zona de unión de los dos metales.

No se dispondrán soleras en contacto directo con suelos de arcillas expansivas, ya que podrían producirse abombamientos, levantamientos y roturas de los pavimentos, agrietamiento de particiones interiores, etc.

Proceso de ejecución

Ejecución

- Ejecución de la subbase granular:
Se extenderá sobre el terreno limpio y compactado. Se compactará mecánicamente y se enrasará.
- Colocación de la lámina de polietileno sobre la subbase.
- Capa de hormigón:
Se extenderá una capa de hormigón sobre la lámina impermeabilizante; su espesor vendrá definido en proyecto según el uso y la carga que tenga que soportar. Si se ha disponer de malla electrosoldada se dispondrá antes de colocar el hormigón. El curado se realizará mediante riego, y se tendrá especial cuidado en que no produzca deslavado.
- Juntas de contorno:
Antes de verter el hormigón se colocará el elemento separador de poliestireno expandido que formará la junta de contorno alrededor de cualquier elemento que interrumpa la solera, como pilares y muros.
- Juntas de retracción:
Se ejecutarán mediante cajeados previstos o realizados posteriormente a máquina, no separadas más de 6 m, que penetrarán en 1/3 del espesor de la capa de hormigón.
- Drenaje. Según el CTE DB HS 1 apartado 2.2.2:
Si es necesario se dispondrá una capa drenante y una capa filtrante sobre el terreno situado bajo el suelo. En caso de que se utilice como capa drenante un encachado, deberá disponerse una lamina de polietileno por encima de ella.
Se dispondrán tubos drenantes, conectados a la red de saneamiento o a cualquier sistema de recogida para su reutilización posterior, en el terreno situado bajo el suelo. Cuando dicha conexión esté situada por encima de la red de drenaje, se colocará al menos una cámara de bombeo con dos bombas de achique.
En el caso de muros pantalla los tubos drenantes se colocarán a un metro por debajo del suelo y repartidos uniformemente junto al muro pantalla.
Se colocará un pozo drenante por cada 800 m² en el terreno situado bajo el suelo. El diámetro interior del pozo será como mínimo igual a 70 cm. El pozo deberá disponer de una envolvente filtrante capaz de impedir el arrastre de finos del terreno. Deberán disponerse dos bombas de achique, una conexión para la evacuación a la red de saneamiento o a cualquier sistema de recogida para su reutilización posterior y un dispositivo automático para que el achique sea permanente.

Tolerancias admisibles

Condiciones de no aceptación:

Espesor de la capa de hormigón: variación superior a - 1 cm ó +1,5 cm.

Planeidad de la capa de arena (medida con regla de 3 m): irregularidades locales superiores a 20 mm.

Planeidad de la solera medida por solape de 1,5 m de regla de 3 m: falta de planeidad superior a 5 mm si la solera no

lleva revestimiento.

Compacidad del terreno será de valor igual o mayor al 80% del Próctor Normal en caso de solera semipesada y 85% en caso de solera pesada.

Planeidad de la capa de arena medida con regla de 3 m, no presentará irregularidades locales superiores a 20 mm.

Espesor de la capa de hormigón: no presentará variaciones superiores a -1 cm o +1,50 cm respecto del valor especificado.

Planeidad de la solera, medida por solape de 1,50 m de regla de 3 m, no presentará variaciones superiores a 5 mm, si no va a llevar revestimiento posterior.

Junta de retracción: la distancia entre juntas no será superior a 6 m.

Junta de contorno: el espesor y altura de la junta no presentará variaciones superiores a -0,50 cm o +1,50 cm respecto a lo especificado.

Condiciones de terminación

La superficie de la solera se terminará mediante reglado, o se dejará a la espera del solado.

Control de ejecución, ensayos y pruebas

Control de ejecución

Puntos de observación.

- Ejecución:
 - Compacidad del terreno, planeidad de la capa de arena, espesor de la capa de hormigón, planeidad de la solera.
 - Resistencia característica del hormigón.
 - Planeidad de la capa de arena.
 - Resistencia característica del hormigón: no será inferior al noventa por ciento (90%) de la especificada.
 - Espesor de la capa de hormigón.
 - Impermeabilización: inspección general.
- Comprobación final:
 - Planeidad de la solera.
 - Junta de retracción: separación entre las juntas.
 - Junta de contorno: espesor y altura de la junta.

Conservación y mantenimiento

No se superarán las cargas normales previstas.

Se evitará la permanencia en el suelo de los agentes agresivos admisibles y la caída de los no admisibles.

La solera no se verá sometida a la acción de: aguas con pH menor de 6 o mayor de 9, o con una concentración en sulfatos superior a 0,20 gr/l, aceites minerales orgánicos y pesados, ni a temperaturas superiores a 40 °C.

SEGURIDAD Y SALUD

1. RIESGOS LABORALES

Caída al mismo nivel.

Golpes en las manos y en los miembros inferiores.

Sobreesfuerzos por manejo de cargas y/o posturas forzadas.

Riesgos derivados del uso de medios auxiliares, que debe definir y evaluar el usuario.

2. PLANIFICACIÓN DE LA PREVENCIÓN

Organización del trabajo y medidas preventivas

Vigilancia permanente del cumplimiento de normas preventivas y del funcionamiento correcto de las protecciones eléctricas con toma de tierra o doble aislamiento y resguardos con carcasas de seguridad ante la presencia de elementos móviles agresivos.

Ejecución de los trabajos en posturas no forzadas (Anejo 2)

Los locales de trabajo estarán adecuadamente iluminados y ventilados.

Protecciones colectivas

Protecciones contra el riesgo eléctrico, en caso de utilización de herramientas y equipos o receptores eléctricos.

Protección personal (con marcado CE)

Casco.

Botas de agua de caña alta.

Fajas y muñequeras contra sobreesfuerzos.

Guantes de goma.

PLIT8. NOTA FINAL

Cualquier aclaración o duda de planos, memoria, anexos, presupuesto o pliego, así como cualquier modificación de sus determinaciones, se consultará previamente con la Dirección Facultativa.

Se considera que la documentación aportada describe suficientemente el proyecto. En cualquier caso, se queda a disposición de la propiedad o los organismos competentes para cualquier aclaración.

El presente documento es copia del original, del que JOSE M^a PRADA VELÁZQUEZ es su autor. Su utilización total o parcial, así como cualquier reproducción o cesión a terceros, requerirá la previa y expresa autorización de su autor, quedando en todo caso **PROHIBIDA CUALQUIER MODIFICACIÓN UNILATERAL** del mismo.

en Villava-Atarrabia, a julio de 2020

prada arquitectura



Jose M^a Prada Velázquez
Arquitecto

SEGB. ESTUDIO BÁSICO DE SEGURIDAD Y SALUD

SEGB1. ANTECEDENTES Y DATOS GENERALES.....	1
SEGB2. RIESGOS LABORALES EVITABLES COMPLETAMENTE.....	4
SEGB3. RIESGOS LABORALES NO ELIMINABLES COMPLETAMENTE.....	5
SEGB4. NORMAS DE SEGURIDAD APLICABLES A LA OBRA.....	12
SEGB5. PLIEGO DE CONDICIONES.....	14
SEGB6. NOTA FINAL.....	22

SEGB1. ANTECEDENTES Y DATOS GENERALES.

1.1.- OBJETO Y AUTOR DEL ESTUDIO BÁSICO DE SEGURIDAD Y SALUD.

El presente Estudio Básico de Seguridad y Salud está redactado para dar cumplimiento al Real Decreto 1627/1997, de 24 de Octubre, así como en las modificaciones introducidas por el Real Decreto 604/2006, de 19 de mayo, por el que se establecen disposiciones mínimas de seguridad y salud en las obras de construcción, en el marco de la Ley 31/1995 de 8 de noviembre, de Prevención de Riesgos Laborales.

Su autor es Jose M^a Prada Velázquez, arquitecto, y su elaboración ha sido encargada por el promotor de la obra, el Excmo. Ayuntamiento de Villava-Atarrabia.

De acuerdo con el artículo 3 del R.D. 1627/1997, si en la obra interviene más de una empresa, o una empresa y trabajadores autónomos, o más de un trabajador autónomo, el Promotor deberá designar un Coordinador en materia de Seguridad y Salud durante la ejecución de la obra. Esta designación deberá ser objeto de un contrato expreso.

De acuerdo con el artículo 7 del citado R.D., el objeto del Estudio Básico de Seguridad y Salud es servir de base para que el contratista elabore el correspondiente Plan de Seguridad y Salud en el Trabajo, en el que se analizarán, estudiarán, desarrollarán y complementarán las previsiones contenidas en este documento, en función de su propio sistema de ejecución de la obra.

1.2.- PROYECTO AL QUE SE REFIERE.

El presente Estudio Básico de Seguridad y Salud se refiere al Proyecto cuyos datos generales son:

PROYECTO DE REFERENCIA	
Proyecto de Ejecución	Cubrición mediante elemento retráctil del espacio exterior al gimnasio de las instalaciones deportivas "Martiket".
Redactor del Proyecto de ejecución	Jose M ^a Prada Velázquez.
Redactor del Estudio Básico de Seguridad y Salud	Jose M ^a Prada Velázquez.
Titularidad del encargo	Excmo. Ayuntamiento de Villava-Atarrabia. Calle Mayor 22. 31610 Villava-Atarrabia (Navarra). CIF: P-3125800G
Emplazamiento	Polígono 1, parcela 741. Martiket s/n 31610 Villava-Atarrabia (Navarra)
Plazo de ejecución previsto	30 días
Número máximo de operarios	3 trabajadores < 20 trabajadores
Número de trabajadores-día	90 trabajadores-día < 500 trabajadores-día

1.3.- DESCRIPCIÓN DEL EMPLAZAMIENTO Y LA OBRA.

En la tabla siguiente se indican las principales características y condicionantes del emplazamiento donde se realizará la obra:

DATOS DEL EMPLAZAMIENTO	
Accesos a la obra	A través de Martiket s/n.
Edificaciones colindantes	Se trata de una obra de remodelación de un edificio existente aislado, por lo que no existe edificación colindante.
Suministro de energía eléctrica	Ya la posee
Suministro de agua	Ya la posee
Sistema de saneamiento	Separativo

En la tabla siguiente se indican las características generales de la obra a que se refiere el presente Estudio Básico de Seguridad y Salud, y se describen brevemente las fases de que consta:

DESCRIPCIÓN DE LA OBRA Y SUS FASES	
Actuaciones previas y demoliciones	-Tareas previas de limpieza.
Estructura	-Estructura de aluminio de soportación de la veranda. -Perfilería específica para fijación de toldos de cubierta sobre estructura metálica.
Albañilería	-Reparación de falso techo de cartón-yeso, incluyendo formación de nuevo techo y colocación de aislamiento. -Ejecución del almacén exterior.
Cubierta	-Colocación de veranda motorizada.
Solados, alicatadas y pavimentos	-No procede.
Carpintería y cerrajería	-No procede.
Pintura	-Pintura plástica lisa mate (en interiores).
Instalaciones	-No procede.
Incendios	-No procede.
Equipamiento	-No procede.

1.4.- INSTALACIONES PROVISIONALES Y ASISTENCIA SANITARIA.

De acuerdo con el apartado 15 del Anexo 4 del R.D.1627/97, la obra dispondrá de los servicios higiénicos que se indican en la tabla siguiente:

SERVICIOS HIGIÉNICOS	
X	Aseo compuestos de: Lavabo, inodoro.
OBSERVACIONES: Se emplearán los aseos existentes en el edificio objeto de la actuación.	

De acuerdo con el apartado A 3 del Anexo VI del R.D. 486/97, la obra dispondrá del material de primeros auxilios que se indica en la tabla siguiente, en la que se incluye además la identificación y las distancias a los centros de asistencia sanitaria más cercanos:

PRIMEROS AUXILIOS Y ASISTENCIA SANITARIA		
NIVEL DE ASISTENCIA	NOMBRE Y UBICACIÓN	DISTANCIA APROX. (Km.)
Primeros auxilios	Botiquín portátil	En la obra
Asistencia Primaria (Urgencias)	Centro de Salud de Villava-Atarrabia	400 m.
Asistencia Especializada (Hospital)	Complejo Hospitalario de Navarra	6 km.

1.5.- MAQUINARIA DE OBRA.

La maquinaria que se prevé emplear en la ejecución de la obra se indica en la relación de tabla adjunta:

MAQUINARIA PREVISTA		
	Soldador	
X	Sierra circular	
X	Camiones de carga y descarga de material	
X	Taladros	
X	Martillo compresor manual	
OBSERVACIONES: Al tratarse de una obra pequeña, se empleará mayoritariamente maquinaria portátil.		

1.6.- MEDIOS AUXILIARES.

En la tabla siguiente se relacionan los medios auxiliares que van a ser empleados en la obra y sus características más importantes:

MEDIOS AUXILIARES	
MEDIOS	CARACTERÍSTICAS
X	Andamios sobre borriquetas La distancia entre apoyos no debe sobrepasar los 3,5 m.
X	Andamios tubulares Se cumplirán las normativas de andamios.
	Plataformas elevadoras Se cumplirán las normativas de las plataformas elevadoras.
X	Escaleras de mano Zapatillas antideslizantes. Deben sobrepasar en 1 m la altura a salvar. Separación de la pared en la base = ¼ de la altura total.
X	Instalación eléctrica Cuadro general en caja estanca de doble aislamiento, situado a h > 1m: I. diferenciales de 0,3A en líneas de máquinas y fuerza. I. diferenciales de 0,03A en líneas de alumbrado a tensión > 24V. I. magnetotérmico general onipolar accesible desde el exterior. I. magnetotérmicos en líneas de máquinas, tomas de cte. y alumbrado. La instalación de cables será aérea desde la salida del cuadro. La puesta a tierra (caso de no utilizar la del edificio) será $\leq 80 \Omega$.

SEGB2. RIESGOS LABORALES EVITABLES COMPLETAMENTE.

La tabla siguiente contiene la relación de los riesgos laborales que pudiendo presentarse en la obra, van a ser totalmente evitados mediante la adopción de las medidas técnicas que también se incluyen:

RIESGOS EVITABLES		MEDIDAS TÉCNICAS ADOPTADAS
X	Derivados de la rotura de instalaciones existentes	Neutralización de las instalaciones existentes Corte del fluido, puesta a tierra y cortocircuito

SEGB3. RIESGOS LABORALES NO ELIMINABLES COMPLETAMENTE.

Este apartado contiene la identificación de los riesgos laborales que no pueden ser completamente eliminados, y las medidas preventivas y protecciones técnicas que deberán adoptarse para el control y la reducción de este tipo de riesgos. La primera tabla se refiere a aspectos generales afectan a la totalidad de la obra, y las restantes a los aspectos específicos de cada una de las fases en las que ésta puede dividirse.

TODA LA OBRA	
RIESGOS	
Caídas de operarios al mismo nivel Caídas de objetos sobre operarios Caídas de objetos sobre terceros Choques o golpes contra objetos Trabajos en condiciones de humedad Contactos eléctricos directos e indirectos Cuerpos extraños en los ojos Sobreesfuerzos	
MEDIDAS PREVENTIVAS Y PROTECCIONES COLECTIVAS	EQUIPOS DE PROTECCIÓN INDIVIDUAL (EPIs)
Orden y limpieza de las vías de circulación de la obra Orden y limpieza de los lugares de trabajo Recubrimiento, o distancia de seguridad (1 m.) a líneas eléctricas de B.T. Iluminación adecuada y suficiente (alumbrado de obra) No permanecer en el radio de acción de las máquinas Puesta a tierra en cuadros, masas y máquinas sin doble aislamiento Extintor de polvo seco, de eficacia 21A - 113B Evacuación de escombros Escaleras auxiliares Información específica Cursos y charlas de formación	Cascos de seguridad Calzado protector Ropa de trabajo Ropa impermeable o de protección Gafas de seguridad Cinturones de protección del tronco

FASE: ACTUACIONES PREVIAS Y DEMOLICIONES	
RIESGOS	
Caidas de operarios al mismo nivel Caidas de operarios al interior de la excavación Caidas de objetos sobre operarios Caidas de materiales transportados Choques o golpes contra objetos Atrapamientos y aplastamientos por partes móviles de maquinaria Lesiones y/o cortes en manos y pies Sobreesfuerzos Ruido, contaminación acústica Vibraciones Ambiente pulvígeno Cuerpos extraños en los ojos Contactos eléctricos directos e indirectos Ambientes pobres en oxígeno Inhalación de sustancias tóxicas Ruinas, hundimientos, desplomes en edificios colindantes. Condiciones meteorológicas adversas Trabajos en zonas húmedas o mojadas Problemas de circulación interna de vehículos y maquinaria. Desplomes, desprendimientos, hundimientos del terreno. Contagios por lugares insalubres Explosiones e incendios	
MEDIDAS PREVENTIVAS Y PROTECCIONES COLECTIVAS	EQUIPOS DE PROTECCIÓN INDIVIDUAL (EPIS)
Talud natural del terreno Entibaciones Limpieza de bolos y viseras Apuntalamientos, apeos Achique de aguas Barandillas en borde de excavación Tableros o planchas en huecos horizontales Separación tránsito de vehículos y operarios No permanecer en radio de acción máquinas Avisadores ópticos y acústicos en maquinaria Protección partes móviles maquinaria Cabinas o pórticos de seguridad No acopiar materiales junto borde excavación Conservación adecuada vías de circulación Vigilancia edificios colindantes No permanecer bajo frente excavación Distancia de seguridad líneas eléctricas	Casco de seguridad Botas o calzado de seguridad Botas de seguridad impermeables Guantes de lona y piel Guantes impermeable Gafas de seguridad Protectores auditivos Cinturón de seguridad Cinturón antivibratorio Ropa de Trabajo Traje de agua (impermeable).

FASE: CIMENTACIONES Y ESTRUCTURA	
RIESGOS	
Caídas de operarios al mismo nivel Caídas de operarios a distinto nivel Caída de operarios al vacío Caída de objetos sobre operarios Caídas de materiales transportados Choques o golpes contra objetos Atrapamientos y aplastamientos Atropellos, colisiones, alcances y vuelcos de camiones Lesiones y/o cortes en manos y pies Sobreesfuerzos Ruidos, contaminación acústica Vibraciones Ambiente pulverígeno Cuerpos extraños en los ojos Dermatitis por contacto de hormigón Contactos eléctricos directos e indirectos Inhalación de vapores Rotura, hundimiento, caídas de encofrados y de entibaciones Condiciones meteorológicas adversas Trabajos en zonas húmedas o mojadas Desplomes, desprendimientos, hundimientos del terreno Contagios por lugares insalubres Explosiones e incendios Derivados de medios auxiliares usados Radiaciones y derivados de la soldadura Quemaduras en soldadura oxicorte Derivados acceso al lugar de trabajo	
MEDIDAS PREVENTIVAS Y PROTECCIONES COLECTIVAS	EQUIPOS DE PROTECCIÓN INDIVIDUAL (EPIs)
Marquesinas rígidas Barandillas Pasos o pasarelas Redes verticales Redes horizontales Andamios de seguridad Mallazos Tableros o planchas en huecos horizontales Escaleras auxiliares adecuadas Escalera de acceso peldañeada y protegida Carcasas resguardos de protección de partes móviles de máquinas Mantenimiento adecuado de la maquinaria Cabinas o pórticos de seguridad Iluminación natural o artificial adecuada Limpieza de las zonas de trabajo y de tránsito Distancia de seguridad a las líneas eléctricas	Casco de seguridad Botas o calzado de seguridad Guantes de lona y piel Guantes impermeables Gafas de seguridad Protectores auditivos Cinturón de seguridad Cinturón antivibratorio Ropa de trabajo Traje de agua (impermeable)

FASE: CUBIERTAS PLANAS, INCLINADAS Y MATERIALES LIGEROS	
RIESGOS	
Caídas de operarios al mismo nivel Caídas de operarios a distinto nivel Caída de operarios al vacío Caída de objetos sobre operarios Caídas de materiales transportados Choques o golpes contra objetos Atrapamientos y aplastamientos Lesiones y/o cortes en manos y pies Sobreesfuerzos Ruidos, contaminación acústica Vibraciones Ambiente pulvígeno Cuerpos extraños en los ojos Dermatitis por contacto de cemento y cal Contactos eléctricos directos e indirectos Condiciones meteorológicas adversas Trabajos en zonas húmedas o mojadas Derivados de medios auxiliares usados Quemaduras en impermeabilizaciones Derivados del acceso al lugar de trabajo Derivados de almacenamiento inadecuado de productos combustibles	
MEDIDAS PREVENTIVAS Y PROTECCIONES COLECTIVAS	EQUIPOS DE PROTECCIÓN INDIVIDUAL (EPIS)
Marquesinas rígidas. Barandillas Pasos o pasarelas Redes verticales Redes horizontales Andamios de seguridad Mallazos Tableros o planchas en huecos horizontales Escaleras auxiliares adecuadas Escalera de acceso peldañeada y protegida Carcasas resguardos de protección de partes móviles de máquinas Plataformas de descarga de material Evacuación de escombros Limpieza de las zonas de trabajo y de tránsito Habilitar caminos de circulación Andamios adecuados	Casco de seguridad Botas o calzado de seguridad Guantes de lona y piel Guantes impermeables Gafas de seguridad Mascarillas con filtro mecánico Protectores auditivos Cinturón de seguridad Botas, polainas, mandiles y guantes de cuero para impermeabilización Ropa de trabajo

FASE: ALBAÑILERÍA Y CERRAMIENTOS	
RIESGOS	
Caidas de operarios al mismo nivel Caidas de operarios a distinto nivel Caída de operarios al vacío Caída de objetos sobre operarios Caidas de materiales transportados Choques o golpes contra objetos Atrapamientos, aplastamientos en medios de elevación y transporte Lesiones y/o cortes en manos Lesiones y/o cortes en pies Sobreesfuerzos Ruidos, contaminación acústica Vibraciones Ambiente pulverígeno Cuerpos extraños en los ojos Dermatitis por contacto de cemento y cal Contactos eléctricos directos Contactos eléctricos indirectos Derivados medios auxiliares usados Derivados del acceso al lugar de trabajo	
MEDIDAS PREVENTIVAS Y PROTECCIONES COLECTIVAS	EQUIPOS DE PROTECCIÓN INDIVIDUAL (EPIS)
Marquesinas rígidas. Barandillas Pasos o pasarelas Redes verticales Redes horizontales Andamios de seguridad Mallazos Tableros o planchas en huecos horizontales Escaleras auxiliares adecuadas Escalera de acceso peldañeada y protegida Carcasas resguardos de protección de partes móviles de máquinas Mantenimiento adecuado de la maquinaria Plataformas de descarga de material Evacuación de escombros Iluminación natural o artificial adecuada Limpieza de las zonas de trabajo y de tránsito Andamios adecuados	Casco de seguridad Botas o calzado de seguridad Guantes de lona y piel Guantes impermeables Gafas de seguridad Mascarillas con filtro mecánico Protectores auditivos Cinturón de seguridad Ropa de trabajo

FASE: TERMINACIONES (ALICATADOS, ENFOCADOS, ENLUCIDOS, FALSOS TECHOS, SOLADOS, PINTURAS, CARPINTERÍA, CERRAJERÍA Y VIDRIERÍA)	
RIESGOS	
Caidas de operarios al mismo nivel Caidas de operarios a distinto nivel Caída de operarios al vacío Caidas de objetos sobre operarios Caidas de materiales transportados Choques o golpes contra objetos Atrapamientos y aplastamientos Atropellos, colisiones, alcances, vuelcos de camiones Lesiones y/o cortes en manos Lesiones y/o cortes en pies Sobreesfuerzos Ruido, contaminación acústica Vibraciones Ambiente pulverígeno Cuerpos extraños en los ojos Dermatitis por contacto cemento y cal Contactos eléctricos directos Contactos eléctricos indirectos Ambientes pobres en oxígeno Inhalación de vapores y gases Trabajos en zonas húmedas o mojadas Explosiones e incendios Derivados de medios auxiliares usados Radiaciones y derivados de soldadura Quemaduras Derivados del acceso al lugar de trabajo Derivados del almacenamiento inadecuado de productos combustibles	
MEDIDAS PREVENTIVAS Y PROTECCIONES COLECTIVAS	EQUIPOS DE PROTECCIÓN INDIVIDUAL (EPIs)
Marquesinas rígidas. Barandillas Pasos o pasarelas Redes verticales Redes horizontales Andamios de seguridad Mallazos Tableros o planchas en huecos horizontales Escaleras auxiliares adecuadas Escalera de acceso peldañeada y protegida Carcasas o resguardos de protección de partes móviles de máquinas Mantenimiento adecuado de la maquinaria Plataformas de descarga de material Evacuación de escombros Limpieza de las zonas de trabajo y de tránsito Andamios adecuados	Casco de seguridad Botas o calzado de seguridad Botas de seguridad impermeables Guantes de lona y piel Guantes impermeables Gafas de seguridad Protectores auditivos Cinturón de seguridad Ropa de trabajo Pantalla de soldador

FASE: INSTALACIONES (ELECTRICIDAD, FONTANERÍA, GAS, AIRE ACONDICIONADO, CALEFACCIÓN, ASCENSORES, ANTENAS, PARARRAYOS)	
RIESGOS	
Caídas de operarios al mismo nivel Caídas de operarios a distinto nivel Caída de operarios al vacío Caídas de objetos sobre operarios Choques o golpes contra objetos Atrapamientos y aplastamientos Lesiones y/o cortes en manos Lesiones y/o cortes en pies Sobreesfuerzos Ruido, contaminación acústica Cuerpos extraños en los ojos Afecciones en la piel Contactos eléctricos directos Contactos eléctricos indirectos Ambientes pobres en oxígeno Inhalación de vapores y gases Trabajos en zonas húmedas o mojadas Explosiones e incendios Derivados de medios auxiliares usados Radiaciones y derivados de soldadura Quemaduras Derivados del acceso al lugar de trabajo Derivados del almacenamiento inadecuado de productos combustibles	
MEDIDAS PREVENTIVAS Y PROTECCIONES COLECTIVAS	EQUIPOS DE PROTECCIÓN INDIVIDUAL (EPIs)
Marquesinas rígidas. Barandillas Pasos o pasarelas Redes verticales Redes horizontales Andamios de seguridad Mallazos Tableros o planchas en huecos horizontales Escaleras auxiliares adecuadas Escalera de acceso peldañeada y protegida Carcasas o resguardos de protección de partes móviles de máquinas Mantenimiento adecuado de la maquinaria Plataformas de descarga de material Evacuación de escombros Limpieza de las zonas de trabajo y de tránsito Andamios adecuados	Casco de seguridad Botas o calzado de seguridad Botas de seguridad impermeables Guantes de lona y piel Guantes impermeables Gafas de seguridad Protectores auditivos Cinturón de seguridad Ropa de trabajo Pantalla de soldador

SEGB4. NORMAS DE SEGURIDAD APLICABLES A LA OBRA.**GENERAL**

Ley de Prevención de Riesgos Laborales.	Ley 31/95	08-11-95	J.Estado	10-11-95
Reglamento de los Servicios de Prevención.	RD 39/97	17-01-97	M.Trab.	31-01-97
Disposiciones mínimas de seguridad y salud en obras de construcción. (transposición Directiva 92/57/CEE)	RD 1627/97	24-10-97	Varios	25-10-97
Disposiciones mínimas en materia de señalización de seguridad y salud.	RD 485/97	14-04-97	M.Trab.	23-04-97
Modelo de libro de incidencias.	Orden	20-09-86	M.Trab.	13-10-86
Corrección de errores.	--	--	--	31-10-86
Modelo de notificación de accidentes de trabajo.	Orden	16-12-87		29-12-87
Reglamento Seguridad e Higiene en el Trabajo de la Construcción.	Orden	20-05-52	M.Trab.	15-06-52
Modificación.	Orden	19-12-53	M.Trab.	22-12-53
Complementario.	Orden	02-09-66	M.Trab.	01-10-66
Cuadro de enfermedades profesionales.	RD 1995/78	--	--	25-08-78
Ordenanza general de seguridad e higiene en el trabajo.	Orden	09-03-71	M.Trab.	16-03-71
Corrección de errores.	--	--	--	06-04-71
(derogados Títulos I y III. Título II: cap: I a V, VII, XIII)				
Ordenanza trabajo industrias construcción, vidrio y cerámica.	Orden	28-08-79	M.Trab.	--
Anterior no derogada.	Orden	28-08-70	M.Trab.	05→09-09-7
Corrección de errores.	--	--	--	0
Modificación (no derogada), Orden 28-08-70.	Orden	27-07-73	M.Trab.	17-10-70
Interpretación de varios artículos.	Orden	21-11-70	M.Trab.	
Interpretación de varios artículos.	Resolución	24-11-70	DGT	28-11-70
				05-12-70
Señalización y otras medidas en obras fijas en vías fuera de poblaciones.	Orden	31-08-87	M.Trab.	--
Protección de riesgos derivados de exposición a ruidos.	RD 1316/89	27-10-89	--	02-11-89
Disposiciones mín. seg. y salud sobre manipulación manual de cargas (Directiva 90/269/CEE)	RD 487/97	23-04-97	M.Trab.	23-04-97
Reglamento sobre trabajos con riesgo de amianto.	Orden	31-10-84	M.Trab.	07-11-84
Corrección de errores.	--	--	--	22-11-84
Normas complementarias.	Orden	07-01-87	M.Trab.	15-01-87
Modelo libro de registro.	Orden	22-12-87	M.Trab.	29-12-87
Estatuto de los trabajadores.	Ley 8/80	01-03-80	M.Trab.	-- -- 80
Regulación de la jornada laboral.	RD 2001/83	28-07-83	--	03-08-83
Formación de comités de seguridad.	D. 423/71	11-03-71	M.Trab.	16-03-71

EQUIPOS DE PROTECCIÓN INDIVIDUAL (EPI)

Condiciones comerc. y libre circulación de EPI (Directiva 89/686/CEE).	RD 1407/92	20-11-92	MRCor.	28-12-92
Modificación: Marcado "CE" de conformidad y año de colocación.	RD 159/95	03-02-95		08-03-95
Modificación RD 159/95.	Orden	20-03-97		06-03-97
Disp. mínimas de seg. y salud de equipos de protección individual. (transposición Directiva 89/656/CEE).	RD 773/97	30-05-97	M.Presid.	12-06-97
EPI contra caída de altura. Disp. de descenso.	UNEEN341	22-05-97	AENOR	23-06-97
Requisitos y métodos de ensayo: calzado seguridad/protección/trabajo.	UNEEN344/A1	20-10-97	AENOR	07-11-97
Especificaciones calzado seguridad uso profesional.	UNEEN345/A1	20-10-97	AENOR	07-11-97
Especificaciones calzado protección uso profesional.	UNEEN346/A1	20-10-97	AENOR	07-11-97
Especificaciones calzado trabajo uso profesional.	UNEEN347/A1	20-10-97	AENOR	07-11-97

INSTALACIONES Y EQUIPOS DE OBRA

Disp. min. de seg. y salud para utilización de los equipos de trabajo (transposición Directiva 89/656/CEE).	RD 1215/97	18-07-97	M.Trab.	18-07-97
MIE-BT-028 del Reglamento Electrotécnico de Baja Tensión	Orden	31-10-73	MI 27→	31-12-73
ITC MIE-AEM 3 Carretillas automotoras de mantenimiento.	Orden	26-05-89	MIE	09-06-89
Reglamento de aparatos elevadores para obras.	Orden	23-05-77	MI	14-06-77
Corrección de errores.	--	--	--	18-07-77
Modificación.	Orden	07-03-81	MIE	14-03-81
Modificación.	Orden	16-11-81	--	--
Reglamento Seguridad en las Máquinas.	RD 1495/86	23-05-86	P.Gob.	21-07-86
Corrección de errores.	--	--	--	04-10-86
Modificación.	RD 590/89	19-05-89	M.R.Cor.	19-05-89
Modificaciones en la ITC MSG-SM-1.	Orden	08-04-91	M.R.Cor.	11-04-91
Modificación (Adaptación a directivas de la CEE).	RD 830/91	24-05-91	M.R.Cor.	31-05-91
Regulación potencia acústica de maquinarias. (Directiva 84/532/CEE).	RD 245/89	27-02-89	MIE	11-03-89
Ampliación y nuevas especificaciones.	RD 71/92	31-01-92	MIE	06-02-92
Requisitos de seguridad y salud en máquinas. (Directiva 89/392/CEE).	RD 1435/92	27-11-92	MRCor.	11-12-92
ITC-MIE-AEM2. Grúas-Torre desmontables para obra.	Orden	28-06-88	MIE	07-07-88
Corrección de errores, Orden 28-06-88	--	--	--	05-10-88
ITC-MIE-AEM4. Grúas móviles autopropulsadas usadas	RD 2370/96	18-11-96	MIE	24-12-96

SEGB5. PLIEGO DE CONDICIONES

5.1.- NORMATIVA DE APLICACIÓN

GENERALES

- Ley 31/1995, de 8 de Noviembre, de Prevención de Riesgos Laborales.
- Título II (Capítulos de I a XII): Condiciones Generales de los centros de trabajo y de los mecanismos y medidas de protección de la Ordenanza General de Seguridad e Higiene en el Trabajo. (O.M. de 9 de Marzo de 1971)
- Capítulo XVI: Seguridad e Higiene; secciones 1ª, 2ª y 3ª de la Ordenanza de Trabajo de la Construcción, Vidrio y Cerámica. (O.M. de 28 de Agosto de 1970)
- Real Decreto 1627/97 de 24 de Octubre de 1997 por el que se establecen las Disposiciones Mínimas de Seguridad y de Salud en las Obras de Construcción.
- Ordenanzas Municipales.

SEÑALIZACIONES

- R.D. 1407/1992 modificado por R.D.159/1995, sobre condiciones para la comercialización y libre circulación intracomunitaria de los equipos de protección individual-EPI.
- R.D. 773/1997 de 30 de Mayo, sobre disposiciones mínimas de seguridad y salud relativas a la utilización por trabajadores de equipos de protección individual.

EQUIPOS DE TRABAJO

- R.D. 1215/1997. Disposiciones mínimas de seguridad y salud para la utilización por los trabajadores de los equipos de trabajo.

SEGURIDAD EN MÁQUINAS

- R.D. 1435/1992 modificado por R.D. 56/1995, dictan las disposiciones de aplicación de la Directiva del Consejo 89/392/CEE, relativa a la aproximación de las legislaciones de los Estados miembros sobre máquinas.
- R.D. 1495/1986, modificación R.D. 830/1991, APRUEBA EL Reglamento de Seguridad en las máquinas.
- Orden de 23/05/1977 modificada por Orden de 7/03/1981. Reglamento de aparatos elevadores para obras.
- Orden de 28/06/1988 por lo que se aprueba la Instrucción Técnica Complementaria MIEAEM2 del Reglamento de Aparatos de Elevación y Manutención, referente a grúas torres desmontables para obras.

PROTECCIÓN ACÚSTICA

- R.D. 1316/1989, del Mº de Relaciones con las Cortes y de la Secretaría del Gobierno.27/10/1989. Protección de los trabajadores frente a los riesgos derivados de la exposición al ruido durante el trabajo.
- R.D. 245/1989, del Mº de Industria y Energía.27/02/1989. Determinación de la potencia acústica admisible de determinado material y maquinaria de obra.
- Orden del Mº de Industria y Energía.17/11/1989. Modificación del R.D. 245/1989, 27/02/1989.
- Orden del Mº de Industria, Comercio y Turismo.18/07/1991. Modificación del Anexo I del R.D. 245/1989, 27/02/1989.
- R.D. 71/1992, del Mº de Industria, 31/01/1992. Se amplía el ámbito de aplicación del R.D. 245/1989, 27/02/1989, y se establecen nuevas especificaciones técnicas de determinados materiales y maquinaria de obra.
- Orden del Mº de Industria y Energía.29/03/1996. Modificación del Anexo I del Real Decreto 245/1989.

OTRAS DISPOSICIONES DE APLICACIÓN

- R.D. 487/1997. Disposiciones mínimas de seguridad y salud relativas a la manipulación manual de cargas que entrañen riesgos, en particular dorsolumbares, para los trabajadores.
- Reglamento electrotécnico de baja Tensión e Instrucciones Complementarias.
- Orden de 20/09/1986: Modelo de libro de Incidencias correspondiente a las obras en que sea obligatorio un Estudio de Seguridad y Salud el trabajo.
- Orden de 6/05/1988: Requisitos y datos de las comunicaciones de apertura previa o reanudación de actividades de empresas y centros de trabajo.

5.2.- CONDICIONES TÉCNICAS DE LOS MEDIOS DE PROTECCIÓN

Todas las prendas de protección personal o elementos de protección colectiva, tendrán fijado un periodo de vida útil, desechándose a su término.

Cuando por las circunstancias del trabajo se produzca un deterioro más rápido en una determinada prenda o equipo, se repondrá ésta, independientemente de la duración prevista o fecha de entrega.

Toda prenda o equipo de protección que haya sufrido un trato límite, es decir, el máximo para el que fue concebido (por ejemplo, por un accidente), será desechado y reemplazado al momento.

Aquellas prendas que por su uso hayan adquirido más holguras o tolerancias de las admitidas por el fabricante, serán repuestas inmediatamente.

El uso de una prenda o equipo de protección nunca representará un riesgo en sí mismo.

PROTECCIÓN PERSONAL

Todo elemento de protección personal dispondrá de marca CE siempre que exista en el mercado.

En aquellos casos en que no exista la citada marca CE, serán de calidad adecuada a sus respectivas prestaciones.

El encargado del Servicio de Prevención dispondrá en cada uno de los trabajos en obra la utilización de las prendas de protección adecuadas.

El personal de obra deberá ser instruido sobre la utilización de cada una de las prendas de protección individual que se le propicien. En el caso concreto del cinturón de seguridad, será preceptivo que el Coordinador de Seguridad y Salud durante la ejecución de obra propicie al operario el punto de anclaje o en su defecto las instrucciones concretas para la instalación previa del mismo.

PROTECCIONES COLECTIVAS

-VALLAS DE CIERRE.

La protección de todo el recinto de la obra se realizará mediante vallas automáticas de limitación y protección.

Estas vallas se situarán en el límite de la parcela tal como se indica en los planos y entre otras reunirán las siguientes condiciones:

Tendrán 2 metros de altura

Dispondrán de puerta de acceso para vehículos de 4 metros de anchura y puerta independiente de acceso de personal.

La valla se realizará a base de pies de madera y mallazo metálico electrosoldado.

Esta deberá mantenerse hasta la conclusión de la obra o su sustitución por el vallado definitivo.

-VISERA DE PROTECCIÓN DEL ACCESO A OBRA.

La protección del riesgo existente en los accesos de los operarios a la obra se realizará mediante la utilización de viseras de protección.

La utilización de la visera de protección se justifica en el artículo 19 de la Ordenanza Laboral de la Construcción, Vidrio y Cerámica.

Las viseras estarán formadas por una estructura metálica tubular como elemento sustentante de los tabloneros de anchura suficiente para el acceso del personal prolongándose hacia el exterior de la fachada 2,50 m. y señalizándose convenientemente.

Los apoyos de la visera en el suelo se realizarán sobre durmientes de madera perfectamente nivelados.

Los tabloneros que forman la visera de protección deberán formar una superficie perfectamente cuajada.

-ENCOFRADOS CONTINUOS

La protección efectiva del riesgo de caída de los operarios desde un forjado en ejecución al forjado inferior se realizará mediante la utilización de encofrados continuos.

Se justifica la utilización de este método de trabajo en base a que el empleo de otros sistemas como la utilización de plataformas de trabajo inferiores, pasarelas superiores o el empleo del cinturón de seguridad en base a lo dispuesto en los artículos 192 y 193 de la Ordenanza Laboral de la Construcción, son a todas luces inviables.

La empresa constructora deberá por medio del Plan de Seguridad, justificar la elección de un determinado tipo de encofrado continuo entre la oferta comercial existente.

- REDES PERIMETRALES

La protección del riesgo de caída al vacío por el borde perimetral del forjado en los trabajos de estructura y desencofrado, se hará mediante la utilización de redes perimetrales tipo bandeja.

La obligación de su utilización se deriva de lo dispuesto en la Ordenanza Laboral de la Construcción, Vidrio y Cerámica en sus artículos 192 y 193.

Las redes deberán ser de poliamida o poliéster formando malla rómbica de 100 mm. Como máximo.

La cuerda perimetral de seguridad será como mínimo de 10 mm. Y los módulos de red serán atados entre sí con cuerda de poliamida o poliéster como mínimo de 3 mm.

La red dispondrá, unida a la cuerda perimetral y del mismo diámetro de aquella, de cuerdas auxiliares de longitud suficiente para su atado a pilares o elementos fijos de la estructura.

Los soportes metálicos estarán constituidos por tubos de 50 mm. de diámetro, anclados al forjado a través de la base de sustentación la cual se sujetará mediante dos puntales suelo-techo o perforando el forjado mediante pasadores.

Las redes se instalarán, como máximo, seis metros por debajo del nivel de realización de tareas, debiendo elevarse a medida que la obra gane altura.

-TABLEROS

La protección de los riesgos de caída al vacío por los huecos existentes en el forjado se realizará mediante la colocación de tableros de madera.

Estos huecos se refieren a los que se realizan en obra para el paso de ascensores, montacargas y pequeños huecos para conductos de instalaciones.

La utilización de este medio de protección se justifica en el artículo 21 de la Ordenanza General de Seguridad e Higiene en el Trabajo.

Los tableros de madera deberán tener la resistencia adecuada y estarán formados por un cuajado de tablones de madera de 7x20 cm. Sujetos inferiormente mediante tres tablones transversales, tal como se indica en los Planos.

- BARANDILLAS

La protección del riesgo de caída al vacío por el borde perimetral en las plantas ya desencofradas, por las aberturas de fachada o por el lado libre de las escaleras de acceso se realizará mediante la colocación de barandillas.

La obligatoriedad de su utilización se deriva de lo dispuesto en la Ordenanza General de Seguridad e Higiene en el Trabajo en sus artículos 17,21 y 22 y la Ordenanza Laboral de la Construcción, Vidrio y Cerámica en su artículo 187.

En la Ordenanza General de Seguridad e Higiene en el Trabajo en su artículo 23 se indican las condiciones que deberán cumplir las barandillas a utilizar en obra. Entre otras:

Las barandillas, plintos y rodapiés serán de materiales rígidos y resistentes.

La altura de la barandilla será de 90 cm. Sobre el nivel del forjado y estará formada por una barra horizontal, listón intermedio y rodapié de 15 cm. de altura.

Serán capaces de resistir una carga de 150 Kg. por metro lineal.

La disposición y sujeción de la misma al forjado se realizará según lo dispuesto en Planos.

-ANDAMIOS TUBULARES

La protección de los riesgos de caída al vacío por el borde del forjado en los trabajos de cerramiento y acabados del mismo deberá realizarse mediante la utilización de andamios tubulares perimetrales.

Se justifica la utilización del andamio tubular perimetral como protección colectiva en base a que el empleo de otros sistemas alternativos como barandillas, redes, o cinturón de seguridad en base a lo dispuesto en los artículos 187, 192, y 193 de la Ordenanza Laboral de la Construcción, Vidrio y Cerámica, y 151 de la ordenanza General de seguridad e Higiene en el Trabajo en estas fases de obra y debido al sistema constructivo previsto no alcanzan el grado de efectividad que para la ejecución de la obra se desea.

El uso de los andamios tubulares perimetrales como medio de protección deberá ser perfectamente compatible con la utilización del mismo como medio auxiliar de obra, siendo condiciones técnicas las señaladas en el capítulo correspondiente de la memoria descriptiva y en los artículos 241 al 245 de la citada Ordenanza Laboral de la Construcción, Vidrio y Cerámica.

-PLATAFORMAS DE RECEPCIÓN DE MATERIALES EN PLANTA

Los riesgos derivados de la recepción de materiales paletizados en obra mediante la grúa-torre solo pueden ser suprimidos mediante la utilización de plataformas receptoras voladas.

Su justificación se encuentra en los artículos 277 y 281 de la ordenanza Laboral de la Construcción, Vidrio y Cerámica.

Las plataformas voladas que se construyan en obra deberán ser sólidas y seguras, convenientemente apuntaladas mediante puntales suelo-techo, tal como se indica en los planos.

Las plataformas deberán ser metálicas y disponer en su perímetro de barandilla que será practicable en una sección de la misma para permitir el acceso de la carga a la plataforma.

5.3.- CONDICIONES TÉCNICAS DE LA MAQUINARIA

Las máquinas con ubicación fija en obra, tales como grúas torre y hormigonera serán las instaladas por personal competente y debidamente autorizado.

El mantenimiento y reparación de estas máquinas quedará, asimismo, a cargo de tal personal, el cual seguirá siempre las instrucciones señaladas por el fabricante de las máquinas.

Las operaciones de instalación y mantenimiento deberán registrarse documentalmente en los libros de registro pertinentes de cada máquina. De no existir estos libros para aquellas máquinas utilizadas con anterioridad en otras obras, antes de su utilización, deberán ser revisadas con profundidad por personal competente, asignándoles el mencionado libro de registro de incidencias.

Especial atención requerirá la instalación de las grúas torre, cuyo montaje se realizará por personal autorizado, quien emitirá el correspondiente certificado de "puesta en marcha de la grúa" siéndoles de aplicación la Orden de 28 de junio de 1.988 o Instrucción Técnica Complementaria MIE-AEM2 del Reglamento de aparatos elevadores, referente a grúas torre para obras.

Las máquinas con ubicación variable, tales como circular, vibrador, soldadura, etc. deberán ser revisadas por personal experto antes de su uso en obra, quedando a cargo del Servicio de prevención la realización del mantenimiento de la máquinas según las instrucciones proporcionadas por el fabricante.

El personal encargado del uso de las máquinas empleadas en obra deberá estar debidamente autorizado para ello, proporcionándosele las instrucciones concretas de uso.

5.4.- CONDICIONES TÉCNICAS DE LA INSTALACIÓN ELÉCTRICA

La instalación eléctrica provisional de obra se realizará siguiendo las pautas señaladas en los apartados correspondientes de la memoria Descriptiva y de los Planos, debiendo ser realizada por empresa autorizada y siendo de aplicación lo señalado en el vigente Reglamento Electrotécnico de Baja Tensión y Norma UNE 21.027.

Todas las líneas estarán formadas por cables unipolares con conductores de cobre y aislados con goma o policloruro de vinilo, para una tensión nominal de 1.000 voltios.

La distribución de cada una de las líneas, así como su longitud, secciones de las fases y el neutro son los indicados en el apartado correspondientes a planos.

Todos los cables que presenten defectos superficiales u otros no particularmente visibles, serán rechazados.

Los conductores de protección serán de cobre electrolítico y presentarán el mismo aislamiento que los conductores activos. Se instalarán por las mismas canalizaciones que estos. Sus secciones mínimas se establecerán de acuerdo con la tabla V de la Instrucción MI.BT017, en función de las secciones de los conductores de fase de la instalación.

Los tubos constituidos de P.V.C. o polietileno, deberán soportar sin deformación alguna, una temperatura de 60°C.

Los conductores de la instalación se identificarán por los colores de su aislamiento, a saber:

- Azul claro: Para el conductor neutro.
- Amarillo/Verde: Para el conductor de tierra y protección.
- Marrón/Negro/Gris: Para los conductores activos o de fase.

En los cuadros, tanto principales como secundarios, se dispondrán todos aquellos aparatos de mando, protección y maniobra para la protección contra sobre intensidades (sobrecarga y corte circuitos) y contra contactos directos e indirectos, tanto en los circuitos de alumbrado como de fuerza.

Dichos dispositivos se instalarán en los orígenes de los circuitos así como en los puntos en los que la intensidad admisible disminuya, por cambiar la sección, condiciones de instalación, sistemas de ejecución o tipo de conductores utilizados.

Los aparatos a instalar son los siguientes:

Un interruptor general automático magnetotérmico de corte omnipolar que permita su accionamiento manual, para cada servicio.

Dispositivos de protección contra sobrecargas y corto circuitos. Estos dispositivos son interruptores automáticos magnetotérmicos, de corte omnipolar, con curva térmica de corte. La capacidad de corte de estos interruptores será inferior a la intensidad de corto circuitos que pueda presentarse en el punto de su instalación.

Los dispositivos de protección contra sobrecargas y corto circuitos de los circuitos interiores tendrán los polos que correspondan al número de fases del circuito que protegen y sus características de interrupción estarán de acuerdo con las intensidades máximas admisibles en los conductores del circuito que protegen.

Dispositivos de protección contra contactos indirectos que al haberse optado por sistema de la clase B, son los interruptores diferenciales sensibles a la intensidad de defecto. Estos dispositivos se complementarán con la unión a una misma toma de tierra de todas las masas metálicas accesibles. Los interruptores diferenciales se instalan entre el interruptor general de cada servicio y los dispositivos de protección contra sobrecargas y corto circuitos, a fin de que estén protegidos por estos dispositivos.

En los interruptores de los distintos cuadros, se colocarán placas indicadoras de los circuitos a que pertenecen, así como dispositivos de mando y protección para cada una de las líneas generales de distribución y la alimentación directa a los receptores.

5.5. CONDICIONES TÉCNICAS DE LOS SERVICIOS DE HIGIENE Y BIENESTAR

BOTIQUÍN

Se dispondrá de un cartel claramente visible en el que se indiquen todos los teléfonos de urgencia de los centros hospitalarios más próximos, etc.

Se revisará mensualmente su contenido y se repondrá inmediatamente lo usado.

El contenido mínimo será:

- 1 Frasco de agua oxigenada
- 1 Frasco de alcohol de 96º
- 1 Frasco de tintura de yodo
- 1 Frasco de mercurocromo
- 1 Frasco de amoniaco
- 1 Caja de gasa estéril
- 1 Caja de algodón hidrófilo estéril
- 1 Rollo de esparadrapo
- 1 Torniquete
- 1 Bolsa de agua o hielo
- 1 Bolsa de guantes esterilizados
- 1 Termómetro clínico
- 1 Caja de apósitos autoadhesivos
- Antiespasmódicos
- Analgésicos
- Tónicos cardíacos de urgencia
- Jeringuillas desechables

5.6.- ORGANIZACIÓN DE LA SEGURIDAD

SERVICIO DE PREVENCIÓN

El empresario deberá nombrar personas o persona encargada de prevención en la obra dando cumplimiento a lo señalado en el artículo 30 de la ley de prevención de Riesgos Laborales.

Los trabajadores designados deberán tener la capacidad necesaria, disponer del tiempo y de los medios precisos y ser suficientes en número, teniendo en cuenta el tamaño de la empresa, así como los riesgos a que están expuestos los trabajadores y su distribución en la misma.

Los servicios de prevención deberán estar en condiciones de proporcionar a la empresa el asesoramiento y apoyo que precise en función de los tipos de riesgo en ella existentes y en lo referente a:

- a) El diseño, aplicación y coordinación de los planes y programas de actuación preventiva.
- b) La evaluación de los factores de riesgo que puedan afectar a la seguridad y la salud de los trabajadores en los términos previstos en el artículo 16 de esta Ley.
- c) La determinación de las prioridades en la adopción de las medidas preventivas adecuadas y la vigilancia de su eficacia.
- d) La información y formación de los trabajadores.
- e) La prestación de los primeros auxilios y planes de emergencia.
- f) La vigilancia de la salud de los trabajadores en relación con los riesgos derivados del trabajo.

El servicio de prevención tendrá carácter interdisciplinario, debiendo sus medios ser apropiados para cumplir sus funciones. Para ello, la formación, especialidad, capacitación, dedicación y número de

componentes de estos servicios así como sus recursos técnicos, deberán ser suficientes y adecuados a las actividades preventivas a desarrollar, en función de las siguientes circunstancias:

- Tamaño de la empresa.
- Tipos de riesgo que puedan encontrarse expuestos los trabajadores.
- Distribución de riesgos en la empresa.

SEGUROS DE RESPONSABILIDAD CIVIL Y TODO RIESGO EN OBRA

El contratista debe disponer de cobertura de responsabilidad civil en el ejercicio de su actividad industrial, cubriendo el riesgo inherente a su actividad como constructor por los daños a terceras personas de los que pueda resultar responsabilidad civil extracontractual a su cargo, por hechos nacidos de culpa o negligencia; imputables al mismo o a las personas de las que debe responder. Se entiende que esta responsabilidad civil debe quedar ampliada al campo de la responsabilidad civil patronal.

El contratista viene obligado a la contratación de un Seguro, en la modalidad de todo riesgo a la construcción, durante el plazo de ejecución de la obra con ampliación a un periodo de mantenimiento de un año, contando a partir de la fecha de terminación definitiva de la obra.

FORMACIÓN

Todo el personal que realice su cometido en las fases de cimentación, estructura y albañilería en general, deberá realizar un curso de Seguridad y Salud en la Construcción, en el que se les indicarán las normas generales sobre Seguridad y Salud que en la ejecución de esta obra se van a adoptar.

Esta formación deberá ser impartida por los Jefes de Servicios Técnicos o mandos intermedios, recomendándose su complementación por instituciones tales como los Gabinetes de Seguridad e Higiene en el Trabajo, Mútua de Accidentes, etc.

Por parte de la Dirección de la empresa en colaboración con el Coordinador de Seguridad y Salud en ejecución de obra, se velará para que el personal sea instruido sobre las normas particulares que para la ejecución de cada tarea o para la utilización de cada máquina, sean requeridas.

RECONOCIMIENTOS MÉDICOS

Al ingresar en la empresa constructora todo trabajador deberá ser sometido a la práctica de un reconocimiento médico, el cual se repetirá con periodicidad máxima de un año.

5.7.- OBLIGACIONES DE LAS PARTES IMPLICADAS.

DE LA PROPIEDAD

La propiedad, viene obligada a incluir el presente Estudio de Seguridad y Salud, como documento adjunto del Proyecto de Obra.

Igualmente, abonará a la Empresa Constructora, previa certificación del Coordinador de Seguridad y Salud durante la ejecución de obra, las partidas incluidas en el Presupuesto del Estudio de Seguridad y Salud.

DE LA EMPRESA CONSTRUCTORA

La/s Empresa/s Contratista/s viene/n obligada/s a cumplir las directrices contenidas en el Estudio de Seguridad y Salud, a través del/los Plan/es de Seguridad y Salud, coherente/s con el anterior y con los sistemas de ejecución que la misma vaya a emplear. El Plan de Seguridad y Salud, contará con la aprobación del Coordinador de Seguridad y Salud durante la ejecución de obra, y será previo al comienzo de la obra.

Por último, la/s Empresa/s Contratista/s, cumplirán/n las estipulaciones preventivas del Estudio y el Plan de Seguridad y Salud, respondiendo solidariamente de los daños que se deriven de la infracción del mismo por su parte o de los posibles subcontratistas y empleados.

DE LAS EMPRESAS SUBCONTRATADAS

Las empresas subcontratadas estarán obligadas a:

Aplicar los principios de acción preventiva que se recogen en el Artículo 15 de la Ley de Prevención de Riesgos laborales y en particular:

- El mantenimiento de la obra en buen estado de limpieza.
- La elección del emplazamiento de los puestos y áreas de trabajo, teniendo en cuenta sus condiciones de acceso y la determinación de las vías o zonas de desplazamiento o circulación.
- La manipulación de distintos materiales y la utilización de medios auxiliares.
- El mantenimiento, el control previo a la puesta en servicio y control periódico de las instalaciones y dispositivos necesarios para la ejecución de las obras, con objeto de corregir los defectos que pudieran afectar a la seguridad y salud de los trabajadores.

- La delimitación y acondicionamiento de las zonas de almacenamiento y depósito de materiales, en particular si se trata de materias peligrosas.
- El almacenamiento y evacuación de residuos y escombros.
- La recogida de materiales peligrosos utilizados.
- La adaptación del período de tiempo efectivo que habrá de dedicarse a los distintos trabajos o fases de trabajo.
- La cooperación entre todos los intervinientes en la obra.
- Las interacciones o incompatibilidades con cualquier otro trabajo o actividad.

Cumplir y hacer cumplir a su personal lo establecido en el Plan de Seguridad y Salud.

Cumplir la normativa en materia de prevención de riesgos laborales, teniendo en cuenta las obligaciones sobre coordinación de las actividades empresariales previstas en el Artículo 24 de la Ley de Prevención de Riesgos Laborales, así como cumplir las disposiciones mínimas establecidas en el Anexo IV del Real Decreto 1627/1.997.

Informar y proporcionar las instrucciones adecuadas a los trabajadores autónomos sobre todas las medidas que hayan de adoptarse en lo que se refiera a seguridad y salud.

Atender las indicaciones y cumplir las instrucciones del Coordinador en materia de seguridad y salud durante la ejecución de la obra.

Serán responsables de la ejecución correcta de las medidas preventivas fijadas en el Plan y en lo relativo a las obligaciones que le correspondan directamente o, en su caso, a los trabajos autónomos por ellos contratados. Además responderán solidariamente de las consecuencias que se deriven del incumplimiento de las medidas previstas en el Plan.

Las responsabilidades del Coordinador, Dirección Facultativa y el Promotor no eximirán de sus responsabilidades a las empresas subcontratadas.

DE LOS TRABAJADORES AUTÓNOMOS

Los trabajadores autónomos están obligados a:

Aplicar los principios de la acción preventiva que se recoge en el Artículo 15 de la Ley de Prevención de Riesgos Laborales, y en particular:

- El mantenimiento de la obra en buen estado de orden y limpieza.
- El almacenamiento y evacuación de residuos y escombros.
- La recogida de materiales peligrosos utilizados.
- La adaptación del período de tiempo efectivo que habrá de dedicarse a los distintos trabajos o fases de trabajo.
- La cooperación entre todos los intervinientes en la obra.
- Las interacciones o incompatibilidades con cualquier otro trabajo o actividad.

Cumplir las disposiciones mínimas establecidas en el Anexo IV del Real Decreto 1627/1.997.

Ajustar su actuación conforme a los deberes sobre coordinación de las actividades empresariales previstas en el Artículo 24 de la Ley de Prevención de Riesgos Laborales, participando en particular en cualquier medida de su actuación coordinada que se hubiera establecido.

Cumplir con las obligaciones establecidas para los trabajadores en el Artículo 29, apartados 1 y 2 de la Ley de Prevención de Riesgos Laborales.

Utilizar equipos de trabajo que se ajusten a lo dispuesto en el Real Decreto 1215/ 1.997.

Elegir y utilizar equipos de protección individual en los términos previstos en el Real Decreto 773/1.997.

Atender las indicaciones y cumplir las instrucciones del Coordinador en materia de seguridad y salud. Los trabajadores autónomos deberán cumplir lo establecido en el Plan de Seguridad y Salud.

DEL COORDINADOR DE SEGURIDAD Y SALUD DURANTE LA EJECUCIÓN DE LA OBRA

Al Coordinador de Seguridad y Salud durante la ejecución de obra le corresponderá el control y supervisión de la ejecución del Plan/es de Seguridad y Salud, autorizando previamente cualquier modificación de éste y dejando constancia escrita en el Libro de Incidencias.

Periódicamente, según lo pactado, se realizarán las pertinentes certificaciones del Presupuesto de Seguridad, poniendo en conocimiento de la Propiedad y de los organismos competentes, el incumplimiento, por parte de la/s Empresa/s Contratista/s, de las medidas de Seguridad contenidas en el Estudio de Seguridad y Salud.

5.8.- NORMAS PARA LA CERTIFICACION DE ELEMENTOS DE SEGURIDAD

Junto a la certificación de ejecución se extenderá la valoración de las partidas que, en material de Seguridad, se hubiesen realizado en la obra; la valoración se hará conforme a este Estudio y de acuerdo con los precios contratados por la propiedad. Esta valoración será aprobada por la Dirección Facultativa y sin este requisito no podrá ser abonada por la Propiedad.

El abono de las certificaciones expuestas en el párrafo anterior se hará conforme se estipule en el contrato de obra.

En caso de ejecutar en obra unidades no previstas en el presente presupuesto, se definirán total y correctamente las mismas y se les adjudicará el precio correspondiente procediéndose para su abono, tal y como se indica en los apartados anteriores.

En caso de plantearse una revisión de precios, el Contratista comunicará esta proposición a la Propiedad por escrito, habiendo obtenido la aprobación previa de la Dirección Facultativa.

5.9.- PLAN DE SEGURIDAD Y SALUD

El/los Contratista/s está/n obligado/s a redactar un Plan/es de Seguridad y Salud, adaptando este Estudio a sus medios y métodos de ejecución.

Este Plan de Seguridad y Salud deberá contar con la aprobación expresa del Coordinador de Seguridad y Salud en ejecución de la obra, a quien se presentará antes de la iniciación de los trabajos.

Una copia del Plan deberá entregarse al Servicio de Prevención y Empresas subcontratistas.

5.10.- LIBRO DE INCIDENCIAS

En cada centro de trabajo existirá, con fines de control y seguimiento del Plan de Seguridad y Salud, un Libro de Incidencias que constará de hojas por duplicado y que será facilitado por el Colegio profesional al que pertenezca el técnico que haya aprobado el Plan de Seguridad y Salud.

Deberá mantenerse siempre en obra y en poder del Coordinador. Tendrán acceso al Libro, la Dirección Facultativa, los contratistas y subcontratistas, los trabajadores autónomos, las personas con responsabilidades en materia de prevención de las empresas intervinientes, los representantes de los trabajadores, y los técnicos especializados de las Administraciones públicas competentes en esta materia, quienes podrán hacer anotaciones en el mismo.

Efectuada una anotación en el Libro de Incidencias, el Coordinador estará obligado a remitir en el plazo de **veinticuatro horas** una copia a la Inspección de Trabajo y Seguridad Social de la provincia en que se realiza la obra. Igualmente notificará dichas anotaciones al contratista y a los representantes de los trabajadores.

5.11.- PARALIZACIÓN DE LOS TRABAJOS

Cuando el Coordinador y durante la ejecución de las obras, observase incumplimiento de las medidas de seguridad y salud, advertirá al contratista y dejará constancia de tal incumplimiento en el Libro de Incidencias, quedando facultado para, en circunstancias de riesgo grave e inminente para la seguridad y salud de los trabajadores, disponer la paralización de trabajos o, en su caso, de la totalidad de la obra.

Dará cuenta de este hecho a los efectos oportunos, a la Inspección de Trabajo y Seguridad Social de la provincia en que se realiza la obra. Igualmente notificará al contratista, y en su caso a los subcontratistas y/o autónomos afectados de la paralización y a los representantes de los trabajadores.

SEGB6. NOTA FINAL

Cualquier aclaración o duda respecto a los planos, memoria, anexos, presupuesto o pliego, así como cualquier modificación de sus determinaciones, se consultará previamente con la Dirección Facultativa.

Se considera que la documentación aportada describe suficientemente el proyecto. En cualquier caso, se queda a disposición de la propiedad, organismos competentes o empresa constructora para cualquier aclaración.

El presente documento es copia del original, del que JOSE M^a PRADA VELÁZQUEZ, arquitecto, es su autor. Su utilización total o parcial, así como cualquier reproducción o cesión a terceros, requerirá la previa y expresa autorización de su autor, quedando en todo caso **PROHIBIDA CUALQUIER MODIFICACIÓN UNILATERAL** del mismo.

en Villava-Atarrabia, a septiembre de 2020

prada arquitectura



Jose M^a Prada Velázquez
Arquitecto

DETALLES DE SEGURIDAD Y SALUD

VALLA DE POSTES Y MALLA GALVANIZADA

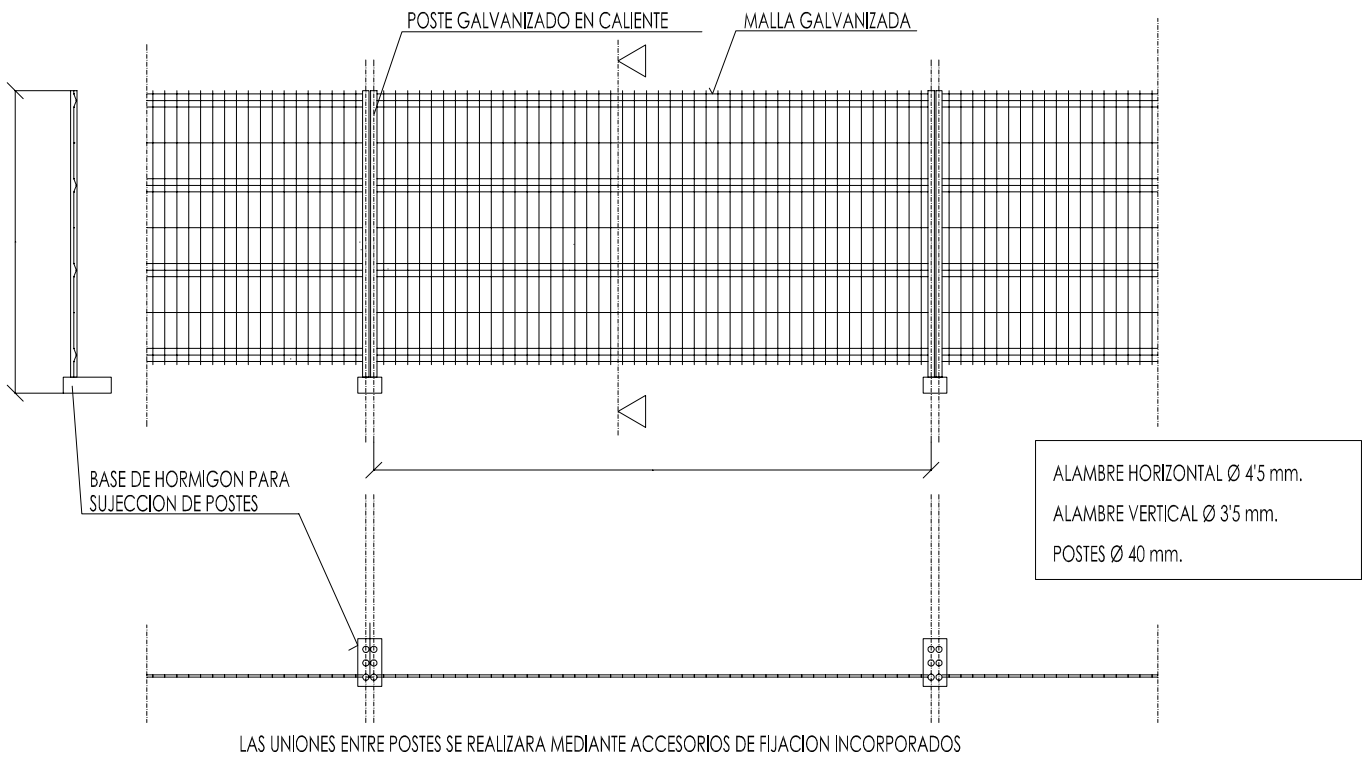

VALLA MOVIL TIPO AYUNTAMIENTO

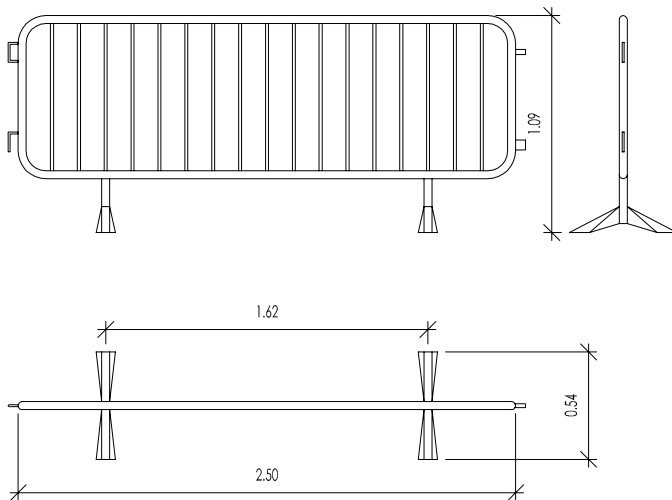

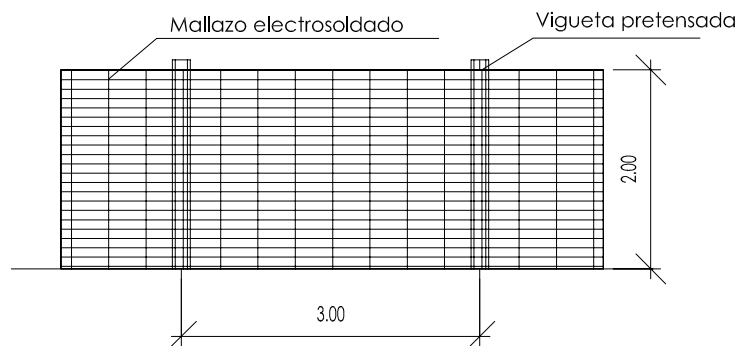

VALLA CON MALLAZO METALICO



COLOR	SIGNIFICADO	APLICACION
ROJO	PARADA PROHIBICION	* Señales de parada. * Señales de prohibicion. * Dispositivos de conexion de urgencia. * Localización y señalización contra incendios.
AMARILLO	ATENCION ZONA DE PELIGRO	* Señales de parada. * Señales de prohibicion. * Dispositivos de conexion de urgencia.
VERDE	SITUACION DE SEGURIDAD	* Señalización de pasillos de salidas de socorro.
AZUL	OBLIGACION	* Obligacion de llevar equipo de proteccion personal.

COLOR DE SEGURIDAD	COLOR DE CONTRASTE	COLOR DE SIMBOLO
ROJO	BLANCO	NEGRO
AMARILLO	NEGRO	NEGRO
VERDE	BLANCO	BLANCO
AZUL	BLANCO	BLANCO

PARA EVITAR LOS INCONVENIENTES DERIVADOS DE LA DIFICULTAD QUE ALGUNAS PERSONAS TIENE PARA DISTINGUIR LOS COLORES, ESTOS SE COMPLEMENTAN CON FORMAS GEOMETRICAS.

FORMA GEOMETRICA DE LA SEÑAL	ESPECIFICACION
	OBLIGACION O PROHIBICION
	ADVERTENCIA DE PELIGRO
	INFORMACION

COLOR	ESTIMULACION
ROJO	* PELIGRO, EXCITACION, PASION.
ANARANJADO	* INQUIETUD.
AMARILLO	* ACTIVIDAD.
VERDE	* QUIETUD, REPOSO, RELAJACION.
AZUL	* FRIO, LENTITUD.
VIOLETA	* APATIA, DEJADEZ.

POR LO TANTO, EN LA INDUSTRIA, NO DEBERAN SER UTILIZADOS COLORES FUERTES O SEDANTES, PUESTO QUE AMBOS EXTREMOS SON PERJUDICIALES.

LA REFLEXION DE LA LUZ EN TECHOS Y PAREDES, VARIA SEGUN EL COLOR Y SERA:

COLOR	REFLEXION
BLANCO	85 %
MARFIL	70 %
CREMA	65 %
AZUL CELESTE	65 %
VERDE CLARO	60 %
AZUL CLARO	50 %

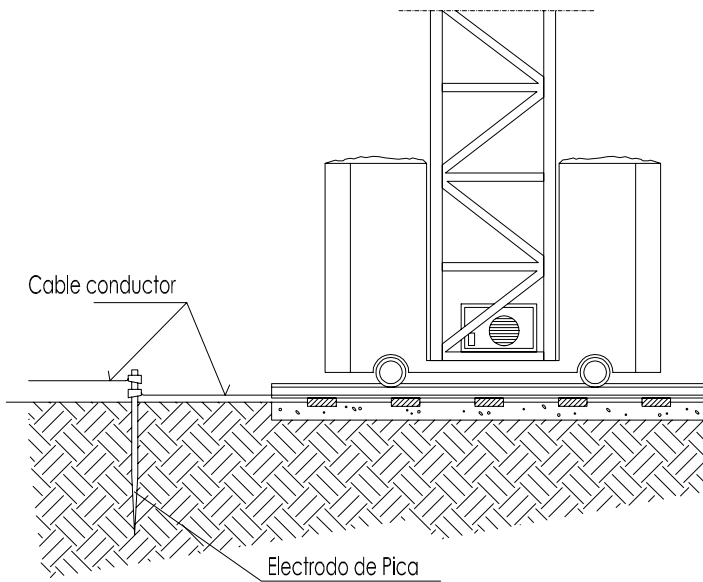

CABLE CONDUCTOR:

De cobre desnudo recocido, de 35 mm² de seccion nominal. Cuerda circular con un maximo de 7 alambres. Resistencia electrica a 20° no superior a 0.514 Ohm/km.
Ira tendido sobre el terreno. Las uniones de los cables entre si, con las masas metalicas y con el electrodo de pica, se haran mediante piezas de empalme que sean adecuadas y que aseguren las superficies de contacto de forma que se produzca una conexion efectiva.

ELECTRODO DE PICA:

De acero recubierto de cobre y diametro de 1.40 cm. y una longitud de 200 cm.
Ira soldado al cable conductor, mediante soldadura aluminotermica. El incado de la pica se efectuara con golpes cortos y no muy fuertes, de manera que se garantice una penetracion en el terreno, sin roturas.

DETALLE DE ARQUETA O REGISTRO DE LA TOMA DE TIERRA

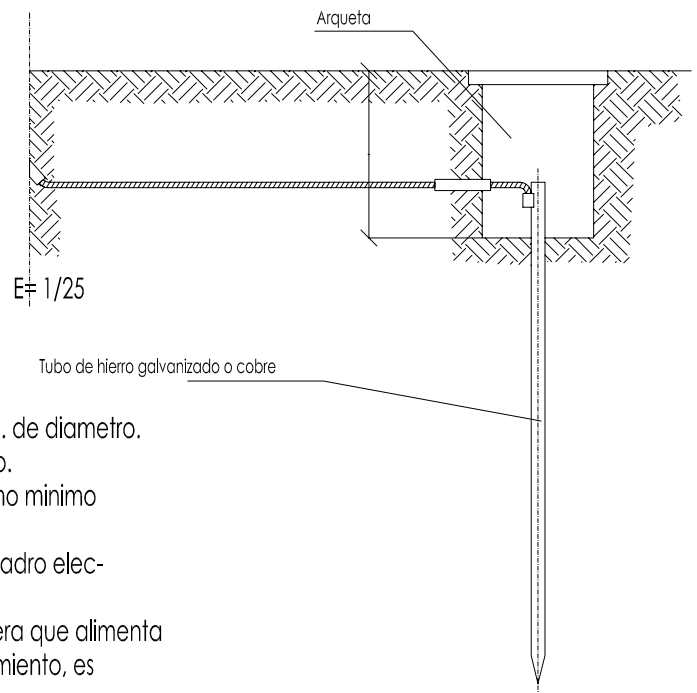

Las picas de acero galvanizado seran como minimo de 25 mm. de diametro.
Las picas de cobre seran como minimo de 14 mm. de diametro.
Si se colocan perfiles de acero galvanizado, estos tendran como minimo 60 mm. de lado.
Los cables de union entre electrodos o entre electrodos y el cuadro electrico de obra, no tendran una seccion inferior a 16 mm².
Los conductores de proteccion estaran incluidos en la manguera que alimenta las maquinas a proteger y se distinguira por el color de su aislamiento, es decir amarillo/verde.

La seccion del conductor de proteccion sera como minimo la indicada en la siguiente tabla, para un conductor del mismo metal que el de los conductores

Seccion de los conductores de fase de la instalacion S (mm ²)	Seccion minima de los conductores de proteccion Sp (mm ²)
S ≤ 16	S
16 < S ≤ 35	16
S > 35	S/2

activos y que este ubicado en el mismo cable o canalizacion que estos ultimos.
Si el conductor de proteccion no estuviera ubicado en el mismo cable que los conductores activos, la seccion minima obtenida en la tabla debera ser como minimo 4 mm².

DISTANCIA DE SEGURIDAD A CONDUCCIONES ELECTRICAS
DISTANCIA DE LOS CONDUCTORES A SU ENTORNO

SOBRE	TERRENO	CARRETERA	FC. S/ ELECT.	CATENAR. FC. ELECT.	RIO-CANAL NAVEGABLE	ARBOLES	EDIFICIOS	
							ACCESIBLE	NO ACCES.
DISTANCIA (m)	6	7	7	3	* a	2	5	4

* a = 2'5 + G como minimo de 7'20 m., siendo G el galibo

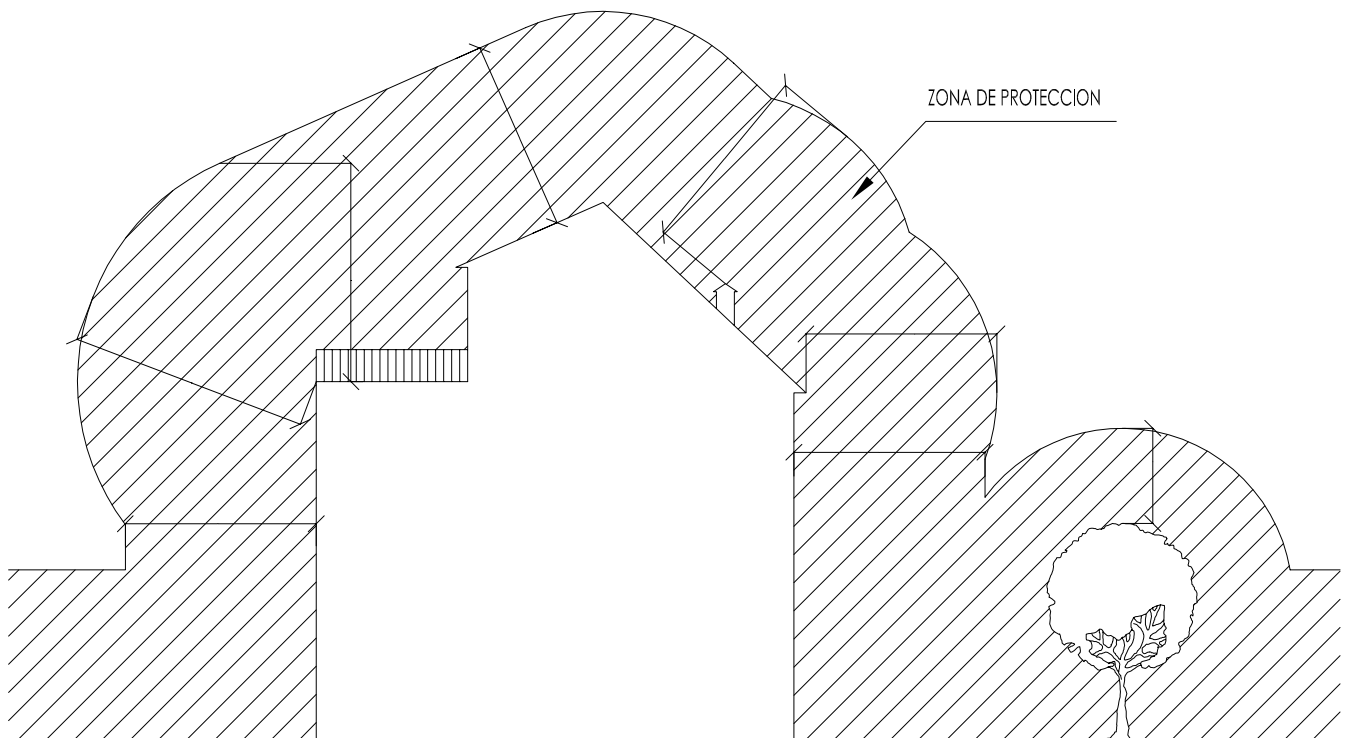
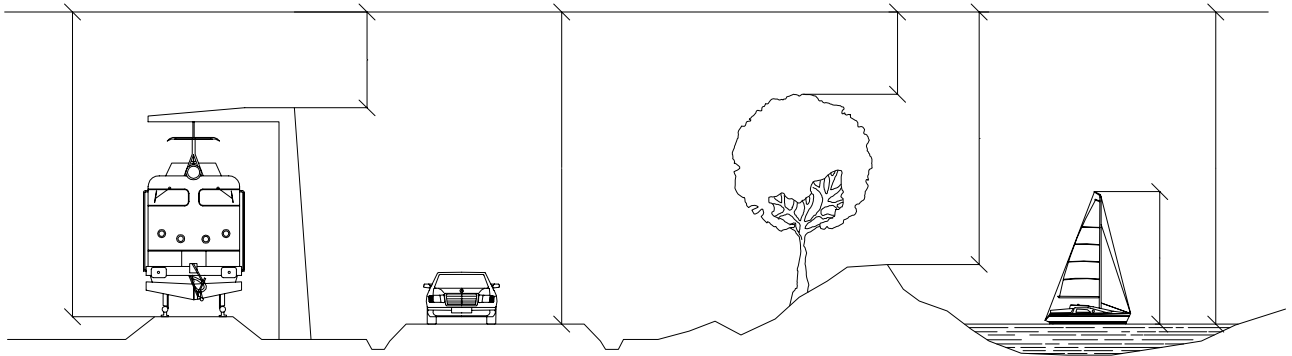

NOTA: Estas distancias minimas seran radiales y se tienen que conservar en las condiciones mas desfavorables de temperatura (aumento de flecha por calor o por manguito de hielo).

En general, puede existir una variacion del orden de 1 m. en la flecha de un conductor entre epocas de frio y de calor.

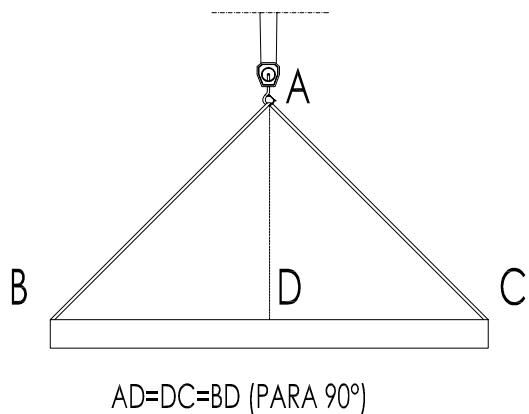

DISPOSICION CORRECTA DE LAS ESLINGAS.
EL GANCHO IRA PROVISTO DE CIERRE DE SEGURIDAD.

LAS CARGAS NO SE TRANSPOR_ TARAN POR ENCIMA DE LUGARES EN DONDE ESTEN LOS TRABAJADORES.
LOS TRABAJADORES NO DEBERAN PERMANECER EN LA VERTICAL DE LAS CARGAS.

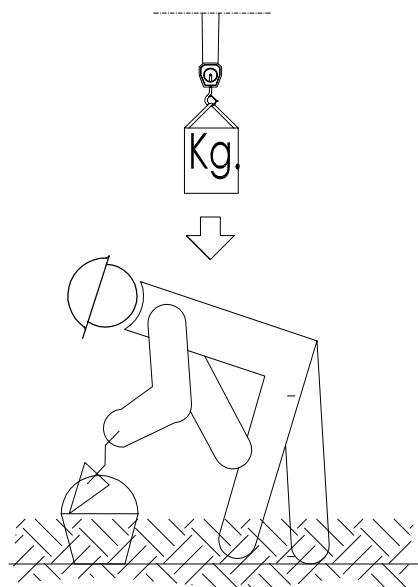

(PRECAUCIONES A TENER EN CUENTA EN ESLINGAS Y TRABAJADORES).

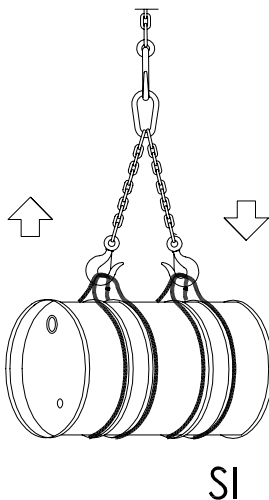
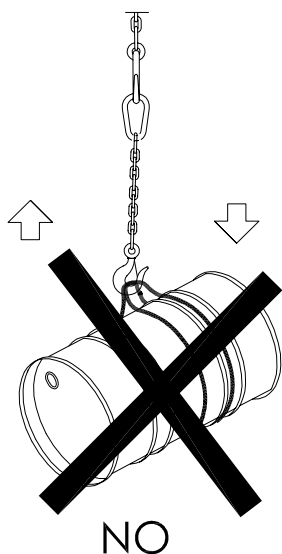
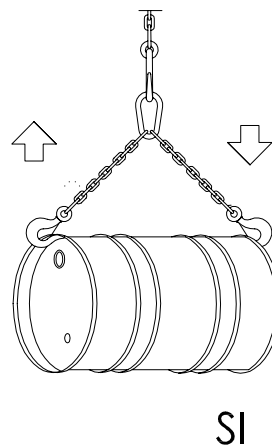
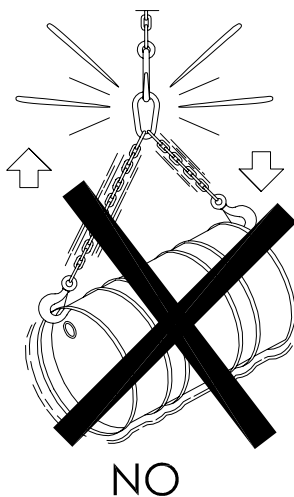

(PRECAUCIONES A TENER EN CUENTA EN EL IZADO DE CARGAS)

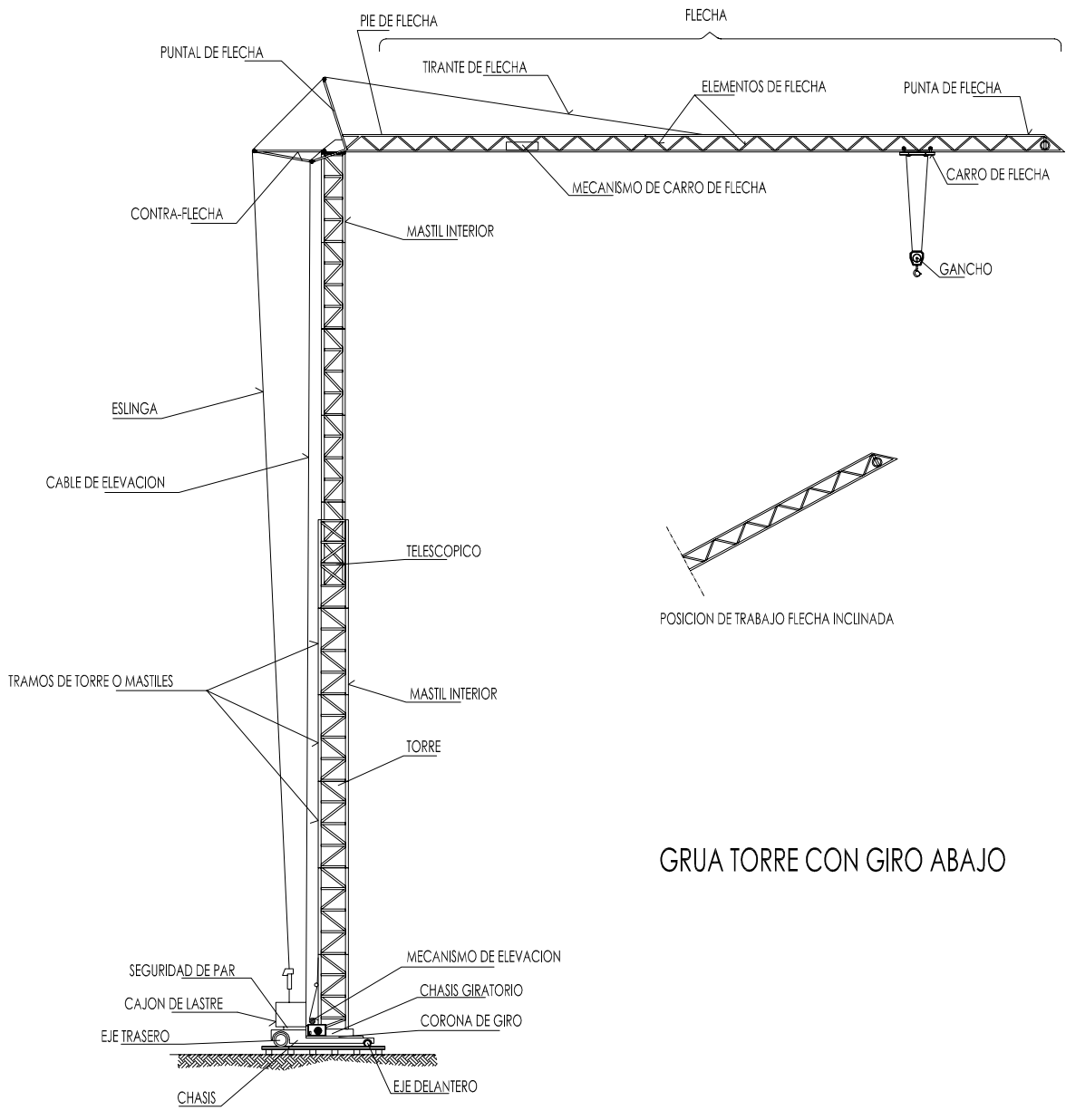

GRUA TORRE CON GIRO ABAJO

CADENA DE CARGA	CADENA DE ARRASTRE	CARGA UTIL			X ₁ mm.	Y ₁ mm.	Longitud de la cadena K=100 mm.	ESLABON F			ESLABONES G H		
		α = 45°	α = 90°	α = 120°				f ₁ mm.	d ₁ mm.	w mm.	f ₂ mm.	f ₃ mm.	d ₂ mm.
5	62	150	110	80	80	77	1157	55	11	30	18	22	6
6	62	230	180	125	83	92	1175	66	13	36	21	26	7
7	82	330	250	185	107	107	1214	77	16	42	25	30	9
8	82	500	400	275	110	122	1232	88	18	48	28	34	10
10	113	850	650	475	148	157	1305	110	22	60	35	47	13
13	133	1450	1100	800	179	200	1379	145	25	78	46	55	16
16	167	2250	1750	1250	223	245	1468	175	35	96	56	70	19
18	211	2700	2100	1500	274	276	1550	200	40	108	63	76	21
20	211	3400	2650	1900	281	305	1586	220	45	120	70	85	25
23	236	4500	3500	2500	317	354	1671	255	51	138	81	99	27
26	265	5800	4500	3200	356	398	1754	285	57	156	91	113	31
28	299	6800	5200	3750	397	430	1827	310	63	168	98	120	35
30	299	7700	6000	4250	404	460	1864	330	66	180	105	130	38
33	334	9000	7000	5000	449	503	1952	360	72	200	115	143	40
36	373	11000	8700	6250	499	536	2035	380	78	215	126	156	43
39	422	13500	10500	7500	559	570	2129	400	87	235	137	170	47
42	422	15000	12000	8500	569	600	2169	420	93	250	147	180	49
45	472	18000	14000	10000	632	635	2267	440	100	270	160	195	54
48	528	20000	15400	11000	698	665	2343	460	105	290	170	205	58
51	528	22500	17500	12500	708	700	2408	480	110	305	180	220	62
54	592	25000	19500	14000	782	730	2512	500	120	325	190	230	65
57	592	28000	21700	15500	792	765	2557	520	125	340	200	245	69
60	592	30000	24000	17000	802	800	2602	540	130	360	210	260	73

Eslingas de cadena de dos ramales, norma DIN 695

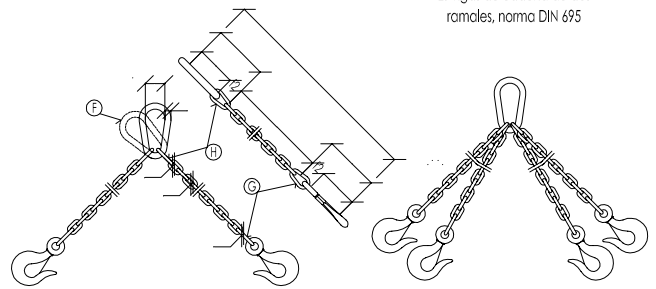

Los valores de la longitud de la cadena K, se calculaban como múltiplos del paso 1, según DIN 766. Estas eslingas se construyen también con argolla en lugar de gancho. Al remolcar más de dos ramales de cadena, se recomienda calcular como resistentes solo dos de ellos.

FORMAS QUE PUEDEN SER UTILIZADAS EN ESLINGAS Y ESTROBOS:

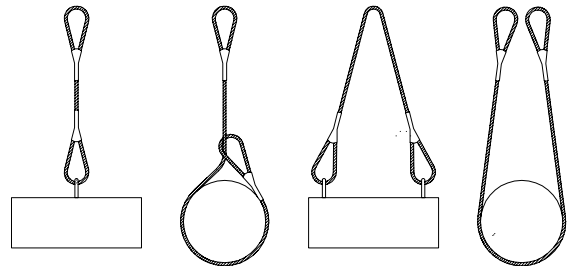

ANGULO DE LOS RAMALES EN LAS ESLINGAS PARA EL MANEJO DE MATERIALES CON LA MISMA ESLINGA.

Cuadro de ejemplo, suponiendo que una eslinga sea capaz de soportar un peso de 1000 Kg. formando sus ramales un ángulo de 30°.

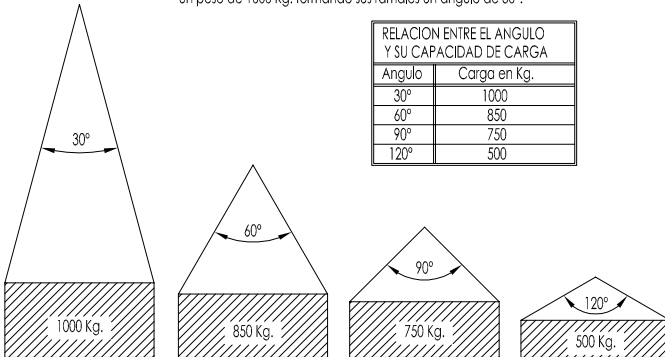

La carga máxima que puede soportar una eslinga depende, fundamentalmente, del ángulo formado por los ramales de la misma. A mayor ángulo, menor será la capacidad de carga de la eslinga.

NUNCA SE DEBE HACER TRABAJAR UNA ESLINGA CON UN ANGULO MAYOR DE 90°. Y LA CARGA SIEMPRE IRA CENTRADA.

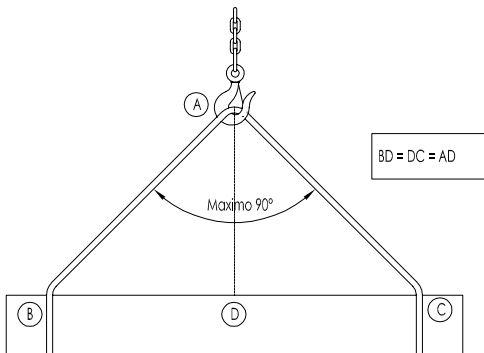

NUNCA SE DEBEN CRUZAR LAS ESLINGAS. SI SE MONTA UNA SOBRE OTRA, PUEDE PRODUCIRSE LA ROTURA DE LA ESLINGA QUE QUEDA APRISIONADA.

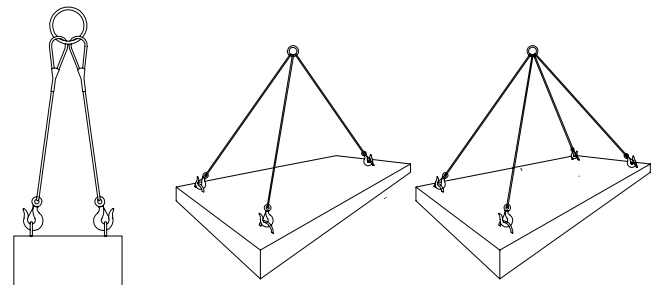
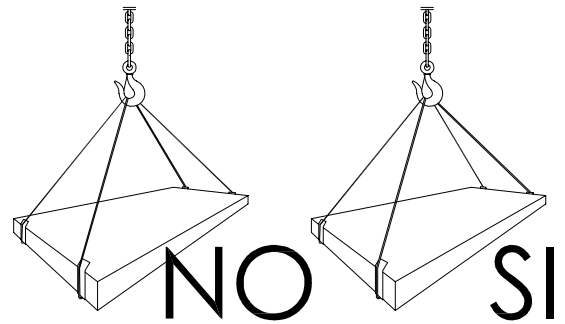

CARGAS HORIZONTALES (PRECAUCIONES A TENER EN CUENTA PARA TENERLAS BIEN SUJETAS)

PREVENCIÓNES CONTRA CAIDAS EN ZANJAS
Detalle de pasarela para peatones

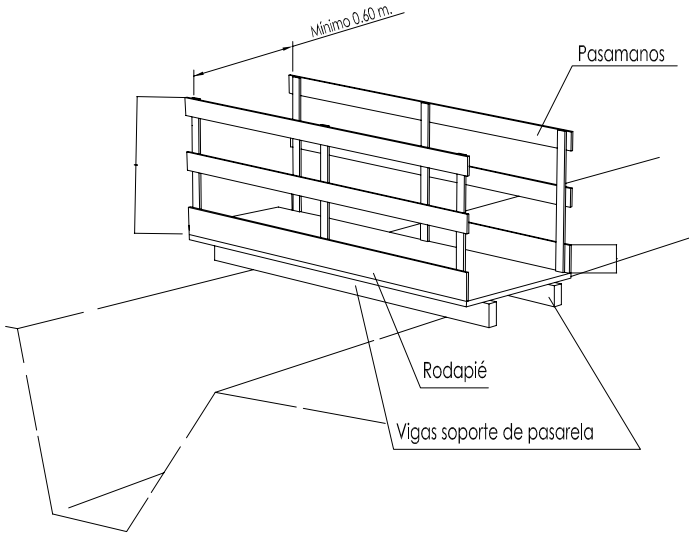

PREVENCIÓNES CONTRA CAIDAS EN ZANJAS
Detalle de pasarela para peatones

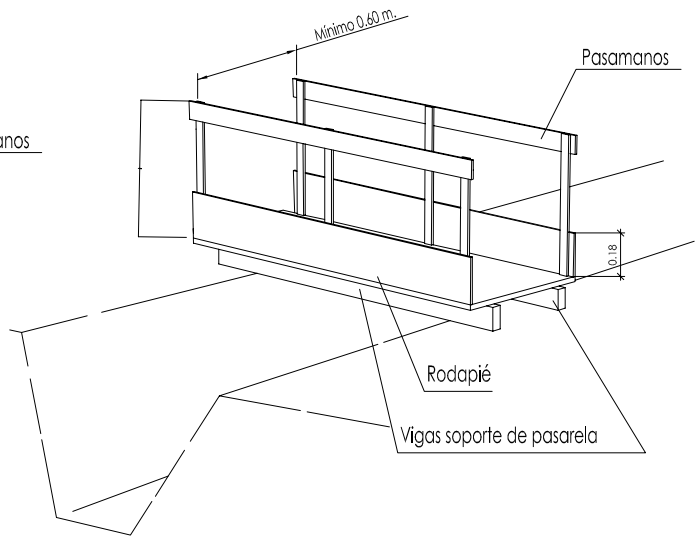

PREVENCIÓNES CONTRA CAIDAS Y DESPRENDIMIENTOS EN ZANJAS
Medidas contra caídas en zanjas (II)
Sección tipo de pasarela.

Mínimo 0.60 m.

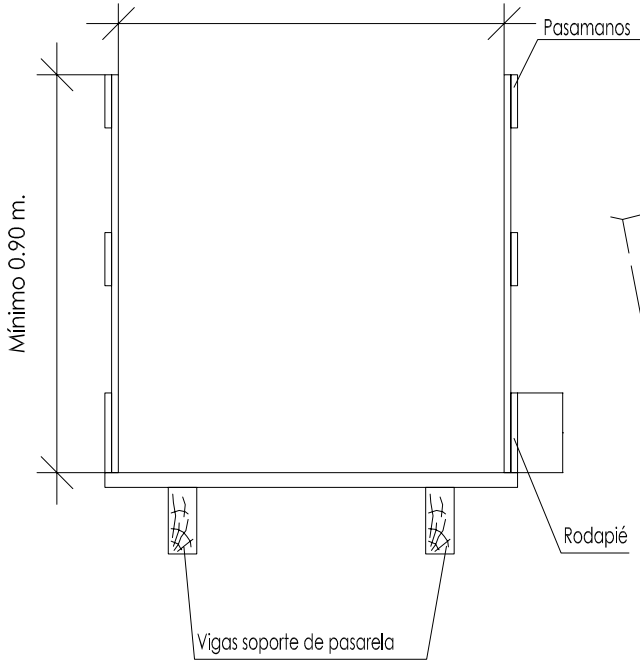

PREVENCIÓNES CONTRA CAIDAS Y DESPRENDIMIENTOS EN ZANJAS
Medidas contra caídas en zanjas
Sección tipo de pasarela.

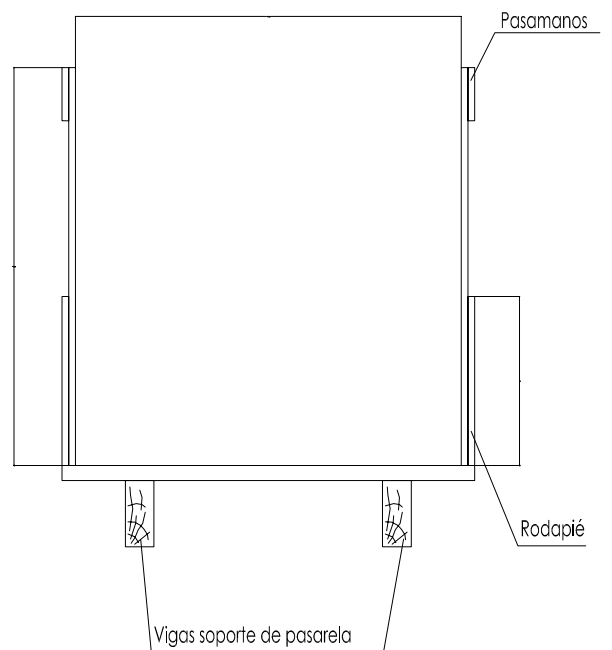

1.- Comprobación de los parámetros de cálculo de estabilidad de los terrenos: ángulo de rozamiento interno, cohesión, nivel freático, etc...

2.- Prohibición de acopio de materiales o tierras i de pasos o estacionamiento de vehículos i máquinas a una distancia inferior a 2 metros del borde de la zanja (d), en zanjas con profundidad (h) superior a 2 metros (mejor, a distancias inferiores a la profundidad de la zanja, al menos en terrenos arenosos), colocando las separaciones i los dispositivos pertinentes.

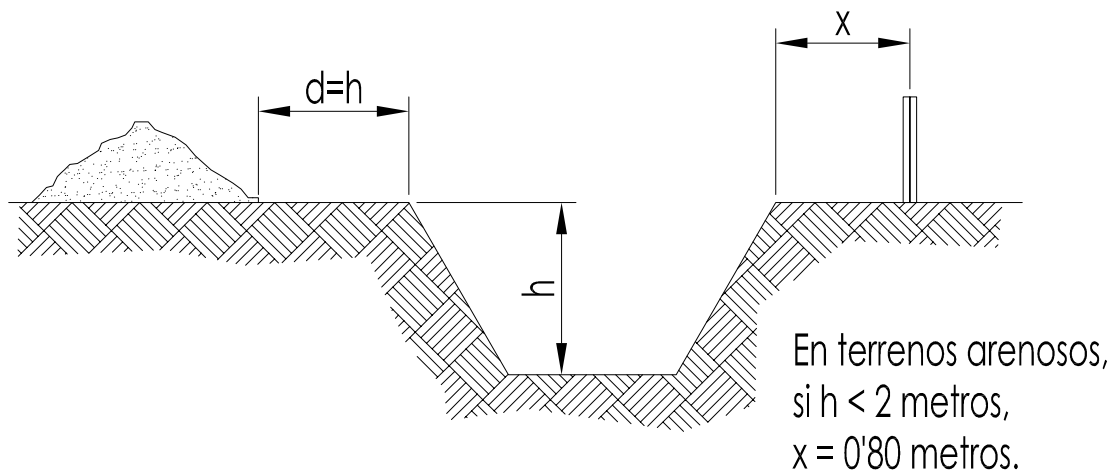

3.- En zanjas de profundidad superior a 3 metros, establecer la entibación obligatoria y a 45 grados los bordes superiores.

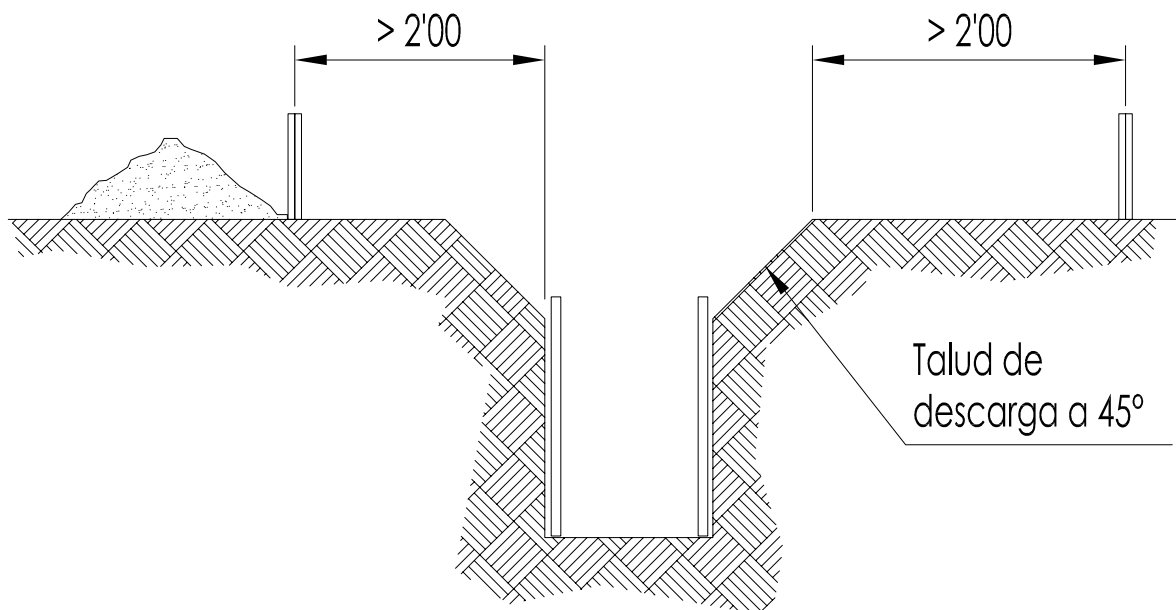

DETALLE MARQUESINA

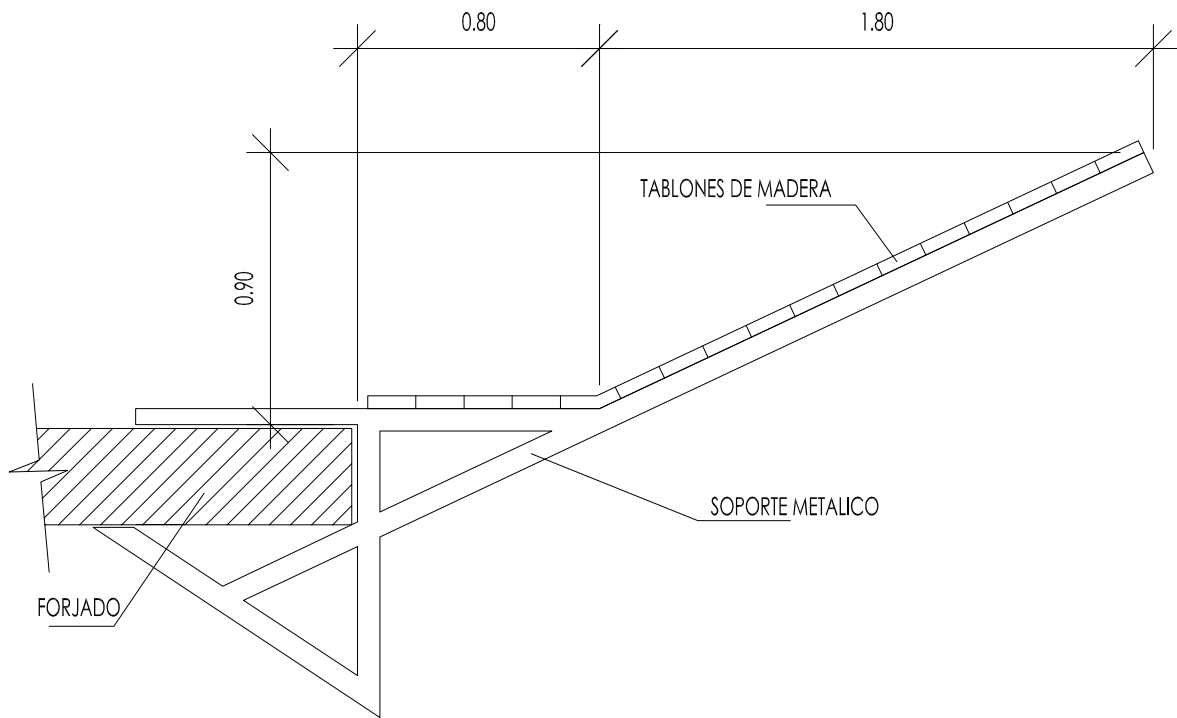

ESQUEMA DE PLATAFORMA EN BORDE DE CUBIERTA

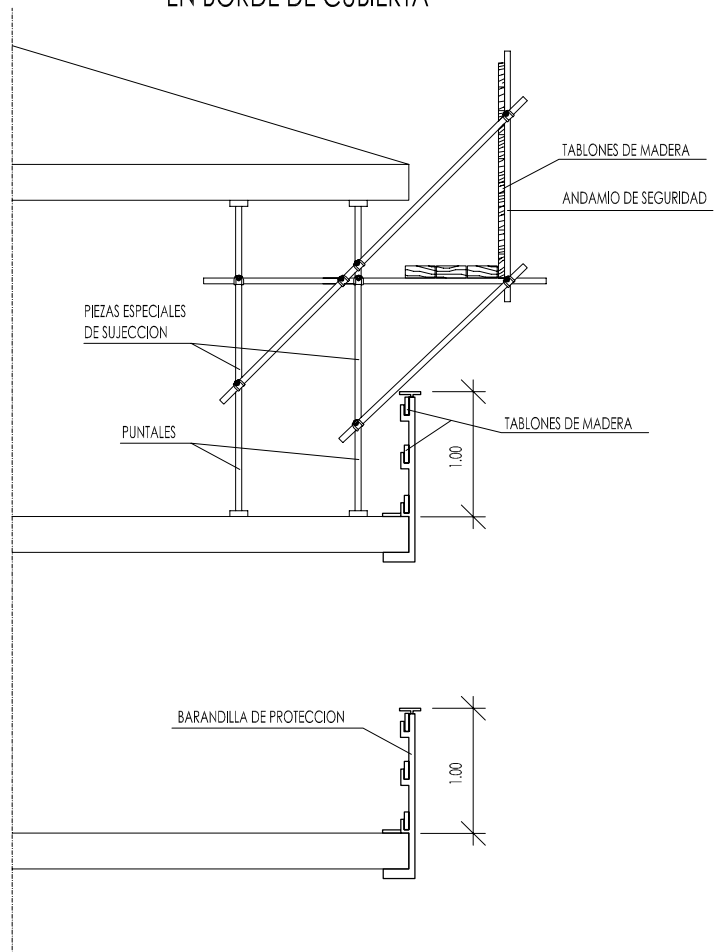

BARANDILLAS
(Barandilla incorporada al forjado).
(Barandilla con tubos).

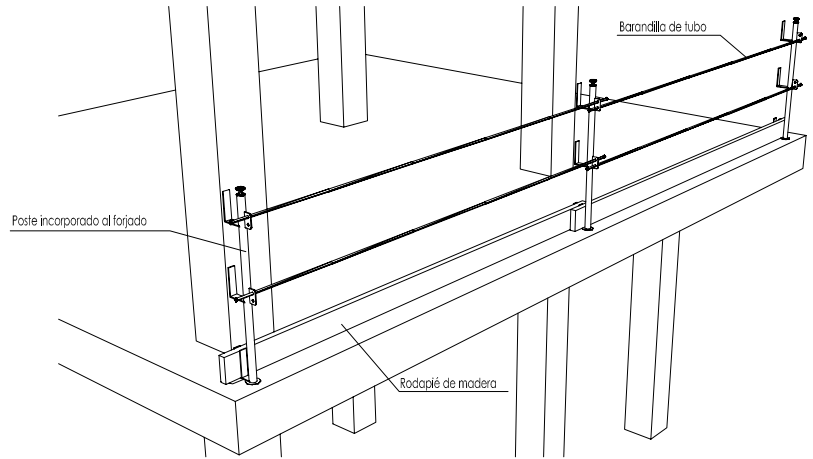

BARANDILLAS
(Barandilla incorporada al forjado).
(Barandilla con tablonés de madera).

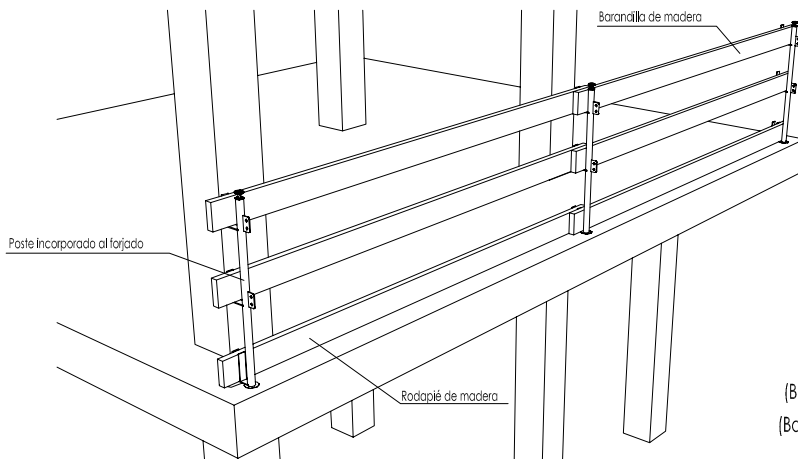

BARANDILLAS
(Barandilla incorporada al forjado).
(Barandilla con cuerda, malla o red).

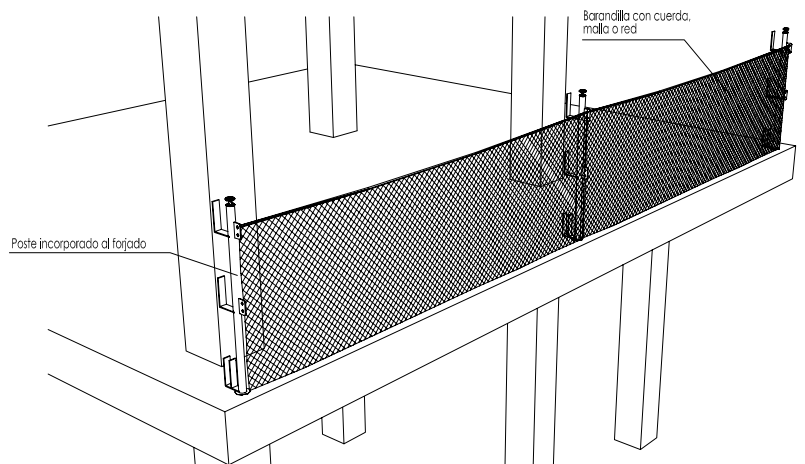

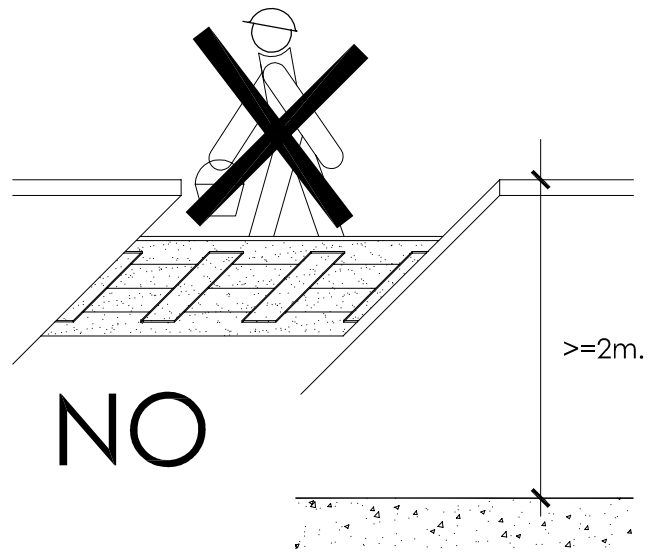

NO

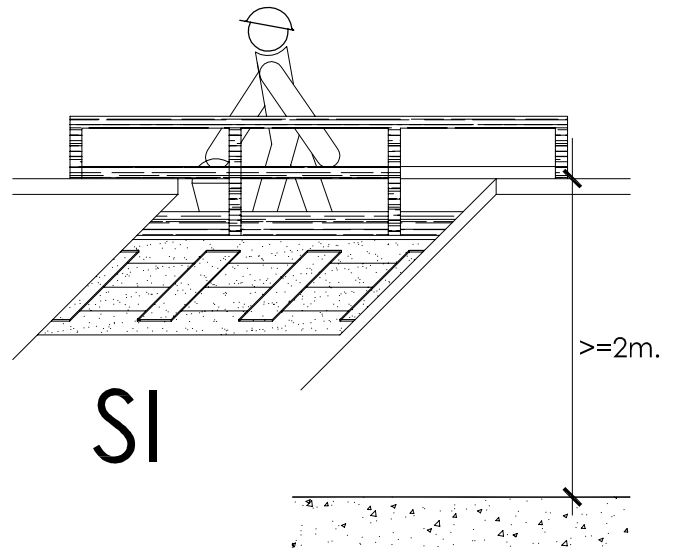

SI

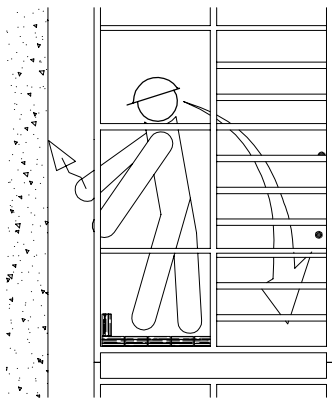

NO

ANDAMIOS TUBULARES

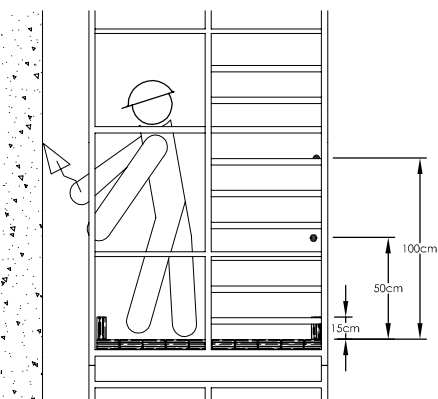

SI

BARANDILLA DE PROTECCIÓN PARA ABERTURAS VERTICALES

DETALLE A

Sargento para sujeción de la barandilla

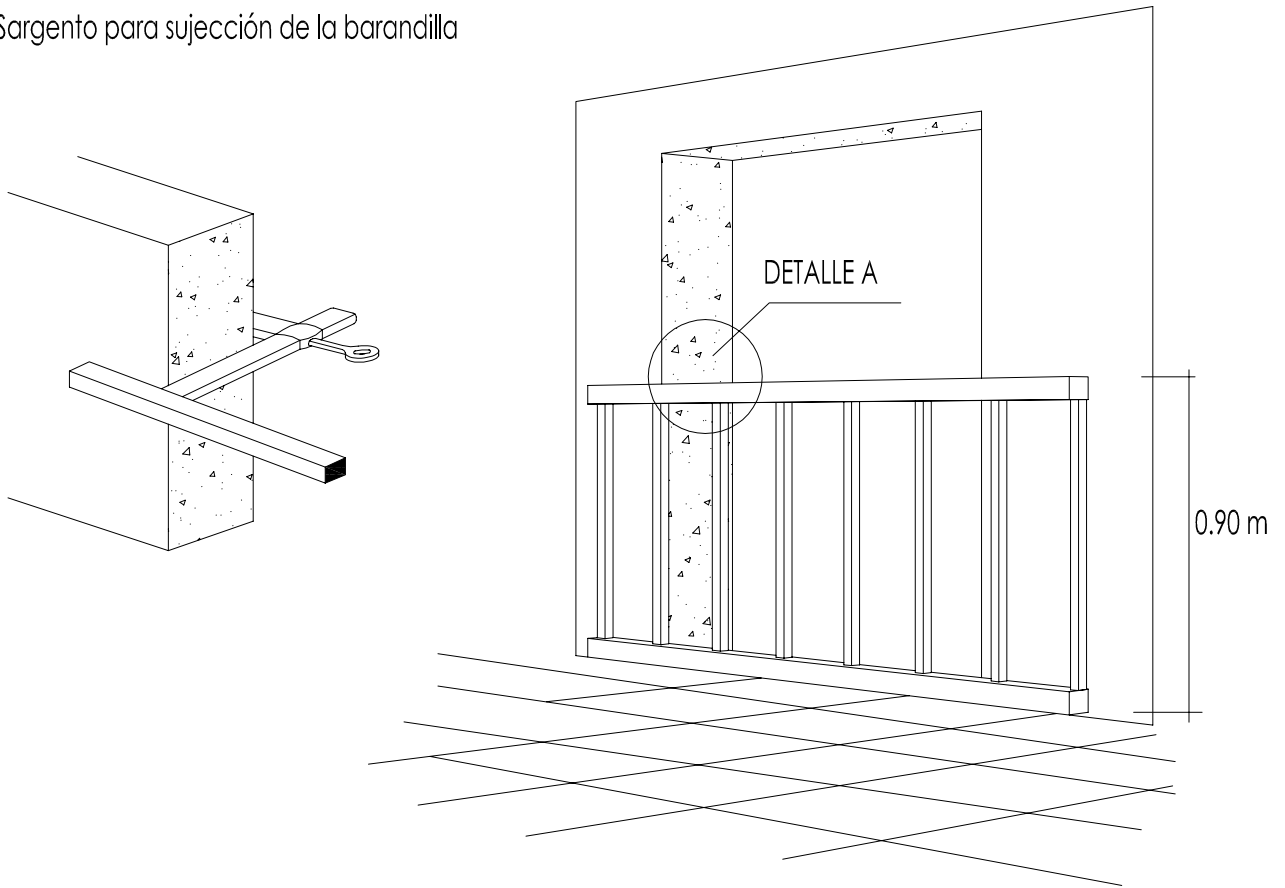

HUECO DE ASCENSOR

DETALLE B

Montante para barandilla tipo sargento

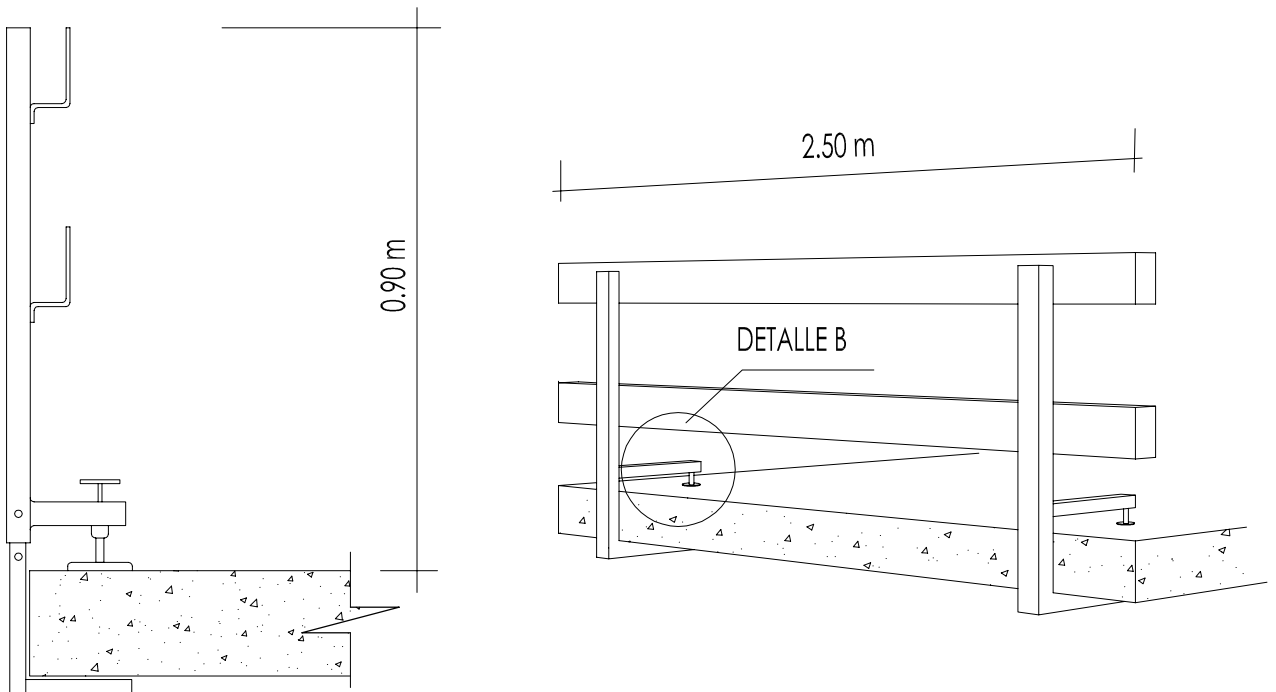

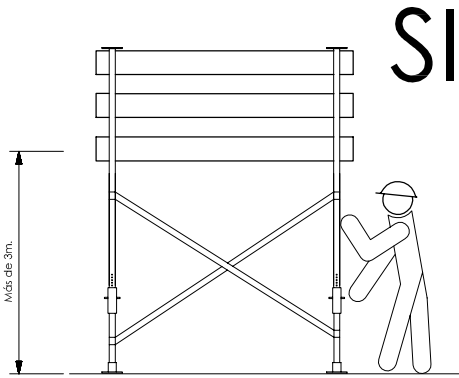
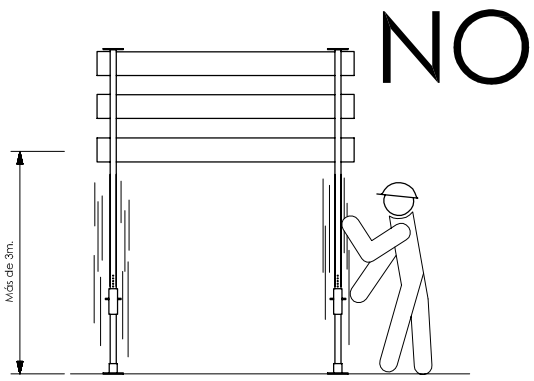

LOS ANDAMIOS CON UNA ALTURA SUPERIOR A 3M. SE REFORZARÁN CON CRUCES DE SAN ANDRÉS.

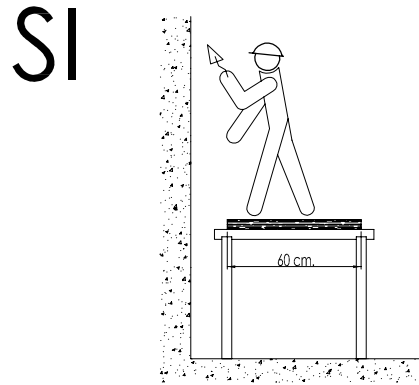

LA BASE SE APOYO EN UN ANDAMIO
TENDRÁ COMO MÍNIMO 60 CM. DE ANCHO

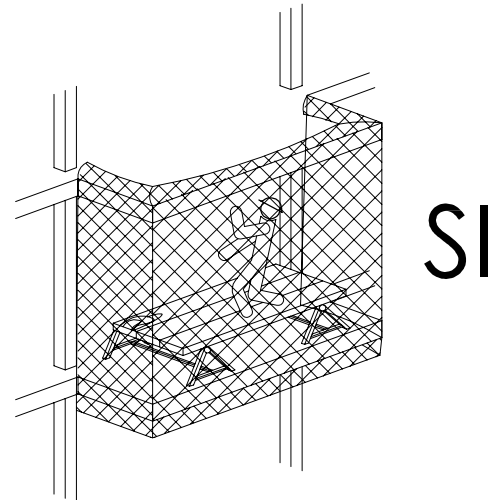
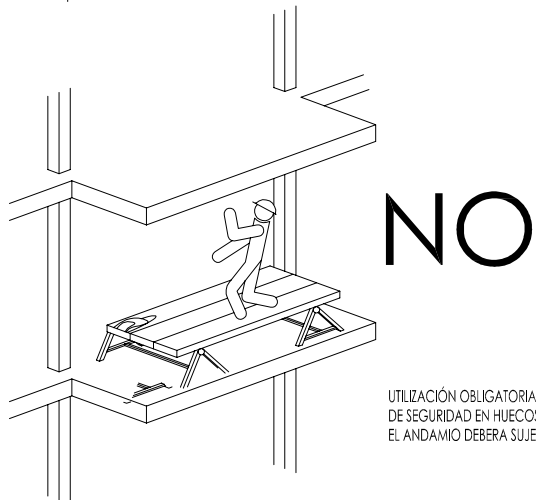
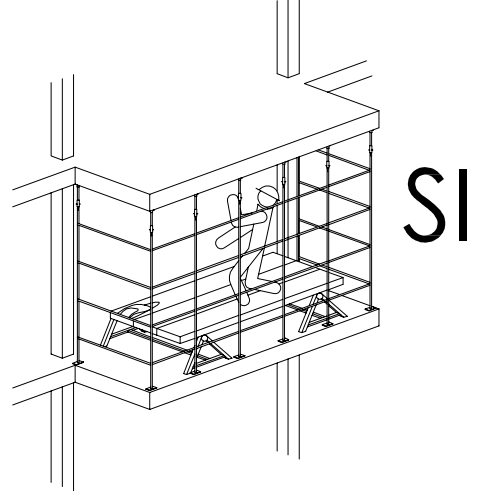
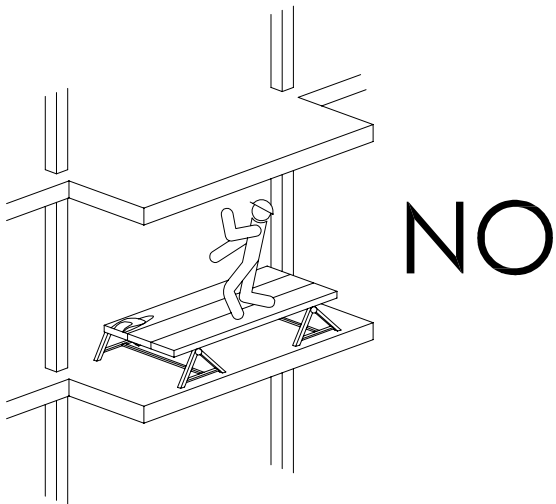

UTILIZACIÓN OBLIGATORIA DE ELEMENTOS
DE SEGURIDAD EN HUECOS VERTICALES.
EL ANDAMIO DEBERÁ SUJETARSE A LA OBRA.

ELEMENTOS AUXILIARES Y MAQUINARIA (Carretilla de transporte)

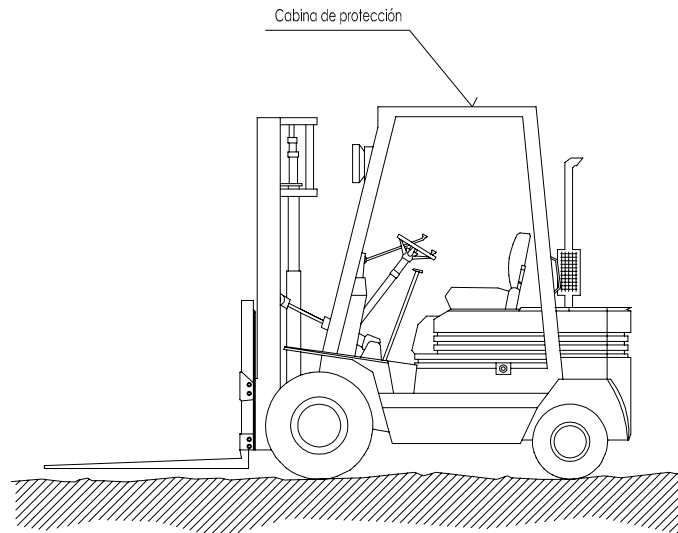

NORMAS BÁSICAS DE SEGURIDAD Y PROTECCIONES COLECTIVAS :

Diariamente, antes de empezar el trabajo, se inspeccionará el buen estado de:

- Motor
- Sistemas hidráulicos.
- Frenos.
- Dirección.
- Luces.
- Avisadores acústicos.
- Neumáticos.
- Se prohibirá cargarlos por encima de su carga máxima.

Medidas preventivas a seguir por el conductor.

El encargado de seguridad o el encargado de obra, entregará por escrito el siguiente listado de medidas preventivas al conductor. De este entrega quedará constancia con la firma del conductor al pie de este escrito.

- No subir a la máquina utilizando las llantas, ruedas u otros salientes.
- No hacer "ajustes" con el motor en marcha, se pueden quedar atrapados.
- No permitir que personas no autorizadas suban o conduzcan el camión.
- No guardar carburante ni trapos engrasados en la carretilla elevadora, se puede prender fuego.
- Si se ha de manipular el sistema eléctrico, desconectar la maquina y sacar la llave de contacto.
- Vigilar constantemente la presión de los neumáticos.
- Tomar toda clase de precauciones al maniobrar con la carretilla elevadora.

ELEMENTOS AUXILIARES Y MAQUINARIA (Sierra circular o de disco)

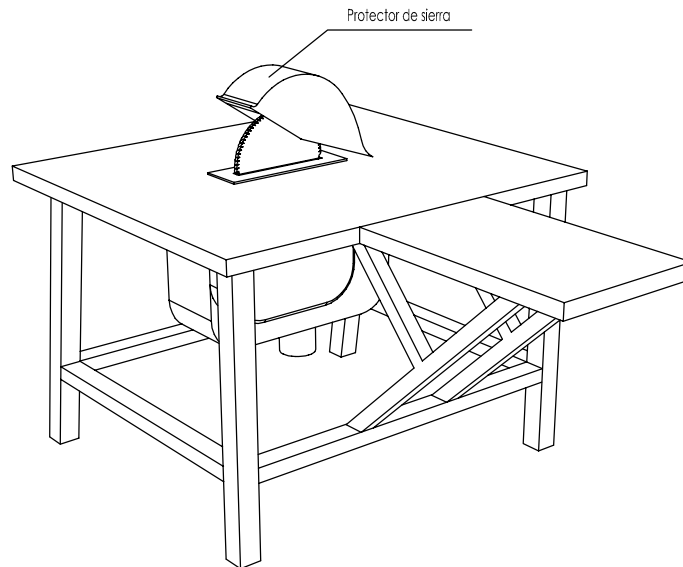

NORMAS BÁSICAS DE SEGURIDAD Y PROTECCIONES COLECTIVAS :

- Las sierras circulares en esta obra, no se ubicarán a distancias inferiores a tres metros, (como norma general) del borde de los forjados con la excepción de los que estén efectivamente protegidos (redes o barandillas, petos de remate, etc.).

- Las máquinas de sierra circular a utilizar en esta obra, estarán dotadas de los siguientes elementos de protección:

- Carcasa de cubrición del disco.
- Cuchillo divisor del corte.
- Empujador de la pieza a cortar y guía.
- Carcasa de protección de las transmisiones por poleas.
- Interruptor de estanco.
- Toma de tierra.

- Se prohibirá expresamente en esta obra, dejar en suspensión del gancho de la grúa las mesas de sierra durante los periodos de inactividad.

- El mantenimiento de las mesas de sierra de esta obra, será realizado por personal especializado para tal menester, en prevención de los riesgos por impericia.

- La alimentación eléctrica de las sierras de disco a utilizar en esta obra, se realizará mediante mangueras antinumidad, dotadas de clavijas estancas a través del cuadro eléctrico de distribución, para evitar los riesgos eléctricos.

- Se prohibirá ubicar la sierra circular sobre los lugares encharcados, para evitar los riesgos de caídas y los eléctricos.

- Se limpiará de productos procedentes de los cortes, los alrededores de las mesas de sierra circular, mediante barrido y apilado para su carga sobre bateas emplintadas (o para su vertido mediante las trompas de vertido).

- En esta obra, al personal autorizado para el manejo de la sierra de disco (bien sea para corte de madera o para corte cerámico), se le entregará la siguiente normativa de actuación. El justificante del recibí, se entregará al Coordinador de Seguridad y Salud durante la ejecución de obra.

Normas de seguridad para el manejo de la sierra de disco.

- Antes de poner la máquina en servicio compruebe que no está anulada la conexión a tierra, en caso afirmativo, avise al Servicio de Prevención.

- Compruebe que el interruptor eléctrico es estanco, en caso de no serlo, avise al Servicio de Prevención.

- Utilice el empujador para manejar la madera; considere que de no hacerlo puede perder los dedos de sus manos. Desconfíe de su destreza. Esta máquina es peligrosa.

- No retire la protección del disco de corte. Estudie la forma de cortar sin necesidad de observar la "trisca". El empujador llevará la pieza donde usted desee y a la velocidad que usted necesita. Si la madera "no pasa", el cuchillo divisor está mal montado. Pida que se lo ajusten.

- Si la máquina, inopinadamente se detiene, refírese de ella y avise al Servicio de Prevención para que sea reparada. No intente realizar ni ajustes ni reparaciones.

- Compruebe el estado del disco, sustituyendo los que estén fisurados o carezcan de algún diente.

- Para evitar daños en los ojos, solicite se le provea de unas gafas de seguridad anti proyección de partículas y úselas siempre, cuando tenga que cortar.

- Extraiga previamente todos los clavos o partes metálicas hincadas en la madera que desee cortar. Puede fracturarse el disco o salir despedida la madera de forma descontrolada, provocando accidentes serios.

En el corte de piezas cerámicas:

- Observe que el disco para corte cerámico no está fisurado. De ser así, solicite al Servicio de Prevención que se cambie por otro nuevo.

- Efectúe el corte a ser posible a la intemperie (o en un local muy ventilado), y siempre protegido con una mascarilla de filtro mecánico recambiable.

- Efectúe el corte a sotavento. El viento alejará de usted las partículas perniciosas.

- Moje el material cerámico, antes de cortar, evitará gran cantidad de polvo.

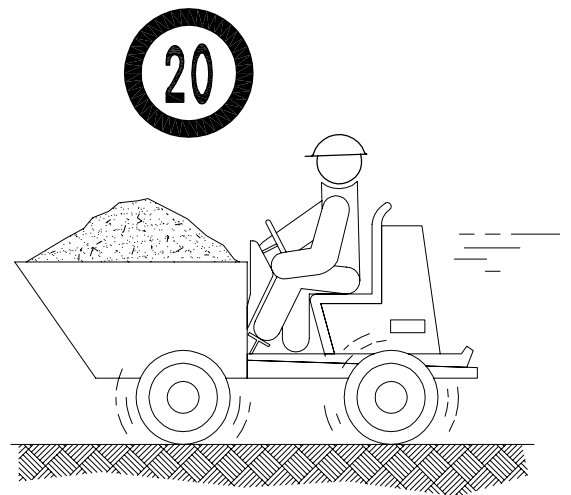
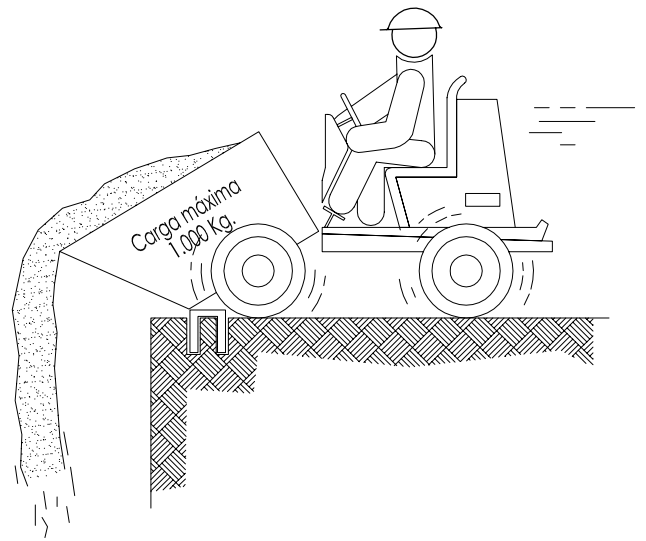
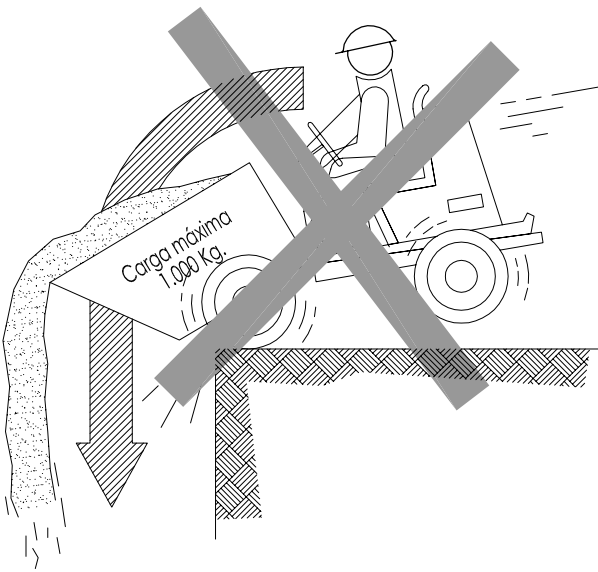
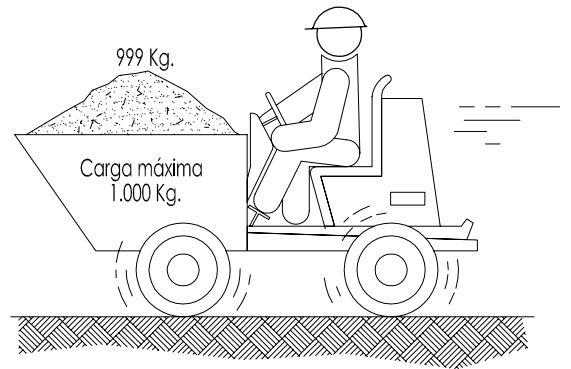
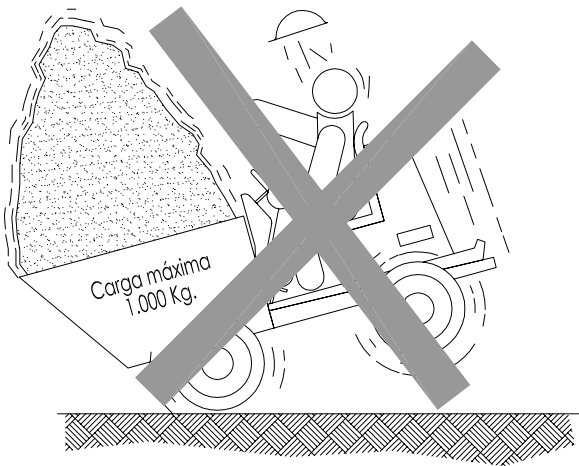

NO

SI

ELEMENTOS AUXILIARES Y MAQUINARIA
(Hormigonera manual)

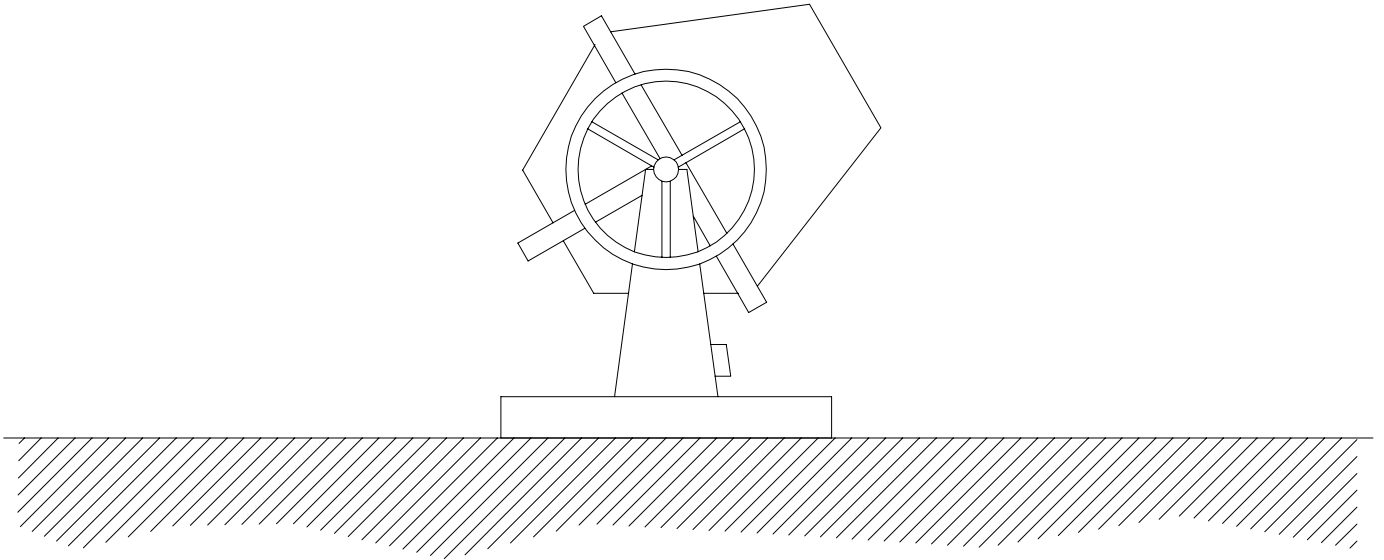

NORMAS BÁSICAS DE SEGURIDAD Y PROTECCIONES COLECTIVAS :

- Las hormigoneras se ubicarán en los lugares reseñados para tal efecto en los "planos de organización de obra".
- Las hormigoneras a utilizar en esta obra, tendrán protegidos mediante una carcasa metálica los órganos de transmisión de correas, corona y engranajes, para evitar los riesgos de atrapamiento.
- Las carcasas y demás partes metálicas de las hormigoneras estarán conectadas a tierra.
- La botonera de mandos eléctricos de la hormigonera lo será de accionamiento estanco, en prevención del riesgo eléctrico.
- Las operaciones de limpieza directa-manual, se efectuarán previa desconexión de la red eléctrica de la hormigonera, para previsión del riesgo eléctrico y de atrapamientos.
- Las operaciones de mantenimiento estarán realizadas por personal especializado para tal fin.

ELEMENTOS AUXILIARES Y MAQUINARIA (Retroexcavadora de desplazamiento rápido)

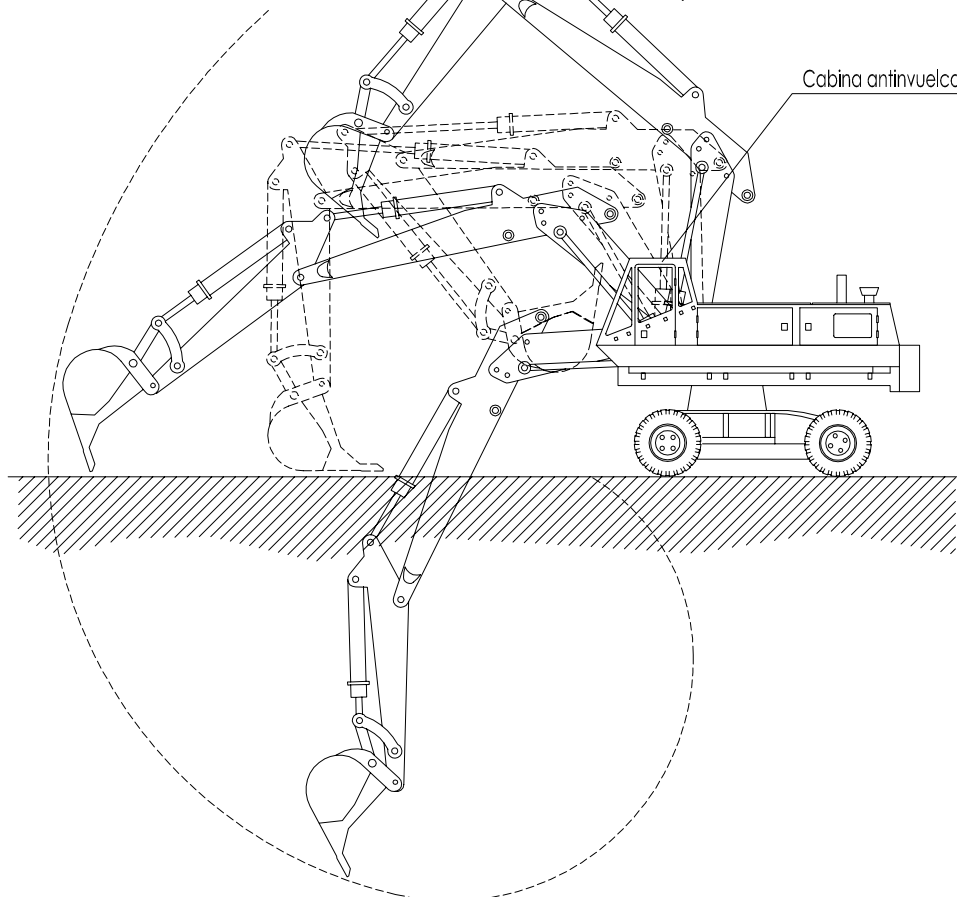

NORMAS BÁSICAS DE SEGURIDAD Y PROTECCIONES COLECTIVAS :

- Los caminos de circulación interna de la obra, se cuidarán para evitar blandones y embarramientos excesivos que mermen la seguridad de la circulación de la maquinaria.
- No se admitirán en esta obra máquinas que no vengan con la protección de cabina antivuelco o pórtico de seguridad.
- Se prohibirá que los conductores abandonen la máquina con el motor en marcha.
- Se prohibirá que los conductores abandonen la pala con la cuchara izada y sin apoyar en el suelo.
- La cuchara durante los transportes de tierras, permanecerá lo más baja posible para poder desplazarse con la máxima estabilidad.
- Los ascensos o descensos en carga de la máquina se efectuarán siempre utilizando marchas cortas.
- La circulación sobre terrenos desiguales se efectuará a velocidad lenta.
- Se prohibirá transportar personas en el interior de la cuchara.
- Se prohibirá izar personas para acceder a trabajos puntuales utilizando la cuchara.
- Las máquinas a utilizar en esta obra, estarán dotadas de un extintor, timbrado y con las revisiones al día.
- Las máquinas a utilizar en esta obra, estarán dotadas de luces y bocina de retroceso.
- Se prohibirá arrancar el motor sin antes cerciorarse de que no hay nadie en el área de operación de la pala.
- Los conductores se cerciorarán de que no existe peligro para los trabajadores que se encuentren en el interior de pozos o zanjas próximos al lugar de excavación.
- Se acotará a una distancia igual a la del alcance máximo del brazo excavador, el entorno de la máquina. Se prohíbe en la zona la realización de trabajos o la permanencia de personas.
- Se prohibirá en esta obra utilizar la retroexcavadora como una grúa, para la introducción de piezas, tuberías, etc., en el interior de las zanjas.
- Se prohibirá realizar trabajos en el interior de las trincheras o zanjas, en la zona de alcance del brazo de la retro.
- A los maquinistas de estas máquinas se les comunicará por escrito la siguiente normativa preventiva, antes del inicio de los trabajos.

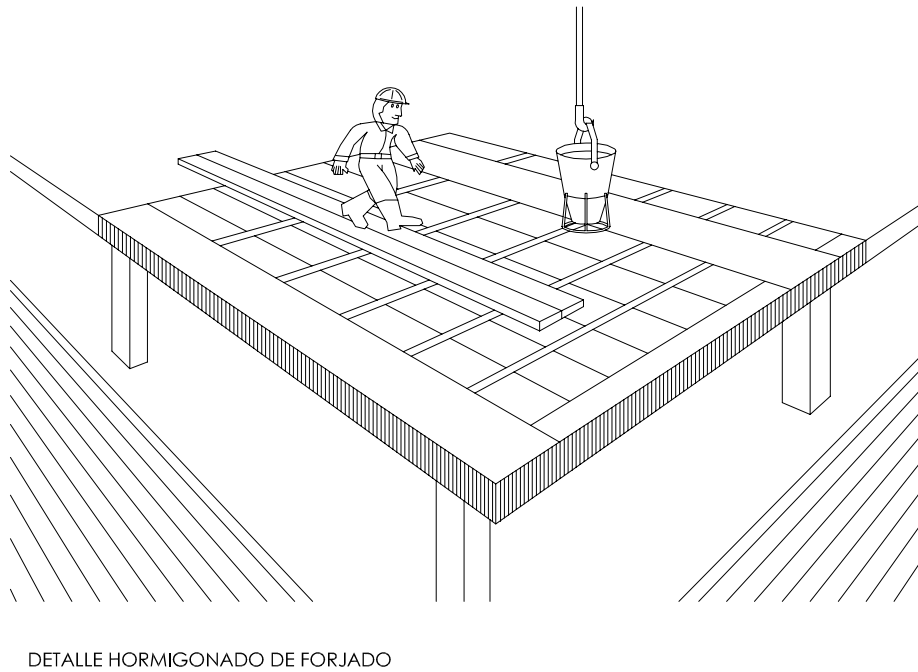
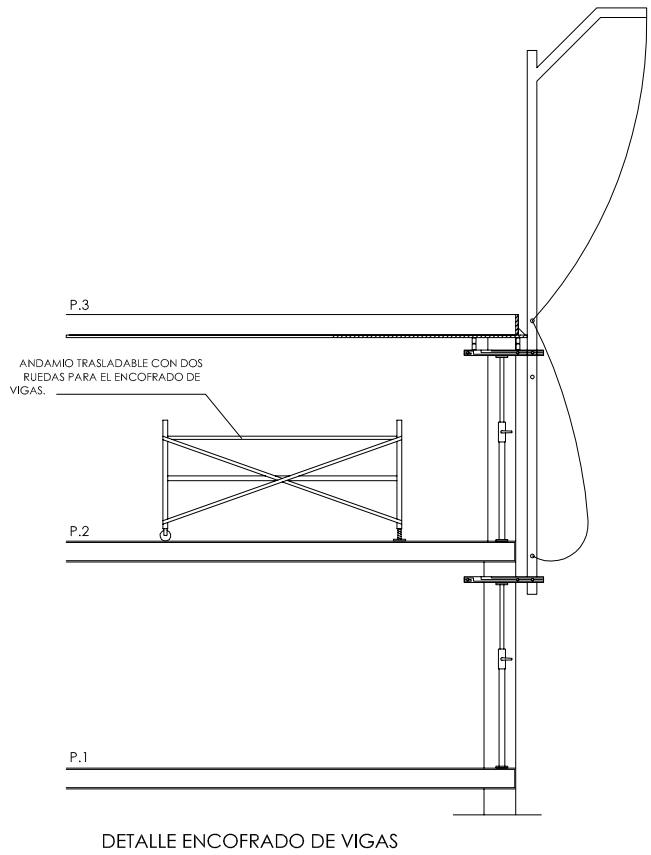
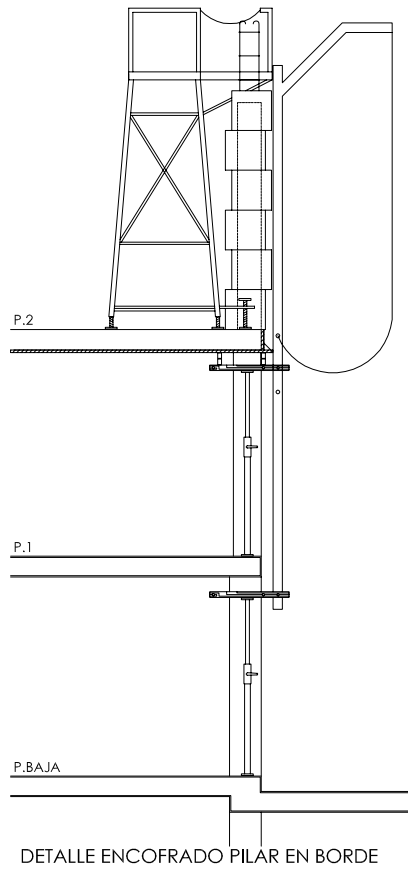

ANCLAJES CINTURON DE SEGURIDAD (Seguro de anclaje móvil)

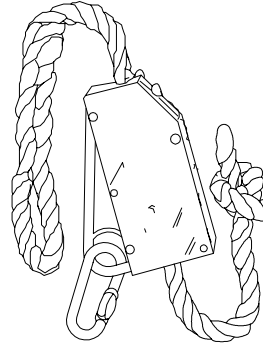
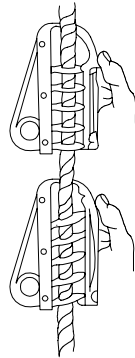
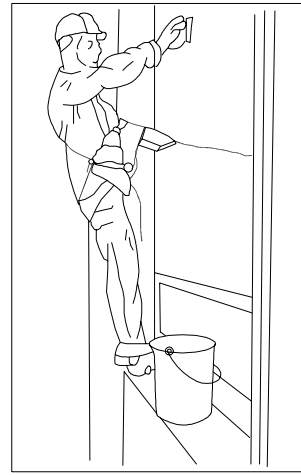
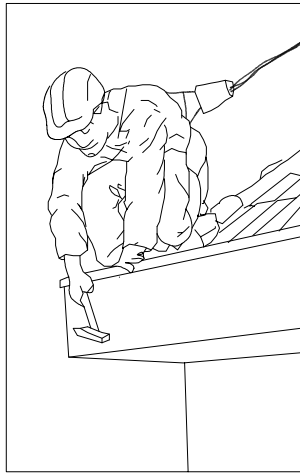
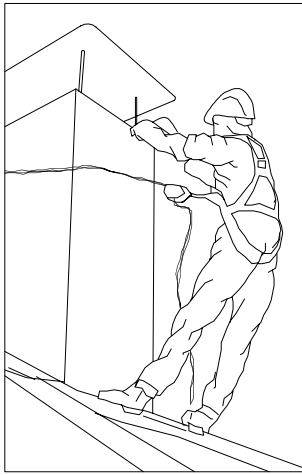

ANCLAJES CINTURON DE SEGURIDAD (Seguro automáticos anticaidas)

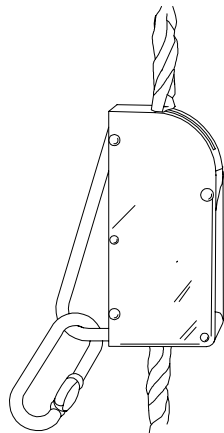
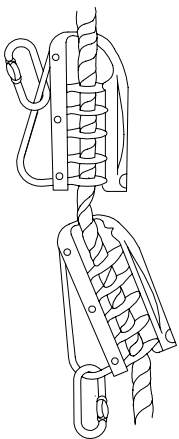
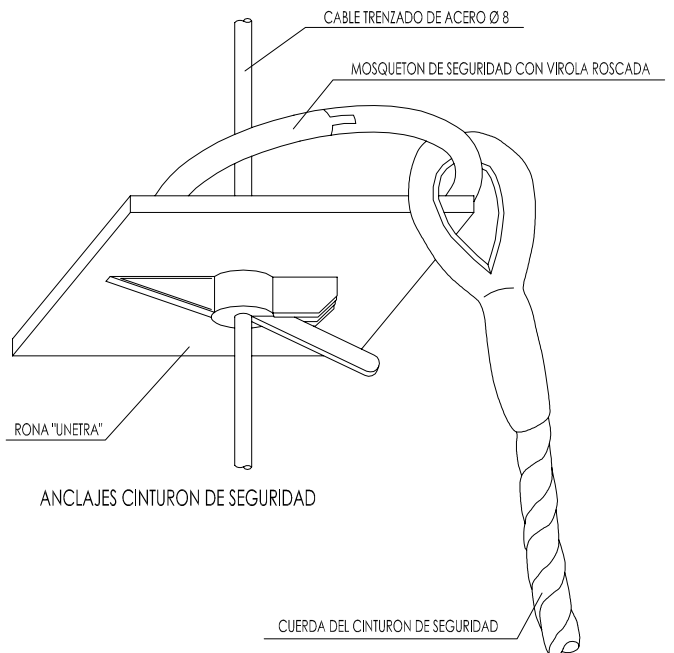
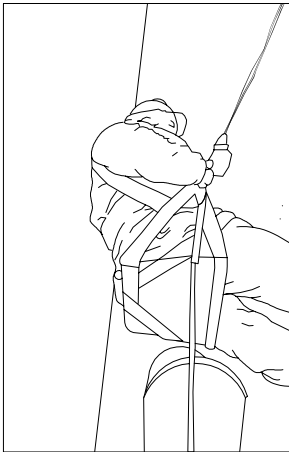

GAFAS DE SEGURIDAD I

PATILLA DE SUJECCION TIPO ESPATULA

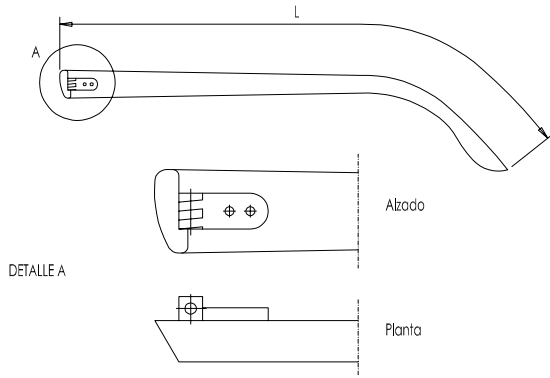

PATILLA DE SUJECCION TIPO CABLE

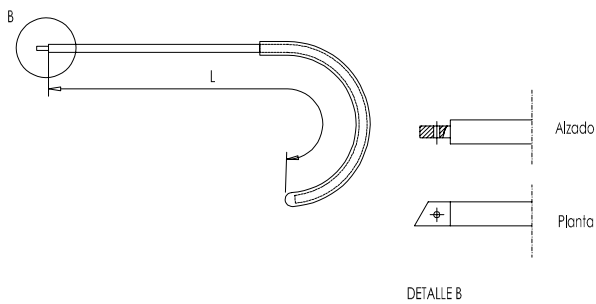

GAFAS DE SEGURIDAD II

OCULARES

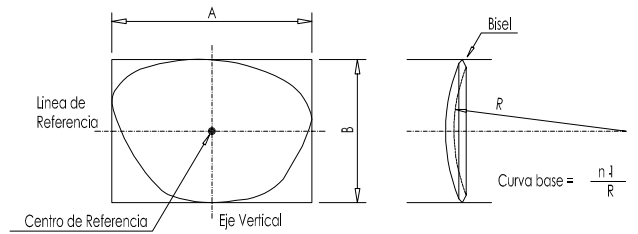
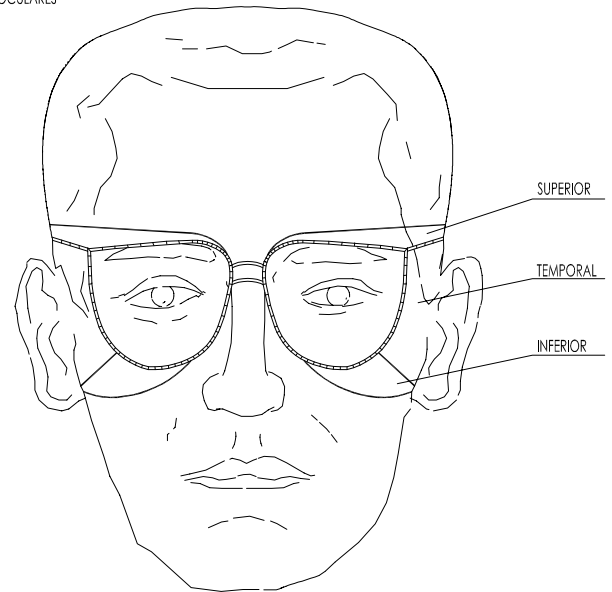

BOTAS DE SEGURIDAD -REFUERZOS-

PUNTERA

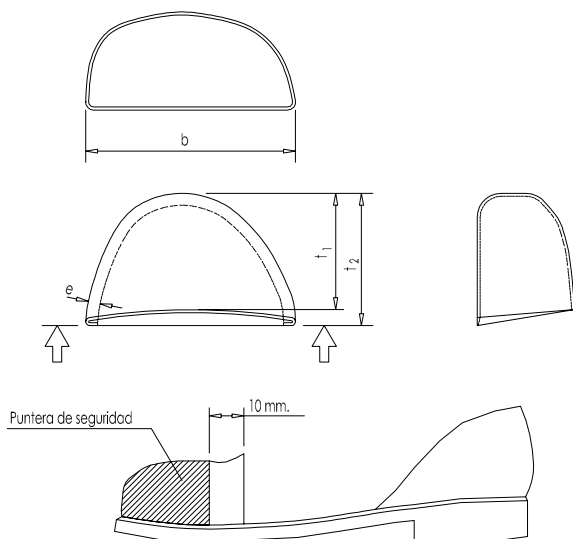

CASCO DE SEGURIDAD

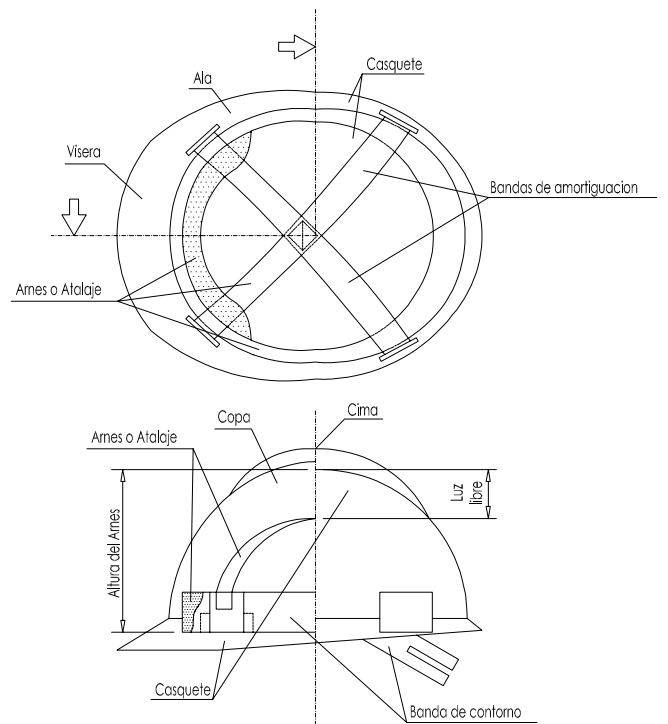

RCDS. ESTUDIO DE GESTIÓN DE RESIDUOS DE CONSTRUCCIÓN Y DEMOLICIÓN

RCDS0. ANTECEDENTES y CONTENIDO DEL DOCUMENTO	1
RCDS1. IDENTIFICACIÓN DE LOS RESIDUOS QUE SE VAN A GENERAR	2
RCDS2. MEDIDAS PARA LA PREVENCIÓN DE RESIDUOS	6
RCDS3. OPERACIONES PARA LA REUTILIZACIÓN Y SEPARACIÓN DE RESIDUOS.....	8
RCDS4. PLANOS DE INSTALACIONES PARA ALMACENAJE, MANEJO Y SEPARACIÓN	13
RCDS5. PLIEGO DE CONDICIONES.....	14
RCDS6. VALORACIÓN DEL COSTE PREVISTO PARA LA GESTIÓN DE RCDs.....	18
RCDS7. NOTA FINAL.....	19

RCDS0. ANTECEDENTES y CONTENIDO DEL DOCUMENTO

1.- ANTECEDENTES

FASE DE PROYECTO

PROYECTO DE EJECUCIÓN

TÍTULO

CUBRICIÓN MEDIANTE ELEMENTO RETRACTIL DEL ESPACIO EXTERIOR AL GIMNASIO, EN LAS INSTALACIONES DEPORTIVAS MARTIKET, EN VILLAVA-ATARRABIA (NAVARRA)

PROMOTOR

EXCMO. AYUNTAMIENTO DE VILLAVA-ATARRABIA

GENERADOR DE LOS RESIDUOS

EXCMO. AYUNTAMIENTO DE VILLAVA-ATARRABIA

POSEEDOR DE LOS RESIDUOS

EL CONTRATITA (PENDIENTE DE DETERMINAR)

TÉCNICOS REDACTORES DEL ESTUDIO DE GESTIÓN DE RESIDUOS

JOSE Mª PRADA VELÁZQUEZ (ARQUITECTO)

2.- CONTENIDO DEL DOCUMENTO

De acuerdo con el RD 105/2008, **y con el DF 23/2011, que lo desarrolla y adapta**, se presenta el presente Estudio de Gestión de Residuos de Construcción y Demolición, conforme a lo dispuesto en el art. 4, con el siguiente contenido:

- RCDS1.- Identificación de los residuos que se van a generar. (según Orden MAM/304/2002)
- RCDS2.- Medidas para la prevención de estos residuos.
- RCDS3.- Operaciones encaminadas a la posible reutilización y separación de estos residuos.
- RCDS4.- Planos de instalaciones previstas para el almacenaje, manejo, separación, etc...
- RCDS5.- Pliego de Condiciones.
- RCDS6.- Valoración del coste previsto para la correcta gestión de los RCDs, que formará parte del presupuesto del proyecto.

RCDS1. IDENTIFICACIÓN DE LOS RESIDUOS QUE SE VAN A GENERAR

Estimación de los residuos que se van a generar. Identificación de los mismos, codificados con arreglo a la Lista Europea de Residuos (LER) publicada por Orden MAM/304/2002 de 8 de febrero y recogida posteriormente en el Anejo II del DF 23/2011.

1.- GENERALIDADES

Los trabajos de construcción de una obra dan lugar a una amplia variedad de residuos, los cuales sus características y cantidad dependen de la fase de construcción y del tipo de trabajo ejecutado.

Así, por ejemplo, al iniciarse una obra es habitual que haya que derribar una construcción existente y/o que se deban efectuar ciertos movimientos de tierras. Durante la realización de la obra también se origina una importante cantidad de residuos en forma de sobrantes y restos diversos de embalajes.

Es necesario identificar los trabajos previstos en la obra y el derribo con el fin de contemplar el tipo y el volumen de residuos se producirán, organizar los contenedores e ir adaptando esas decisiones a medida que avanza la ejecución de los trabajos. En efecto, en cada fase del proceso se debe planificar la manera adecuada de gestionar los residuos, hasta el punto de que, antes de que se produzcan los residuos, hay que decidir si se pueden reducir, reutilizar y reciclar.

La previsión incluso debe alcanzar a la gestión de los residuos del comedor del personal y de otras actividades, que si bien no son propiamente la ejecución material se originarán durante el transcurso de la obra: reciclar los residuos de papel de la oficina de la obra, los toners y tinta de las impresoras y fotocopiadoras, los residuos biológicos, etc.

En definitiva, ya no es admisible la actitud de buscar excusas para no reutilizar o reciclar los residuos, sin tomarse la molestia de considerar otras opciones.

2.- CLASIFICACIÓN Y DESCRIPCIÓN DE LOS RESIDUOS

RCDs de Nivel I.- Residuos generados por el desarrollo de las obras de infraestructura de ámbito local o supramunicipal contenidas en los diferentes planes de actuación urbanística o planes de desarrollo de carácter regional, siendo resultado de los excedentes de excavación de los movimientos de tierra generados en el transcurso de dichas obras. Se trata, por tanto, de las tierras y materiales pétreos, no contaminados, procedentes de obras de excavación.

RCDs de Nivel II.- residuos generados principalmente en las actividades propias del sector de la construcción, de la demolición, de la reparación domiciliaria y de la implantación de servicios.

Son residuos no peligrosos que no experimentan transformaciones físicas, químicas o biológicas significativas.

Los residuos inertes no son solubles ni combustibles, ni reaccionan física ni químicamente ni de ninguna otra manera, ni son biodegradables, ni afectan negativamente a otras materias con las que entran en contacto de forma que puedan dar lugar a contaminación del medio ambiente o perjudicar a la salud humana. Se contemplan los residuos inertes procedentes de obras de construcción y demolición, incluidos los de obras menores de construcción y reparación domiciliaria sometidas a licencia municipal o no.

Los residuos generados serán tan solo los marcados a continuación de la Lista Europea establecida en la Orden MAM/304/2002. No se consideraran incluidos en el cómputo general los materiales que no superen 1 m³ de aporte y no sean considerados peligrosos y requieran por tanto un tratamiento especial.

La inclusión de un material en la lista no significa, sin embargo, que dicho material sea un residuo en todas las circunstancias. Un material sólo se considera residuo cuando se ajusta a la definición de residuo de la letra a) del artículo 1 de la Directiva 75/442/CEE, es decir, cualquier sustancia u objeto del cual se desprenda su poseedor o tenga la obligación de desprenderse en virtud de las disposiciones nacionales en vigor.

3.- ESTIMACIÓN DE LOS RESIDUOS A GENERAR

La estimación se realizará en función de la categorías indicadas anteriormente, y expresadas en Toneladas y Metros Cúbicos tal y como establece el RD 105/2008.

Se trata de una obra de ejecución de cubrición mediante elementos retráctiles.

Operaciones susceptibles de generar residuos:

Obra nueva de edificación

RCDs NIVEL I

-Tierras y pétreos de la excavación

No existen

RCDs NIVEL II. Naturaleza no pétreo

-Asfalto

No existen

-Madera

No existen

-Metales

-Cobre, bronce, latón

No existen

-Aluminio

0,50 m3

-Plomo

No existen

-Zinc

No existen

-Hierro y acero

No existen

-Estaño

No existen

-Metales mezclados

No existen

-Cables distintos de los especificados en el código 17.04.10

No existen

-Papel

No existen

-Plástico

No existen

-Vidrio

0,25 m3

-Yeso

0,25 m3

RCDS NIVEL II. Naturaleza pétreo

-Arena, grava y otros áridos

-Residuos de grava y rocas trituradas distintos de los mencionados en el código 01.04.07
No existen

-Residuos de arena y arcilla
No existen

-Hormigón

No existen

-Ladrillos, azulejos y otros cerámicos

-Ladrillos
No existen

-Tejas y materiales cerámicos
No existen

-Mezclas de hormigón, ladrillos, tejas y materiales cerámicos distintas de las especificadas en el código 17.01.06
No existen

-Piedra

No existen

RCDS NIVEL II. Potencialmente peligrosos y otros

-Basuras

-Residuos biodegradables
No existen

-Mezcla de residuos municipales
0,50 m³

-Potencialmente peligrosos y otros

-Sobrantes de pintura o barnices
No existen

-Aerosoles vacíos
No existen

En base a estos datos, la estimación completa de residuos en la obra es:

GESTION DE RESIDUOS DE CONSTRUCCIÓN Y DEMOLICIÓN (RCD)		
Estimación de residuos en OBRA DE CUBRICIÓN		
Superficie construida total	-	m ²
Volumen de residuos (S x 0,10)	15,50	m ³
Densidad tipo (entre 1,5 y 0,5 T/m ³)	1,09	Tn/m ³
Toneladas de residuos	16,88	Tn
Presupuesto estimado de ejecución material de la obra (sin partidas de seguridad y salud ni gestión de residuos)	70.357,87	€
Presupuesto de demoliciones y movimiento de tierras	0,00	€ (0,00% s/presupuesto)

RCDs Nivel I				
		Tn	d	V
Evaluación teórica del peso por tipología de RDC	Según estimación directa	Toneladas de cada tipo de RDC	Densidad tipo (entre 1,5 y 0,5)	m ³ Volumen de Residuos
1. TIERRAS Y PÉTROS DE LA EXCAVACIÓN				
Tierras y pétreos procedentes de la excavación estimados directamente desde los datos de proyecto		0,00	1,50	0,00

RCDs Nivel II				
	%	Tn	d	V
Evaluación teórica del peso por tipología de RDC	% de peso	Toneladas de cada tipo de RDC	Densidad tipo (entre 1,5 y 0,5)	m ³ Volumen de Residuos
RCD: Naturaleza no pétreo				
1. Asfalto	0,000%	0,00	1,30	0,00
2. Madera	21,918%	3,60	0,60	6,00
3. Metales	4,566%	0,75	1,50	0,50
4. Papel	0,000%	0,00	0,90	0,00
5. Plástico	0,000%	0,00	0,90	0,00
6. Vidrio	57,078%	9,38	1,50	6,25
7. Yeso	16,438%	2,70	1,20	2,25
TOTAL estimación	100,000%	16,43		15,00
RCD: Naturaleza pétreo				
1. Arena Grava y otros áridos	0,000%	0,00	1,50	0,00
2. Hormigón	0,000%	0,00	1,50	0,00
3. Ladrillos , azulejos y otros cerámicos	0,000%	0,00	1,50	0,00
4. Piedra	0,000%	0,00	1,50	0,00
TOTAL estimación	0,000%	0,00		0,00
RCD: Potencialmente peligrosos y otros				
1. Basuras	100,000%	0,45	0,90	0,50
2. Potencialmente peligrosos y otros	0,000%	0,00	0,50	0,00
TOTAL estimación	100,000%	0,45		0,50

RCDS2. MEDIDAS PARA LA PREVENCIÓN DE RESIDUOS

Se establecen las siguientes pautas las cuales deben interpretarse como una clara estrategia por parte del poseedor de los residuos, aportando la información dentro del Plan de Gestión de Residuos, que él estime conveniente en la Obra para alcanzar los siguientes objetivos.

.- Minimizar y reducir las cantidades de materias primas que se utilizan y de los residuos que se originan son aspectos prioritarios en las obras.

Hay que prever la cantidad de materiales que se necesitan para la ejecución de la obra. Un exceso de materiales, además de ser caro, es origen de un mayor volumen de residuos sobrantes de ejecución. También es necesario prever el acopio de los materiales fuera de zonas de tránsito de la obra, de forma que permanezcan bien embalados y protegidos hasta el momento de su utilización, con el fin de evitar residuos procedentes de la rotura de piezas.

.- Los residuos que se originan deben ser gestionados de la manera más eficaz para su valorización.

Es necesario prever en qué forma se va a llevar a cabo la gestión de todos los residuos que se originan en la obra. Se debe determinar la forma de valorización de los residuos, si se reutilizarán, reciclarán o servirán para recuperar la energía almacenada en ellos. El objetivo es poder disponer los medios y trabajos necesarios para que los residuos resultantes estén en las mejores condiciones para su valorización.

.- Fomentar la clasificación de los residuos que se producen de manera que sea más fácil su valorización y gestión en el vertedero

La recogida selectiva de los residuos es tan útil para facilitar su valorización como para mejorar su gestión en el vertedero. Así, los residuos, una vez clasificados pueden enviarse a gestores especializados en el reciclaje o deposición de cada uno de ellos, evitándose así transportes innecesarios porque los residuos sean excesivamente heterogéneos o porque contengan materiales no admitidos por el vertedero o la central recicladora.

.- Elaborar criterios y recomendaciones específicas para la mejora de la gestión.

No se puede realizar una gestión de residuos eficaz si no se conocen las mejores posibilidades para su gestión. Se trata, por tanto, de analizar las condiciones técnicas necesarias y, antes de empezar los trabajos, definir un conjunto de prácticas para una buena gestión de la obra, y que el personal deberá cumplir durante la ejecución de los trabajos.

.- Planificar la obra teniendo en cuenta las expectativas de generación de residuos y de su eventual minimización o reutilización.

Se deben identificar, en cada una de las fases de la obra, las cantidades y características de los residuos que se originarán en el proceso de ejecución, con el fin de hacer una previsión de los métodos adecuados para su minimización o reutilización y de las mejores alternativas para su deposición.

Es necesario que las obras vayan planificándose con estos objetivos, porque la evolución nos conduce hacia un futuro con menos vertederos, cada vez más caros y alejados.

.- Disponer de un directorio de los compradores de residuos, vendedores de materiales reutilizados y recicladores más próximos.

La información sobre las empresas de servicios e industriales dedicadas a la gestión de residuos es una base imprescindible para planificar una gestión eficaz.

.- El personal de la obra que participa en la gestión de los residuos debe tener una formación suficiente sobre los aspectos administrativos necesarios.

El personal debe recibir la formación necesaria para ser capaz de rellenar partes de transferencia de residuos al transportista (apreciar cantidades y características de los residuos), verificar la calificación de los transportistas y supervisar que los residuos no se manipulan de modo que se mezclen con otros que deberían ser depositados en vertederos especiales.

.- La reducción del volumen de residuos reporta un ahorro en el coste de su gestión.

El coste actual de vertido de los residuos no incluye el coste ambiental real de la gestión de estos residuos. Hay que tener en cuenta que cuando se originan residuos también se producen otros costes directos, como los de almacenamiento en la obra, carga y transporte; asimismo se generan otros costes indirectos, los de los nuevos materiales que ocuparán el lugar de los residuos que podrían haberse reciclado en la propia obra; por otra parte, la puesta en obra de esos materiales dará lugar a nuevos residuos. Además, hay que considerar la pérdida de los beneficios que se podían haber alcanzado si se hubiera recuperado el valor potencial de los residuos al ser utilizados como materiales reciclados.

.- Los contratos de suministro de materiales deben incluir un apartado en el que se defina claramente que el suministrador de los materiales y productos de la obra se hará cargo de los embalajes en que se transportan hasta ella.

Se trata de hacer responsable de la gestión a quien origina el residuo. Esta prescripción administrativa de la obra también tiene un efecto disuasorio sobre el derroche de los materiales de embalaje que padecemos.

.- Los contenedores, sacos, depósitos y demás recipientes de almacenaje y transporte de los diversos residuos deben estar etiquetados debidamente.

Los residuos deben ser fácilmente identificables para los que trabajan con ellos y para todo el personal de la obra. Por consiguiente, los recipientes que los contienen deben ir etiquetados, describiendo con claridad la clase y características de los residuos. Estas etiquetas tendrán el tamaño y disposición adecuada, de forma que sean visibles, inteligibles y duraderas, esto es, capaces de soportar el deterioro de los agentes atmosféricos y el paso del tiempo.

RCDS3. OPERACIONES PARA LA REUTILIZACIÓN Y SEPARACIÓN DE RESIDUOS

- Proceso de gestión de residuos sólidos, inertes y materiales de construcción.

De manera esquemática, el proceso a seguir en la Planta de Tratamiento es el siguiente:

- Recepción del material bruto.
- Separación de Residuos Orgánicos y Tóxicos y Peligrosos (y envío a vertedero o gestores autorizados, respectivamente).
- Stokaje y reutilización de tierras de excavación aptas para su uso.
- Separación de voluminosos (Lavadoras, T.V., Sofás, etc.) para su reciclado.
- Separación de maderas, plásticos, cartones y férricos (reciclado)
- Tratamiento del material apto para el reciclado y su clasificación.
- Reutilización del material reciclado (áridos y restauraciones paisajísticas)
- Eliminación de los inertes tratados no aptos para el reciclado y sobrantes del reciclado no utilizado.

La planta de tratamiento dispondrá de todos los equipos necesarios de separación para llevar a cabo el proceso descrito. Además contará con una extensión, lo suficientemente amplia, para la eliminación de los inertes tratados, en la cual se puedan depositar los rechazos generados en el proceso, así como los excedentes del reciclado, como más adelante se indicará.

La planta dispondrá de todas las medidas preventivas y correctoras fijadas en el proyecto y en el Estudio y Declaración de Impacto Ambiental preceptivos:

- Sistemas de riego para la eliminación de polvo.
- Cercado perimetral completo de las instalaciones.
- Pantalla vegetal.
- Sistema de depuración de aguas residuales.
- Trampas de captura de sedimentos.
- Etc...

Estará diseñada de manera que los subproductos obtenidos tras el tratamiento y clasificación reúnan las condiciones adecuadas para no producir riesgo alguno y cumplir las condiciones de la Legislación Vigente.

Las operaciones o procesos que se realizan en el conjunto de la unidad vienen agrupados en los siguientes:

- Proceso de recepción del material.
- Proceso de triaje y de clasificación
- Proceso de reciclaje
- Proceso de stokaje
- Proceso de eliminación

Pasamos a continuación a detallar cada uno de ellos:

Proceso de recepción del material.

A su llegada al acceso principal de la planta los vehículos que realizan el transporte de material a la planta así como los que salen de la misma con subproductos, son sometidos a pesaje y control en la zona de recepción

Proceso de Triaje y clasificación.-

En una primera fase, se procede a inspeccionar visualmente el material. El mismo es enviado a la plaza de stokaje, en el caso de que sea material que no haya que tratar (caso de tierras de excavación). En los demás casos se procede al vaciado en la plataforma de recepción o descarga, para su tratamiento.

En la plataforma de descarga se realiza una primera selección de los materiales más voluminosos y pesados. Asimismo, mediante una cizalla, los materiales más voluminosos, son troceados, a la vez que se separan las posibles incrustaciones férricas o de otro tipo.

Son separados los residuos de carácter orgánico y los considerados tóxicos y peligrosos, siendo incorporados a los circuitos de gestión específicos para tales tipos de residuos.

Tras esta primera selección, el material se incorpora a la línea de triaje, en la cual se lleva a cabo una doble separación. Una primera separación mecánica, mediante un tromel, en el cual se separan distintas fracciones: metálicos, maderas, plásticos, papel y cartón así como fracciones pétreas de distinta granulometría.

El material no clasificado se incorpora en la línea de triaje manual. Los elementos no separados en esta línea constituyen el material de rechazo, el cual se incorpora a vertedero controlado. Dicho vertedero cumple con las prescripciones contenidas en el Real Decreto 1481/2001, de 27 de diciembre, por el que se regula la eliminación de residuos mediante depósito en vertedero

Todos los materiales (subproductos) seleccionados en el proceso anterior son recogidos en contenedores y almacenados en las zonas de clasificación (trojes y contenedores) para su posterior reciclado y/o reutilización.

Proceso de reciclaje.

Los materiales aptos para ser reciclados, tales como: férricos, maderas, plásticos, cartones etc., son reintroducidos en el ciclo comercial correspondiente, a través de empresas especializadas en cada caso.

En el caso de residuos orgánicos y basuras domésticas, éstos son enviadas a las instalaciones de tratamiento de RSU más próximas a la Planta.

Los residuos tóxicos y peligrosos son retirados por gestores autorizados al efecto.

Proceso de stokaje.

En la planta se preverán zonas de almacenamiento (trojes y contenedores) para los diferentes materiales (subproductos), con el fin de que cuando haya la cantidad suficiente, proceder a la retirada y reciclaje de los mismos.

Existirán zonas de acopio para las tierras de excavación que sean aptas para su reutilización como tierras vegetales. Asimismo, existirán zonas de acopio de material reciclado apto para su uso como áridos, o material de relleno en restauraciones o construcción.

Proceso de eliminación.

El material tratado no apto para su reutilización o reciclaje se depositará en el área de eliminación, que se ubicará en las inmediaciones de la planta. Este proceso se realiza sobre células independientes realizadas mediante diques que se irán rellenando y restaurando una vez colmatadas. En la base de cada una de las células se creará un sistema de drenaje en forma de raspa de pez que desemboca en una balsa, que servirá para realizar los controles de calidad oportunos.

.- Medidas de segregación "in situ" previstas (clasificación/selección).

En base al artículo 5 del **DF 23/2011**, los residuos de construcción y demolición deberán separarse, para facilitar su valorización posterior, en las siguientes fracciones, cuando, de forma individualizada para cada una de dichas fracciones, la cantidad prevista de generación para el total de la obra supere las siguientes cantidades:

Hormigón	80,00 T
Ladrillos, tejas, cerámicos	40,00 T
Metales	2,00 T
Madera	1,00 T
Vidrio	1,00 T
Plásticos	0,50 T
Papel y cartón	0,50 T

Medidas empleadas (se marcan las casillas según lo aplicado)

<input checked="" type="checkbox"/>	Eliminación previa de elementos desmontables y/o peligrosos
<input checked="" type="checkbox"/>	Derribo separativo / segregación en obra nueva (ej.: pétreos, madera, metales, plásticos + cartón + envases, orgánicos, peligrosos...). Solo en caso de superar las fracciones establecidas en el artículo 5.5 del RD 105/2008
<input type="checkbox"/>	Derribo integral o recogida de escombros en obra nueva "todo mezclado", y posterior tratamiento en planta

.-Operaciones de reutilización en la misma obra o en emplazamientos externos

Se marcan las operaciones previstas y el destino previsto inicialmente para los materiales (propia obra o externo)

	OPERACIÓN PREVISTA	DESTINO INICIAL
<input checked="" type="checkbox"/>	No hay previsión de reutilización en la misma obra o en emplazamientos externos, simplemente serán transportados a vertedero autorizado	Externo
<input checked="" type="checkbox"/>	Reutilización de tierras procedentes de la excavación	Propia obra
<input type="checkbox"/>	Reutilización de residuos minerales o pétreos en áridos reciclados o en urbanización	
<input type="checkbox"/>	Reutilización de materiales cerámicos	
<input type="checkbox"/>	Reutilización de materiales no pétreos: madera, vidrio...	
<input type="checkbox"/>	Reutilización de materiales metálicos	
<input type="checkbox"/>	Otros (indicar)	

.-Previsión de operaciones de valorización "in situ" de los residuos generados

Se marcan las operaciones previstas y el destino previsto inicialmente para los materiales (propia obra o externo)

	OPERACIÓN PREVISTA
<input checked="" type="checkbox"/>	No hay previsión de reutilización en la misma obra o en emplazamientos externos, simplemente serán transportados a vertedero autorizado
<input type="checkbox"/>	Utilización principal como combustible o como otro medio de generar energía
<input type="checkbox"/>	Recuperación o regeneración de disolventes
<input type="checkbox"/>	Reciclado o recuperación de sustancias orgánicas que utilizan no disolventes
<input type="checkbox"/>	Reciclado o recuperación de metales o compuestos metálicos
<input type="checkbox"/>	Reciclado o recuperación de otras materias orgánicas
<input type="checkbox"/>	Regeneración de ácidos y bases
<input type="checkbox"/>	Tratamiento de suelos, para una mejora ecológica de los mismos
<input type="checkbox"/>	Acumulación de residuos para su tratamiento según el Anexo II.B de la Comisión 96/350/CE
<input type="checkbox"/>	Otros (indicar)

.- Destino previsto para los residuos no reutilizables ni valorizables "in situ".

Las empresas de Gestión y tratamiento de residuos estarán en todo caso autorizadas por el organismo competente para la gestión de residuos no peligrosos, indicándose por parte del poseedor de los residuos el destino previsto para estos residuos.

.-Se indican a continuación las características y cantidad de cada tipo de residuos:

Obra de demolición y obra nueva:

RCDS Nivel I			
1. TIERRAS Y PÉTROS DE LA EXCAVACIÓN			
	17 05 04	Tierras y piedras distintas de las especificadas en el código 17 05 03	Sin tratamiento esp. Restauración / Vertedero 0,00
	17 05 06	Lodos de drenaje distintos de los especificados en el código 17 05 06	Sin tratamiento esp. Restauración / Vertedero 0,00
	17 05 08	Balasto de vías férreas distinto del especificado en el código 17 05 07	Sin tratamiento esp. Restauración / Vertedero 0,00
RCDS Nivel II			
RCD: Naturaleza no pétreo			
1. Asfalto			
	17 03 02	Mezclas bituminosas distintas a las del código 17 03 01	Reciclado Planta de reciclaje RCD 0,00
2. Madera			
X	17 02 01	Madera	Reciclado Gestor autorizado RNPs 6,00
3. Metales			
	17 04 01	Cobre, bronce, latón	Reciclado 0,00
X	17 04 02	Aluminio	Reciclado 0,50
	17 04 03	Plomo	0,00
	17 04 04	Zinc	0,00
	17 04 05	Hierro y Acero	Reciclado Gestor autorizado RNPs 0,00
	17 04 06	Estaño	0,00
	17 04 06	Metales mezclados	Reciclado 0,00
	17 04 11	Cables distintos de los especificados en el código 17 04 10	Reciclado 0,00
4. Papel			
	20 01 01	Papel	Reciclado Gestor autorizado RNPs 0,00
5. Plástico			
	17 02 03	Plástico	Reciclado Gestor autorizado RNPs 0,00
6. Vidrio			
X	17 02 02	Vidrio	Reciclado Gestor autorizado RNPs 6,25
7. Yeso			
X	17 08 02	Materiales de construcción a partir de yeso distintos a los del código 17 08 01	Reciclado Gestor autorizado RNPs 2,25
RCD: Naturaleza pétreo			
1. Arena Grava y otros áridos			
	01 04 08	Residuos de grava y rocas trituradas distintos de los mencionados en el código 01 04 07	Reciclado Planta de reciclaje RCD 0,00
	01 04 09	Residuos de arena y arcilla	Reciclado Planta de reciclaje RCD 0,00
2. Hormigón			
	17 01 01	Hormigón	Reciclado / Vertedero Planta de reciclaje RCD 0,00
3. Ladrillos , azulejos y otros cerámicos			
	17 01 02	Ladrillos	Reciclado Planta de reciclaje RCD 0,00
	17 01 03	Tejas y materiales cerámicos	Reciclado Planta de reciclaje RCD 0,00
	17 01 07	Mezclas de hormigón, ladrillos, tejas y materiales cerámicos distintas de las especificadas en el código 1 7 01 06.	Reciclado / Vertedero Planta de reciclaje RCD 0,00
4. Piedra			
	17 09 04	RCDs mezclados distintos a los de los códigos 17 09 01, 02 y 03	Reciclado 0,00

RCD: Potencialmente peligrosos y otros		Tratamiento	Destino	Cantidad	
1. Basuras					
	20 02 01	Residuos biodegradables	Reciclado / Vertedero	Planta de reciclaje RSU	0,00
X	20 03 01	Mezcla de residuos municipales	Reciclado / Vertedero	Planta de reciclaje RSU	0,50
2. Potencialmente peligrosos y otros					
	17 01 06	mezcal de hormigón, ladrillos, tejas y materiales cerámicos con sustancias peligrosas (SP's)	Depósito Seguridad		0,00
	17 02 04	Madera, vidrio o plástico con sustancias peligrosas o contaminadas por ellas	Tratamiento Fco-Qco		0,00
	17 03 01	Mezclas bituminosas que contienen alquitran de hulla	Depósito / Tratamiento		0,00
	17 03 03	Alquitran de hulla y productos alquitranados	Depósito / Tratamiento		0,00
	17 04 09	Residuos metálicos contaminados con sustancias peligrosas	Tratamiento Fco-Qco		0,00
	17 04 10	Cables que contienen hidrocarburos, alquitran de hulla y otras SP's	Tratamiento Fco-Qco		0,00
	17 06 01	Materiales de aislamiento que contienen Amianto	Depósito Seguridad	Gestor autorizado RPs	0,00
	17 06 03	Otros materiales de aislamiento que contienen sustancias peligrosas	Depósito Seguridad		0,00
	17 06 05	Materiales de construcción que contienen Amianto	Depósito Seguridad		0,00
	17 08 01	Materiales de construcción a partir de yeso contaminados con SP's	Tratamiento Fco-Qco		0,00
	17 09 01	Residuos de construcción y demolición que contienen mercurio	Depósito Seguridad		0,00
	17 09 02	Residuos de construcción y demolición que contienen PCB's	Depósito Seguridad		0,00
	17 09 03	Otros residuos de construcción y demolición que contienen SP's	Depósito Seguridad		0,00
	17 06 04	Materiales de aislamientos distintos de los 17 06 01 y 03	Reciclado	Gestor autorizado RNPs	0,00
	17 05 03	Tierras y piedras que contienen SP's	Tratamiento Fco-Qco		0,00
	17 05 05	Lodos de drenaje que contienen sustancias peligrosas	Tratamiento Fco-Qco		0,00
	17 05 07	Balastro de vías férreas que contienen sustancias peligrosas	Depósito / Tratamiento		0,00
	15 02 02	Absorbentes contaminados (trapos,...)	Depósito / Tratamiento		0,00
	13 02 05	Aceites usados (minerales no clorados de motor,...)	Depósito / Tratamiento		0,00
	16 01 07	Filtros de aceite	Depósito / Tratamiento		0,00
	20 01 21	Tubos fluorescentes	Depósito / Tratamiento		0,00
	16 06 04	Pilas alcalinas y salinas	Depósito / Tratamiento	Gestor autorizado RPs	0,00
	16 06 03	Pilas botón	Depósito / Tratamiento		0,00
	15 01 10	Envases vacíos de metal o plástico contaminado	Depósito / Tratamiento		0,00
	08 01 11	Sobrantes de pintura o barnices	Depósito / Tratamiento		0,00
	14 06 03	Sobrantes de disolventes no halogenados	Depósito / Tratamiento		0,00
	07 07 01	Sobrantes de desencofrantes	Depósito / Tratamiento		0,00
	15 01 11	Aerosoles vacíos	Depósito / Tratamiento		0,00
	16 06 01	Baterías de plomo	Depósito / Tratamiento		0,00
	13 07 03	Hidrocarburos con agua	Depósito / Tratamiento		0,00
	17 09 04	RDCs mezclados distintos códigos 17 09 01, 02 y 03	Depósito / Tratamiento	Restauración / Vertedero	0,00

RCDS4. PLANOS INSTALACIONES PARA ALMACENAJE, MANEJO Y SEPARACIÓN

Aunque apenas haya lugar donde colocar los contenedores, el poseedor de los residuos deberá encontrar en la obra un lugar apropiado en el que almacenar los residuos. Si para ello dispone de un espacio amplio con un acceso fácil para máquinas y vehículos, conseguirá que la recogida sea más sencilla. Si, por el contrario, no se acondiciona esa zona, habrá que mover los residuos de un lado a otro hasta depositarlos en el camión que los recoja.

Además, es peligroso tener montones de residuos dispersos por toda la obra, porque fácilmente son causa de accidentes. Así pues, deberá asegurarse un adecuado almacenaje y evitar movimientos innecesarios, que entorpecen la marcha de la obra y no facilitan la gestión eficaz de los residuos. En definitiva, hay que poner todos los medios para almacenarlos correctamente, y, además, sacarlos de la obra tan rápidamente como sea posible, porque el almacenaje en un solar abarrotado constituye un grave problema.

Es importante que los residuos se almacenen justo después de que se generen para que no se ensucien y se mezclen con otros sobrantes; de este modo facilitamos su posterior reciclaje. Asimismo hay que prever un número suficiente de contenedores -en especial cuando la obra genera residuos constantemente- y anticiparse antes de que no haya ninguno vacío donde depositarlos.

Planos de las instalaciones previstas para el almacenamiento, manejo y, en su caso, otras operaciones de gestión de los residuos de construcción y demolición en la obra, planos que posteriormente podrán ser objeto de adaptación a las características particulares de la obra y sus sistemas de ejecución, siempre con el acuerdo de la dirección facultativa de la obra.

En los planos de especifica la situación y dimensiones de:

	Bajantes de escombros
	Acopios y/o contenedores de los distintos RCDs (tierras, pétreos, maderas, plásticos, metales, vidrios, cartones...
	Zonas o contenedor para lavado de canaletas / cubetas de hormigón
	Almacenamiento de residuos y productos tóxicos potencialmente peligrosos
	Contenedores para residuos urbanos
	Planta móvil de reciclaje "in situ"
	Ubicación de los acopios provisionales de materiales para reciclar como áridos, vidrios, madera o materiales cerámicos.

RCDS5. PLIEGO DE CONDICIONES

Para el Productor de Residuos. (artículo 4 RD 105/2008)

- Incluir en el Proyecto de Ejecución de la obra en cuestión, un "estudio de gestión de residuos", el cual ha de contener como mínimo:

- a) Estimación de los residuos que se van a generar.
- b) Las medidas para la prevención de estos residuos.
- c) Las operaciones encaminadas a la posible reutilización y separación de estos residuos.
- d) Planos de instalaciones previstas para el almacenaje, manejo, separación, etc...
- e) Pliego de Condiciones
- f) Valoración del coste previsto de la gestión de los residuos, en capítulo específico.

- En obras de demolición, rehabilitación, reparación o reforma, hacer un inventario de los residuos peligrosos, así como su retirada selectiva con el fin de evitar la mezcla entre ellos o con otros residuos no peligrosos, y asegurar su envío a gestores autorizados de residuos peligrosos.

- Disponer de la documentación que acredite que los residuos han sido gestionados adecuadamente, ya sea en la propia obra, o entregados a una instalación para su posterior tratamiento por Gestor Autorizado. Esta documentación la debe guardar al menos los 5 años siguientes.

- Si fuera necesario, por así exigírselo, constituir la fianza o garantía que asegure el cumplimiento de los requisitos establecidos en la Licencia, en relación con los residuos.

Para el Poseedor de los Residuos en la Obra. (artículo 5 RD 105/2008)

La figura del poseedor de los residuos en la obra es fundamental para una eficaz gestión de los mismos, puesto que está a su alcance tomar las decisiones para la mejor gestión de los residuos y las medidas preventivas para minimizar y reducir los residuos que se originan.

En síntesis, los principios que debe observar son los siguientes:

- Presentar ante el promotor un Plan que refleje cómo llevará a cabo esta gestión, si decide asumirla él mismo, o en su defecto, si no es así, estará obligado a entregarlos a un Gestor de Residuos acreditándolo fehacientemente. Si se los entrega a un intermediario que únicamente ejerza funciones de recogida para entregarlos posteriormente a un Gestor, debe igualmente poder acreditar quien es el Gestor final de estos residuos.

- Este Plan, debe ser aprobado por la Dirección Facultativa, y aceptado por la Propiedad, pasando entonces a ser otro documento contractual de la obra.

- Mientras se encuentren los residuos en su poder, los debe mantener en condiciones de higiene y seguridad, así como evitar la mezcla de las distintas fracciones ya seleccionadas, si esta selección hubiere sido necesaria, pues además establece el articulado a partir de qué valores se ha de proceder a esta clasificación de forma individualizada.

Esta clasificación, que es obligatoria una vez se han sobrepasado determinados valores conforme al material de residuo que sea (indicado en el apartado 3), puede ser dispensada por el organismo competente, de forma excepcional.

Ya en su momento, la Ley 10/1998 de 21 de Abril, de Residuos, en su artículo 14, mencionaba la posibilidad de eximir de la exigencia a determinadas actividades que pudieran realizar esta valorización o de la eliminación de estos residuos no peligrosos en los centros de producción, siempre que las Comunidades Autónomas dictaran normas generales sobre cada tipo de actividad, en las que se fijen los tipos y cantidades de residuos y las condiciones en las que la actividad puede quedar dispensada.

Si él no pudiera por falta de espacio, debe obtener igualmente por parte del Gestor final, un documento que acredite que él lo ha realizado en lugar del Poseedor de los residuos.

- Debe sufragar los costes de gestión, y entregar al Productor (Promotor), los certificados y demás documentación acreditativa.

- En todo momento cumplirá las normas y órdenes dictadas.

- Todo el personal de la obra, del cual es el responsable, conocerá sus obligaciones acerca de la manipulación de los residuos de obra.

- Es necesario disponer de un directorio de compradores/vendedores potenciales de materiales usados o reciclados cercanos a la ubicación de la obra.
- Las iniciativas para reducir, reutilizar y reciclar los residuos en la obra han de ser coordinadas debidamente.
- Animar al personal de la obra a proponer ideas sobre cómo reducir, reutilizar y reciclar residuos.
- Facilitar la difusión, entre todo el personal de la obra, de las iniciativas e ideas que surgen en la propia obra para la mejor gestión de los residuos.
- Informar a los técnicos redactores del proyecto acerca de las posibilidades de aplicación de los residuos en la propia obra o en otra.
- Debe seguirse un control administrativo de la información sobre el tratamiento de los residuos en la obra, y para ello se deben conservar los registros de los movimientos de los residuos dentro y fuera de ella.
- Los contenedores deben estar etiquetados correctamente, de forma que los trabajadores obra conozcan dónde deben depositar los residuos.
- Siempre que sea posible, intentar reutilizar y reciclar los residuos de la propia obra antes de optar por usar materiales procedentes de otros solares.

El personal de la obra es responsable de cumplir correctamente todas aquellas órdenes y normas que el responsable de la gestión de los residuos disponga. Pero, además, se puede servir de su experiencia práctica en la aplicación de esas prescripciones para mejorarlas o proponer otras nuevas.

Para el personal de obra, los cuales están bajo la responsabilidad del Contratista y consecuentemente del Poseedor de los Residuos, estarán obligados a:

- Etiquetar de forma conveniente cada uno de los contenedores que se van a usar en función de las características de los residuos que se depositarán.
- Las etiquetas deben informar sobre qué materiales pueden, o no, almacenarse en cada recipiente. La información debe ser clara y comprensible.
- Las etiquetas deben ser de gran formato y resistentes al agua.
- Utilizar siempre el contenedor apropiado para cada residuo. Las etiquetas se colocan para facilitar la correcta separación de los mismos.
- Separar los residuos a medida que son generados para que no se mezclen con otros y resulten contaminados.
- No colocar residuos apilados y mal protegidos alrededor de la obra ya que, si se tropieza con ellos o quedan extendidos sin control, pueden ser causa de accidentes.
- Nunca sobrecargar los contenedores destinados al transporte. Son más difíciles de maniobrar y transportar, y dan lugar a que caigan residuos, que no acostumbran a ser recogidos del suelo.
- Los contenedores deben salir de la obra perfectamente cubiertos. No se debe permitir que la abandonen sin estarlo porque pueden originar accidentes durante el transporte.
- Para una gestión más eficiente, se deben proponer ideas referidas a cómo reducir, reutilizar o reciclar los residuos producidos en la obra.
- Las buenas ideas deben comunicarse a los gestores de los residuos de la obra para que las apliquen y las compartan con el resto del personal.

Con carácter General:

Prescripciones a incluir en el pliego de prescripciones técnicas del proyecto, en relación con el almacenamiento, manejo y, en su caso, otras operaciones de gestión de los residuos de construcción y demolición en obra.

Gestión de residuos de construcción y demolición

Gestión de residuos según RD 105/2008, realizándose su identificación con arreglo a la Lista Europea de Residuos publicada por Orden MAM/304/2002 de 8 de febrero o sus modificaciones posteriores.

La segregación, tratamiento y gestión de residuos se realizará mediante el tratamiento correspondiente por parte de empresas homologadas mediante contenedores o sacos industriales.

Certificación de los medios empleados

Es obligación del contratista proporcionar a la Dirección Facultativa de la obra y a la Propiedad de los certificados de los contenedores empleados así como de los puntos de vertido final, ambos emitidos por entidades autorizadas y homologadas por el organismo competente.

Limpieza de las obras

Es obligación del Contratista mantener limpias las obras y sus alrededores tanto de escombros como de materiales sobrantes, retirar las instalaciones provisionales que no sean necesarias, así como ejecutar todos los trabajos y adoptar las medidas que sean apropiadas para que la obra presente buen aspecto.

Con carácter Particular:

Prescripciones a incluir en el pliego de prescripciones técnicas del proyecto (se marcan aquellas que sean de aplicación a la obra)

	Para los derribos: se realizarán actuaciones previas tales como apeos, apuntalamientos, estructuras auxiliares...para las partes o elementos peligrosos, referidos tanto a la propia obra como a los edificios colindantes Como norma general, se procurará actuar retirando los elementos contaminados y/o peligrosos tan pronto como sea posible, así como los elementos a conservar o valiosos (cerámicos, mármoles...). Seguidamente se actuará desmontando aquellas partes accesibles de las instalaciones, carpinterías y demás elementos que lo permitan
x	El depósito temporal de los escombros, se realizará bien en sacos industriales iguales o inferiores a 1 m ³ , con la ubicación y condicionado a lo que al respecto establezcan las ordenanzas municipales. Dicho depósito en acopios, también deberá estar en lugares debidamente señalizados y segregados del resto de residuos
x	El depósito temporal para RCDs valorizables (maderas, plásticos, metales, chatarra...) que se realice en contenedores o acopios, se deberá señalar y segregar del resto de residuos de un modo adecuado.
x	Los contenedores deberán estar pintados en colores que destaquen su visibilidad, especialmente durante la noche, y contar con una banda de material reflectante de al menos 15 cm. a lo largo de todo su perímetro. En los mismos deberá figurar la siguiente información: Razón social, CIF, teléfono del titular del contenedor / envase y el número de inscripción en el registro de transportistas de residuos. Esta información también deberá quedar reflejada en los sacos industriales y otros medios de contención y almacenaje de residuos.
x	El responsable de la obra a la que presta servicio el contenedor adoptará las medidas necesarias para evitar el depósito de residuos ajenos a la misma. Los contadores permanecerán cerrados, o cubiertos al menos, fuera del horario de trabajo, para evitar el depósito de residuos ajenos a la obra a la que prestan servicio.
x	En el equipo de obra deberán establecerse los medios humanos, técnicos y procedimientos para la separación de cada tipo de RCD.
x	Se atenderán los criterios municipales establecidos (ordenanzas, condiciones de licencia de obras...), especialmente si obligan a la separación en origen de determinadas materias objeto de reciclaje o deposición. En este último caso se deberá asegurar por parte del contratista realizar una evaluación económica de las condiciones en las que es viable esta operación, tanto por las posibilidades reales de ejecutarla como por disponer de plantas de reciclaje o gestores de RCDs adecuados. La Dirección de Obra será la responsable de tomar la última decisión y de su justificación ante las autoridades locales o autonómicas pertinentes.
x	Se deberá asegurar en la contratación de la gestión de los RCDs que el destino final (planta de reciclaje, vertedero, cantera, incineradora...) son centros con la autorización autonómica de la Consejería que tenga atribuciones para ello, así mismo se deberá contratar sólo transportistas o gestores autorizados por dicha Consejería e inscritos en el registro pertinente. Se llevará a cabo un control documental en el que quedarán reflejados los avales de retirada y entrega final de cada transporte de residuos

x	La gestión tanto documental como operativa de los residuos peligrosos que se hallen en una obra de derribo o de nueva planta se regirán conforme a la legislación nacional y autonómica vigente y a los requisitos de las ordenanzas municipales. Asimismo los residuos de carácter urbano generados en las obras (restos de comidas, envases...) serán gestionados acorde con los preceptos marcados por la legislación y autoridad municipal correspondiente.
x	Para el caso de los residuos con amianto se seguirán los pasos marcados por la Orden MAM/304/2002 de 8 de febrero por la que se publican las operaciones de valorización y eliminación de residuos y la lista europea de residuos para poder considerarlos como peligroso o no peligrosos. En cualquier caso siempre se cumplirán los preceptos dictados por el RD 108/1991 de 1 de febrero sobre la prevención y reducción de la contaminación del medio ambiente producida por el amianto, así como la legislación laboral al respecto.
x	Los restos de lavado de canaletas / cubas de hormigón serán tratadas como escombros
x	Se evitará en todo momento la contaminación con productos tóxicos o peligrosos de los plásticos y restos de madera para su adecuada segregación, así como la contaminación de los acopios o contenedores de escombros con componentes peligrosos
x	Las tierras superficiales que pueden tener un uso posterior para jardinería o recuperación de los suelos degradados será retirada y almacenada durante el menor tiempo posible en caballones de altura no superior a 2 metros. Se evitará la humedad excesiva, la manipulación y la contaminación con otros materiales.
	Otros (indicar)

Definiciones. (Según artículo 2 RD 105/2008)

.- **Productor** de los residuos, que es el titular del bien inmueble en quien reside la decisión de construir o demoler. Se identifica con el titular de la licencia o del bien inmueble objeto de las obras.

.- **Poseedor** de los residuos, que es quien ejecuta la obra y tiene el control físico de los residuos que se generan en la misma.

.- **Gestor**, quien lleva el registro de estos residuos en última instancia y quien debe otorgar al poseedor de los residuos, un certificado acreditativo de la gestión de los mismos.

.- **RCD**, Residuos de la Construcción y la Demolición

.- **RSU**, Residuos Sólidos Urbanos

.- **RNP**, Residuos NO peligrosos

.- **RP**, Residuos peligrosos

RCDS6. VALORACIÓN DEL COSTE PREVISTO PARA LA GESTIÓN DE RCDS

Este presupuesto es a título informativo; no se incorpora al presupuesto como capítulo independiente, ya que en todas aquellas partidas sujetas a producir residuos se incorpora una cantidad en concepto de gestión de residuos.

A continuación se desglosa el capítulo presupuestario correspondiente a la gestión de los residuos de la obra, repartido en función del volumen de cada material.

ESTIMACIÓN DEL COSTE DE TRATAMIENTO DE LOS RCDS				
Tipología RCDS	Estimación (m ³)	Precio gestión en Planta / Vertedero / Cantera / Gestor (€/m ³)	Importe (€)	% presupuesto de Obra
RCDS Nivel I				
Tierras y pétreos de la excavación	0,00	6,17	0	0,000%
RCDS Nivel II				
RCDS Naturaleza Pétreo	0,00	6,17	0,00	0,0000%
RCDS Naturaleza no Pétreo	30,00	6,17	184,10	0,2222%
RCDS Potencialmente peligrosos	0,50	10,00	5,00	0,0120%
				0,2342%

.- RESTO DE COSTES DE GESTIÓN		
6.1.- % Presupuesto hasta cubrir RCD Nivel I	0,00	0,0000%
6.2.- % Presupuesto hasta cubrir RCD Nivel II	0,00	0,0000%
6.3.- % Presupuesto de Obra por costes de gestión, alquileres, etc.	201,90	0,4000%

TOTAL PRESUPUESTO PLAN GESTIÓN RCDS	306,00	0,0063%
--	---------------	----------------

6.1.- Porcentaje del presupuesto de obra que se asigna si el coste del movimiento de tierras y pétreos del proyecto supera un cierto valor desproporcionado con respecto al PEM total de la Obra.

6.2.- Porcentaje del presupuesto de obra asignado hasta completar el mínimo porcentaje conforme al PEM de la obra.

6.3.- Estimación del porcentaje del presupuesto de obra del resto de costes de la Gestión de Residuos, tales como alquileres, portes, maquinaria, mano de obra y medios auxiliares en general.

RCDS7. NOTA FINAL

Cualquier aclaración o duda respecto a los planos, memoria, anexos, presupuesto o pliego, así como cualquier modificación de sus determinaciones, se consultará previamente con la Dirección Facultativa.

Se considera que la documentación aportada describe suficientemente el proyecto. En cualquier caso, se queda a disposición de la propiedad, organismos competentes o empresa constructora para cualquier aclaración.

El presente documento es copia del original, del que JOSE M^a PRADA VELÁZQUEZ, arquitecto, es su autor. Su utilización total o parcial, así como cualquier reproducción o cesión a terceros, requerirá la previa y expresa autorización de su autor, quedando en todo caso **PROHIBIDA CUALQUIER MODIFICACIÓN UNILATERAL** del mismo.

en Villava-Atarrabia, a julio de 2020

prada arquitectura



Jose M^a Prada Velázquez
Arquitecto

PRESUPUESTO Y MEDICIONES

RESUMEN DE PRESUPUESTO

20.19_presupuesto.2.pzh

20.19.-Cubrición elemento retráctil gimnasio ext. Martiket

CAPITULO	RESUMEN	EUROS	%
1	EJECUCIÓN VERANDA CUBRICIÓN.....	66.565,08	85,61
-01.01	-MEDIOS AUXILIARES.....	1.500,00	
-01.02	-REVESTIMIENTOS Y FALSOS TECHOS.....	470,00	
-01.03	-AISLAMIENTOS E IMPERMEABILIZACIÓN.....	117,40	
-01.04	-CIERRE EXTERIOR VERANDA.....	54.883,32	
-01.05	-CARPINTERÍAS.....	2.452,20	
-01.06	-INSTALACIONES.....	5.770,16	
-01.07	-PINTURAS Y TRATAMIENTOS ESPECIALES.....	1.372,00	
2	EJECUCIÓN ALMACÉN MATERIAL DEPORTIVO.....	11.189,70	14,39
TOTAL EJECUCIÓN MATERIAL		77.754,78	
5,00	% Gastos generales.....	3.887,74	
5,00	% Beneficio industrial.....	3.887,74	
TOTAL PRESUPUESTO CONTRATA		85.530,26	
21,00	% I.V.A.....	17.961,35	
TOTAL PRESUPUESTO OBRA		103.491,61	
HONORARIOS DE ARQUITECTO			
Proyecto	4,00% s/ contrata.....	3.421,21	
I.V.A.	21,00% s/ proyecto.....	718,45	
TOTAL HONORARIOS PROYECTO		4.139,66	
Dirección de obra	4,00% s/ contrata.....	3.421,21	
I.V.A.	21,00% s/ dirección.....	718,45	
TOTAL HONORARIOS DIRECCIÓN		4.139,66	
TOTAL HONORARIOS		8.279,32	
TOTAL PRESUPUESTO GENERAL (OBRA Y HONORARIOS)		111.770,93	

Asciende el presupuesto general (obra + honorarios) a la expresada cantidad de:

CIENTO ONCE MIL SETECIENTOS SETENTA EUROS con NOVENTA Y TRES CÉNTIMOS

en Villava-Atarrabia (Navarra), a septiembre 2020.

El redactor del proyecto

prada arquitectura

Jose M^a Prada Velázquez
Arquitecto

20.19.-Cubrición elemento retráctil gimnasio ext. Martiket

CÓDIGO	DESCRIPCIÓN	UDS	LONGITUD	ANCHURA	ALTURA	PARCIALES	CANTIDAD	PRECIO	IMPORTE
CAPÍTULO 01 EJECUCIÓN VERANDA CUBRICIÓN									
SUBCAPÍTULO 01.01 MEDIOS AUXILIARES									
01.01.01	día GRÚA ELEVACIÓN								
	Alquiler diario de grúa para elevación, dotada de ventosas y otros útiles para levantado de elementos, hasta una altura de 20 m., y p.p. de medios auxiliares y trabajos previos. Según normativa CE y R.D. 2177/2004.								
	-								
	Se consideran 15 días								
	-								
	Grúa	15					15,00		
	-								
							15,00	100,00	1.500,00
	TOTAL SUBCAPÍTULO 01.01 MEDIOS AUXILIARES 1.500,00								
SUBCAPÍTULO 01.02 REVESTIMIENTOS Y FALSOS TECHOS									
01.02.01	m2 FALSO TECHO YESO LAM. LISO N-13								
	Falso techo formado por una placa de yeso laminado de 13 mm. de espesor, colocada sobre una estructura oculta de acero galvanizado, formada por perfiles T/C de 47 mm. cada 40 cm. y perfilaría U de 34x31x34 mm., i/replanteo auxiliar, accesorios de fijación, nivelación y repaso de juntas con cinta y pasta, montaje y desmontaje de andamios, terminado s/NTE-RTC, medido deduciendo huecos superiores a 2 m2.								
	-								
	Remates	1	20,00				20,00		
	-								
							20,00	23,50	470,00
	TOTAL SUBCAPÍTULO 01.02 REVESTIMIENTOS Y FALSOS TECHOS..... 470,00								

20.19.-Cubrición elemento retractil gimnasio ext. Martiket

CÓDIGO	DESCRIPCIÓN	UDS	LONGITUD	ANCHURA	ALTURA	PARCIALES	CANTIDAD	PRECIO	IMPORTE
SUBCAPÍTULO 01.03 AISLAMIENTOS E IMPERMEABILIZACIÓN									
01.03.01	m2 AISL.T. PANEL MUR.ROLLO URSA GLASSWOOL 60 mm. Aislamiento termoacústico en tabiques con entramado metálico, realizado con panel Acustic de lana de vidrio en rollo Ursa Glasswool P1281 de 60 mm., colocados a tope para evitar puentes térmicos, i/p.p. de corte y colocación, medios auxiliares, s/UNE 13162.								
	-								
	Remates	1	20,00				20,00		
	-								
							20,00	5,87	117,40
TOTAL SUBCAPÍTULO 01.03 AISLAMIENTOS E IMPERMEABILIZACIÓN.....									117,40
SUBCAPÍTULO 01.04 CIERRE EXTERIOR VERANDA									
01.04.01	m2 TOLDO VERANDA ESTRUCTURA SOPORTE MOTORIZADO Sistema de techo retractil para cubrición de espacio exterior. Conjunto fabricado a medida usando perfiles de aluminio extruido 6063 y acabado con pintura en polvo. Pernos, tornillos y sujeciones de acero inoxidable de alta calidad para asegurar la durabilidad del sistema. Los perfiles de las vigas (54mmx135mm) con sistema de canal único para la recogida de aguas, permitiendo proyecciones que cubran la cubierta de acuerdo al despiece recogido en los planos, y de acuerdo a las indicaciones de la DF. Se garantizará la estanqueidad del 100% en la unión entre las secciones de pérgola, pudiendo manipularse de manera independiente cada una de ellas. El control de los tramos de pérgola se podrán efectuar tanto mediante mando físico (cableado) como mediante mando a distancia. En lo que se refiere al control del accionamiento de las pérgolas, se incluye la p.p. de instalación eléctrica así como las ayudas de albañilería correspondientes (para garantizar tanto la ejecución como el posterior acabado). Se considera su accionamiento desde dos zonas diferenciadas (gimnasio y sala de control), así como la posibilidad de accionamiento mediante algún sistema tipo app o similar. Se empleará un sistema impulsado por múltiples carriles deslizantes de ruedas, con un sistema de barrera de triple capa y correa de distribución reforzada internamente con múltiples cables de acero inoxidable que proporcionan una resistencia a la tracción suficiente como para poder aplicar una caída de al menos el 6%, que garantice que no pasa agua a la superficie cubierta, y que el agua de lluvia drene. La membrana será al menos Broof S1-d0 y 100% impermeable. Color a determinar por la DF. Resistente a la temperatura, a la humedad y a la suciedad. Con recubrimiento acrílico de la parte exterior. Con posibilidad de recogerse enrollada cuando la protección no sea necesaria. Deberá existir una junta que selle el borde de la pérgola con los restantes elementos, reforzando la estanqueidad del sistema.								
	--								
	Espacio exterior gimnasio	1	205,00				205,00		
	-								
							205,00	265,00	54.325,00

20.19.-Cubrición elemento retráctil gimnasio ext. Martiket

CÓDIGO	DESCRIPCIÓN	UDS	LONGITUD	ANCHURA	ALTURA	PARCIALES	CANTIDAD	PRECIO	IMPORTE
01.04.02	m. REMATE LATERAL ACERO GALV. LACADO 50 cm. Remate lateral de chapa de acero galvanizada lacada espesor 0,7 mm. y de 50 cm. desarrollo colocado en tejado de chapas o paneles, en coronación, piñon y vierteaguas, incluso parte proporcional de solapes y elementos de fijación, según NTE/QTG-11. Medido en verdadera magnitud.								
	--								
	Remates	2	15,00				30,00		
		2	13,00				26,00		
	-								
							56,00	9,97	558,32
TOTAL SUBCAPÍTULO 01.04 CIERRE EXTERIOR VERANDA.....									54.883,32
SUBCAPÍTULO 01.05 CARPINTERÍAS									
01.05.01	m BARAND. RIVISA VERJA NATURE Colocación de barandilla de cierre Rivisa Nature o similar, de altura 2,00 m., en color a determinar por la D.F., incluyendo p.p. de puerta de 2 hojas de luz total 2,40 m. Incluyendo fijación al pavimento-forjado existente, sellado e impermeabilización mediante tela asfáltica. Incluso colocación de malla de brezo sintético a determinar por la D.F.								
	-								
	Separación solarium-entrenamiento funcional	2	2,50				5,00		
	-								
							5,00	490,44	2.452,20
TOTAL SUBCAPÍTULO 01.05 CARPINTERÍAS.....									2.452,20
SUBCAPÍTULO 01.06 INSTALACIONES									
APARTADO 01.06.01 ILUMINACIÓN									
SUBAPARTADO 01.06.01.01 CUADRO									
01.06.01.01.01E154	INTERRUPTOR DIF.40A/300mA/4p Interruptor diferencial 40A/300 mA / 4p. Montaje sobre perfil. Pulsador de prueba.Poder de corte 6KA. Según UNE 20383. Modelo F-364/40/0,03 de ABB o similar								
							1,00	96,86	96,86
01.06.01.01.02JD	INTERRUPTOR MAGNET.40A/4p/10KA Interruptor magnetotérmico tetrapolar. Intensidad de cortocircuito 10 KA.Mando manual. Disparador magnetotérmico, curva C. Modelo GT1 10000-C de POWER CONTROLS o similar.								
							1,00	64,71	64,71
01.06.01.01.03JD	INTERRUPTOR MAGNET.32A/4p/10KA Interruptor magnetotérmico tetrapolar. Intensidad de cortocircuito 10 KA.Mando manual. Disparador magnetotérmico, curva C. Modelo GT1 1000-C de POWER CONTROLS o similar.								
							1,00	58,58	58,58

MEDICIONES Y PRESUPUESTO

20.19.-Cubrición elemento retráctil gimnasio ext. Martiket

CÓDIGO	DESCRIPCIÓN	UDS	LONGITUD	ANCHURA	ALTURA	PARCIALES	CANTIDAD	PRECIO	IMPORTE
01.06.01.01.04JD	CONTACTOR 40A/4p Contactor compacto con contactos de autoalimentación para montaje sobre perfil. Incluso p.p. de accesorios. Modelo CL de POWER CONTROLS o similar.						1,00	63,05	63,05
01.06.01.01.05JD	CONMUTADOR 3 POSIC. 16A/1p Conmutador de levas empotrable en puerta armario tipo paquete. 380 V. Con posición O. Modelo T-400 de TELERGON o similar.						1,00	17,08	17,08
01.06.01.01.06JD	RELOJ SEMANAL 16A C/RESERV Interruptor horario semanal de 24 h. con reserva de 100 h., para montaje en carril. Modelo 03755 de LEGRAND o similar.						1,00	64,38	64,38
TOTAL SUBPARTADO 01.06.01.01 CUADRO.....									364,66
SUBPARTADO 01.06.01.02 CONDUCTORES Y MECANISMOS									
01.06.01.02.01ml	CONDUCT. COBRE RZ1-K (AS) 1000 v. 2x 1,5 mm ² Conductor RZ1-K (AS) de cobre flexible, clase 5, con aislamiento XLPE y cubierta poliolefinica verde (cero halógenos) de 1000 v. según normas IEC 60754 1 y 2 UNE.EN-50266-4-4, sin desprendimiento de humos opacos UNE 21172 y IEC 61034 1-2. No propagador de incendio UNE EN 50266 2-4. Incluso p.p. de accesorios para instalación bajo tubo. Modelo EXZHELENT-XXI 1000 v. de GENERAL CABLE o similar.								
	Conexión desde cuadro eléctrico	1	300,00				1,00	300,00	
TOTAL SUBPARTADO 01.06.01.02 CONDUCTORES Y MECANISMOS.....									880,50

20.19.-Cubrición elemento retráctil gimnasio ext. Martiket

CÓDIGO	DESCRIPCIÓN	UDS	LONGITUD	ANCHURA	ALTURA	PARCIALES	CANTIDAD	PRECIO	IMPORTE
SUBAPARTADO 01.06.01.03 LUMINARIAS									
01.06.01.03.01	ud LUMINARIA C2 DIFUSOR OPAL LED 20W/m. REGULABLE DALI Suministro y colocación de luminaria formada por perfil C2, con disipador y difusor opal. Equipado con tira Led 20W/m., Ra80, 3.000°K, IP67. Alimentador Tridonic de exterior. Regulable DALI Completamente instalada y funcionando, e incluyendo p.p. de instalación de mecanismos y contactos para su accionamiento tanto desde el gimnasio como desde recepción.								
-									
	Conexión desde cuadro eléctrico	2	15,00				30,00		
-									
							30,00	105,00	3.150,00
TOTAL SUBAPARTADO 01.06.01.03 LUMINARIAS.....									3.150,00
TOTAL APARTADO 01.06.01 ILUMINACIÓN.....									4.395,16
APARTADO 01.06.02 SONIDO									
01.06.02.01	ud ALTAVOZ SUPERFICIE BOSE EXTERIOR Altavoz de superficie de exterior, línea de alimentación de 1,5 mm2, bajo tubo corrugado de PVC D=20 mm., instalado. Marca Bose, según indicaciones de la DF. Precio altavoz: 125,00€/ud. Toda la instalación libre de halógenos. Completamente instalada y funcionando, incluyendo p.p. de ayudas a la instalación.								
-									
	Exterior	4					4,00		
-									
							4,00	140,00	560,00
01.06.02.02	ud CENTRAL SONIDO EGI WALL RADIO USB, REF.41020 Suministro y colocación de central EGI Wall Radio USB, ref. 41020. Completamente instalada y funcionando, incluyendo p.p. de ayudas a la instalación.								
-									
	Exterior	1					1,00		
-									
							1,00	385,00	385,00
01.06.02.03	ud INSTALACIÓN AMPLIFICACIÓN SONIDO EN FALSO TECHO Instalación de amplificador para altavoces, de acuerdo a las indicaciones de la DF, Precio amplificador: 400€/ud.								
-									
	Falso techo gimnasio	1					1,00		
-									
							1,00	430,00	430,00
TOTAL APARTADO 01.06.02 SONIDO.....									1.375,00

20.19.-Cubrición elemento retráctil gimnasio ext. Martiket

CÓDIGO	DESCRIPCIÓN	UDS	LONGITUD	ANCHURA	ALTURA	PARCIALES	CANTIDAD	PRECIO	IMPORTE
TOTAL SUBCAPÍTULO 01.06 INSTALACIONES.....									5.770,16
SUBCAPÍTULO 01.07 PINTURAS Y TRATAMIENTOS ESPECIALES									
01.07.01	m2 PINTURA PLÁSTICA MATE SUPERIOR Pintura acrílica plástica mate calidad superior, aplicada con rodillo, en paramentos verticales y horizontales de fachada, i/limpieza de superficie, mano de imprimación y acabado con dos manos, según NTE-RPP-24.	-							
	Remates	1	20,00				20,00		
<hr/>									
							20,00	5,80	116,00
01.07.02	m2 ESMALTE POLIUR.ALIFÁTICO 2 COMP. Esmalte poliuretano alifático 2 comp., de acabado mate sobre carpintería metálica, imprimado con imprimación antioxidante poliuretano 2 comp., limpieza, eliminación de óxidos y desengrasado.	-							
	Previsión	1	100,00				100,00		
<hr/>									
							100,00	12,56	1.256,00
TOTAL SUBCAPÍTULO 01.07 PINTURAS Y TRATAMIENTOS ESPECIALES.....									1.372,00
TOTAL CAPÍTULO 01 EJECUCIÓN VERANDA CUBRICIÓN.....									66.565,08

20.19.-Cubrición elemento retráctil gimnasio ext. Martiket

CÓDIGO	DESCRIPCIÓN	UDS	LONGITUD	ANCHURA	ALTURA	PARCIALES	CANTIDAD	PRECIO	IMPORTE
CAPÍTULO 02 EJECUCIÓN ALMACÉN MATERIAL DEPORTIVO									
02.01	m2 FÁB.LADR. 1/2P.HUECO DOBLE 8cm. MORT.M-5 Fábrica de ladrillo cerámico hueco doble 24x11,5x8 cm., de 1/2 pie de espesor recibido con mortero de cemento CEM II/B-P 32,5 N y arena de río tipo M-5, preparado en central y suministrado a pie de obra, para revestir, i/replanteo, nivelación y aplomado, rejuntado, limpieza y medios auxiliares. Según UNE-EN-998-1:2004, RC-08, NTE-PTL y CTE-SE-F, medido a cinta corrida.								
	Almacén								
	Cierres	2	9,00		2,50		45,00		
		2	2,50		2,50		12,50		
	-						57,50		
							57,50	31,94	1.836,55
02.02	m2 ENFOSC. MAESTR.-FRATAS. HIDRÓFUGO M-15 VER. Enfoscado maestreado y fratasado hidrófugo con mortero de cemento CEM II/B-P 32,5 N y arena de río M-15, en paramentos verticales de 20 mm. de espesor, i/regleado, sacado de aristas y rincones con maestras cada 3 m. y andamiaje, s/NTE-RPE-7, medido deduciendo huecos.								
	Almacén								
	Cierres	4	9,00		2,50		90,00		
		4	2,50		2,50		25,00		
	-						115,00		
							115,00	16,50	1.897,50
02.03	ud RECIBIDO CERCOS EN MUR.EXT.FÁB.VIST. Recibido de cercos o precercos de cualquier material en muro de cerramiento exterior de fábrica vista, utilizando mortero de cemento CEM II/B-P 32,5 N y arena de río tipo M-10, totalmente colocado y aplomado. Incluso material auxiliar, limpieza y medios auxiliares. Según RC-08. Medida la superficie realmente ejecutada. Incluso reparación y restitución de elementos deteriorados en el recibido.								
	Almacén	3	2,00				6,00		
	-								
							6,00	15,00	90,00

20.19.-Cubrición elemento retráctil gimnasio ext. Martiket

CÓDIGO	DESCRIPCIÓN	UDS	LONGITUD	ANCHURA	ALTURA	PARCIALES	CANTIDAD	PRECIO	IMPORTE
02.04	m2 FALDÓN CUB. M-H+3cm. MORT.I/ARMADA Formación de faldón de cubierta a base de tabicones aligerados de ladrillo hueco doble de 25x12x8 cm. separados entre sí 100 cm., recibidos con mortero de cemento CEM II/B-P 32,5 N y arena de río de tipo M-5, maestra superior del mismo mortero, tablero de rasillón machihembrado de 100x25x4 cm., recibidos con idéntico mortero, capa de compresión de 3 cm. de mortero de cemento M-5, y mallazo electrosoldado de 20x30 cm. D = 4/4 mm. i/replanteo, arriostamiento transversal cada 200 cm. aproximadamente según desnivel (para una altura media de 100 cm. de cubierta), humedecido de las piezas, regleado, limpieza, medios auxiliares y p.p. de formación de limas con ladrillo hueco doble, según NTE-QTT-28/29/31. Medido en proyección en proyección horizontal.	-							
	Almacén	1	9,00	2,50			22,50		
	-								
							22,50	53,48	1.203,30
02.05	ud PERFIL METÁLICO L100.100.4 FIJACIÓN CUBIERTA Suminsitro y colocación de perfil metálico "L", fijado mediante taco químico a canto de escalera, para apoyo de tablero celetyp armado de cubierta. Perfil imprimado y con aplicación de 3 manos de esmalte antióxidante.	-							
	Almacén	2					2,00		
	-								
							2,00	150,00	300,00
02.06	ud PUERTA ALUMINIO INTEGRADA PANEL Puerta metálica cortafuegos de una hoja pivotante de 1,00x2,10 m., homologada EI2-60-C5, construida con dos chapas de acero electrocincado de 0,80 mm. de espesor y cámara intermedia de material aislante ignífugo, sobre cerco abierto de chapa de acero galvanizado de 1,20 mm. de espesor, con siete patillas para fijación a obra, cerradura embutida y cremona de cierre automático, elaborada en taller, ajuste y fijación en obra, incluso acabado en pintura epoxi polimerizada al horno (sin incluir recibido de albañilería).	-							
	Almacén	1					1,00		
	-								
							1,00	500,00	500,00
02.07	ud PERSIANA ENROLLABLE METÁLICA MANUAL L: 2,50 m., H: 2,50 m.	-							
	Almacén	3					3,00		
	-								
							3,00	500,00	1.500,00

20.19.-Cubrición elemento retráctil gimnasio ext. Martiket

CÓDIGO	DESCRIPCIÓN	UDS	LONGITUD	ANCHURA	ALTURA	PARCIALES	CANTIDAD	PRECIO	IMPORTE
02.08	m2 CUB.PANEL CHAPA PRELACA+GALVA-30 Cubierta formada por panel de chapa de acero en perfil comercial, prelacada lisa cara exterior (similar al existente) y galvanizada cara interior de 0,6 mm. con núcleo de espuma de poliuretano de 40 kg./m3. con un espesor total de 30 mm., sobre correas metálicas, i/p.p. de solapes, accesorios de fijación, juntas de estanqueidad, medios auxiliares y elementos de seguridad, s/NTE-QTG-8. Medida en verdadera magnitud.								
	-								
	Almacén								
	-								
	Cierres	2	9,00		2,50		45,00		
		2	2,50		2,50		12,50		
		-3	2,50		2,50		-18,75		
	-						41,25		
							41,25	55,00	2.268,75
02.09	m2 REVEST. ANTIFISURAS IMPERM. IMPERTRESA ELÁSTICO MATE Pintura elástica mural impermeable lista al uso Impertresa Elástico de Revetón a base de polímeros acrílicos en emulsión acuosa para Fachadas Revetón, aplicado en dos o tres manos a un consumo total aproximado de 250 a 300 ml/m2 según ficha técnica del producto sobre paramentos a base mortero hidráulico de cemento u hormigón o soporte pintado.								
	-								
	Almacén								
	Cierres	2	9,00		2,50		45,00		
		2	2,50		2,50		12,50		
		1	9,00	2,50			22,50		
	-						80,00		
							80,00	10,86	868,80
02.10	m2 PINTURA PLÁSTICA MATE SUPERIOR Pintura acrílica plástica mate calidad superior, aplicada con rodillo, en paramentos verticales y horizontales de fachada, i/limpieza de superficie, mano de imprimación y acabado con dos manos, según NTE-RPP-24.								
	-								
		1	60,00				60,00		
	-								
							60,00	5,80	348,00
02.11	m2 ESMALTE POLIUR.ALIFÁTICO 2 COMP. Esmalte poliuretano alifático 2 comp., de acabado mate sobre carpintería metálica, imprimado con imprimación antioxidante poliuretano 2 comp., limpieza, eliminación de óxidos y desengrasado.								
	-								
	Previsión	1	30,00				30,00		
	-								
							30,00	12,56	376,80
TOTAL CAPÍTULO 02 EJECUCIÓN ALMACÉN MATERIAL DEPORTIVO.....									11.189,70

MEDICIONES Y PRESUPUESTO

20.19_presupuesto.2.pzh

20.19.-Cubrición elemento retractil gimnasio ext. Martiket

<u>CÓDIGO</u>	<u>DESCRIPCIÓN</u>	<u>UDS</u>	<u>LONGITUD</u>	<u>ANCHURA</u>	<u>ALTURA</u>	<u>PARCIALES</u>	<u>CANTIDAD</u>	<u>PRECIO</u>	<u>IMPORTE</u>
	TOTAL.....								<u>77.754,78</u>

PLANOS

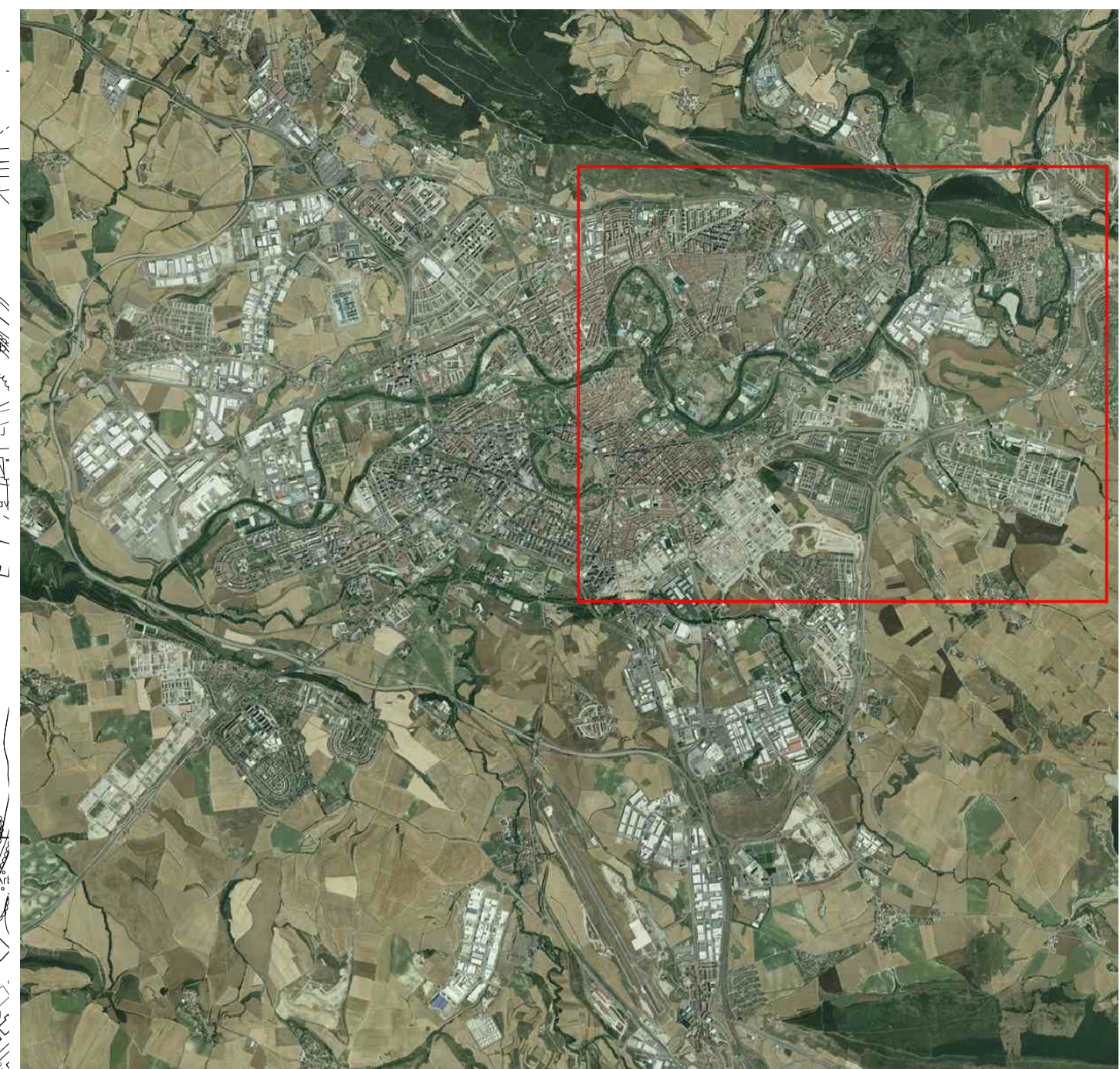
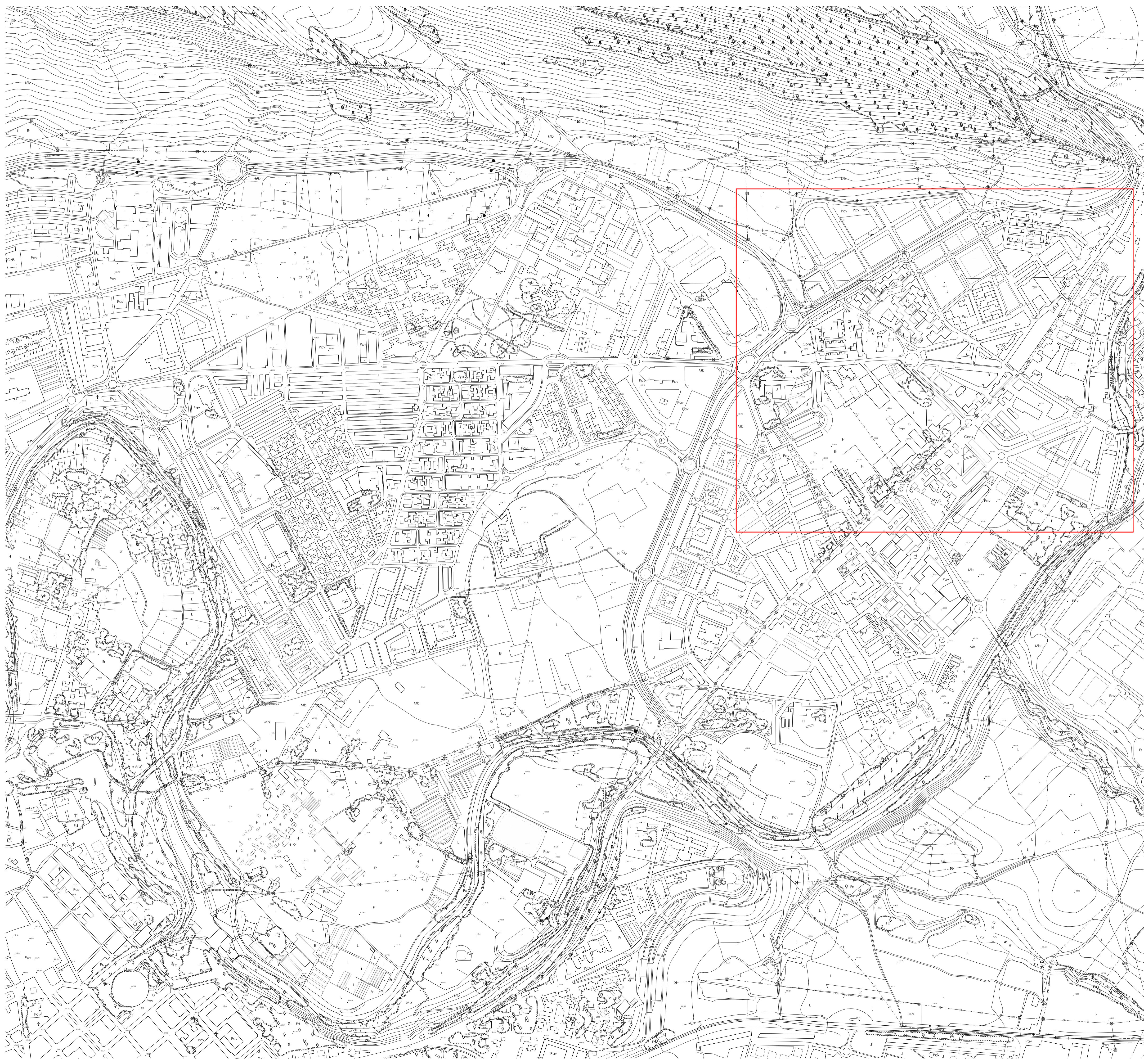

proyecto	REFORMA DE LA PISTA POLIDEPORTIVA INTERIOR DE LAS INSTALACIONES DEPORTIVAS MARTIKET	ref. proyecto	17.27
situación	INST. DEPORT. MARTIKET. VILLAVA-ATARRABIA (NAVARRA)	estado	ejecución
promotor	EXCMO. AYUNTAMIENTO DE VILLAVA-ATARRABIA	fecha	julio 2020
plano	PLANO DE SITUACIÓN. Villava-Atarrabia.	escala [A1-A3]	1/5.000-1/10.000
A1	0 25 50 100 200	versión / fecha	01 (14/07/2020)
A3	0 50 100 200	ref. plano	20.19_situacion.1.dwg
arquitecto	prada arquitectura JOSE M ^o PRADA VELÁZQUEZ COLEGIADO 3.731 (C.O.A.V.N.)	plaza Piedad Auxiliar 8-11A 31008 Pamplona (Navarra) tel 948.260806 email estudio@pradaarquitectura.com	

ESTE DOCUMENTO ES COPIA DEL ORIGINAL. QUEDA PROHIBIDA TODA MODIFICACIÓN (INCLUIDA DEL MEMO). SU UTILIZACIÓN TOTAL O PARCIAL, SU REPRODUCCIÓN O CEBÓN A TERCEROS REQUIEREN LA AUTORIZACIÓN PREVIA Y EXPRESA DE SU AUTOR.



REFERENCIAS

- LÍMITE DEL TÉRMINO MUNICIPAL
- INSTALACIONES DEPORTIVAS MARTIKET

<p>proyecto CUBRICIÓN MEDIANTE ELEMENTO RETRACTIL DEL ESPACIO EXTERIOR JUNTO AL GIMNASIO</p> <p>situación INST. DEPORT. MARTIKET. VILLAVA-ATARRABIA (NAVARRA)</p> <p>promotor EXCMO. AYUNTAMIENTO DE VILLAVA-ATARRABIA</p>	<p>ref. proyecto 20.19</p> <p>estado ejecución</p> <p>fecha julio 2020</p>
<p>plano PLANO DE EMPLAZAMIENTO. Instalaciones deportivas Martiket.</p>	<p>1.02</p> <p>escala (A1-A3) 1/2.000-1/4.000</p> <p>versión / fecha 01 (14/07/2020)</p>
<p>arquitecto JOSE M^o PRADA VELÁZQUEZ COLEGADO 3.731 (C.O.A.V.N.)</p>	<p>ref. plano 20.19_emplazamiento.1.dwg</p> <p>glzta Pedro Anzor B-17A 31008 Pamplona (Navarra) tel 948.260806 email estudio@pradaarquitectura.com</p>

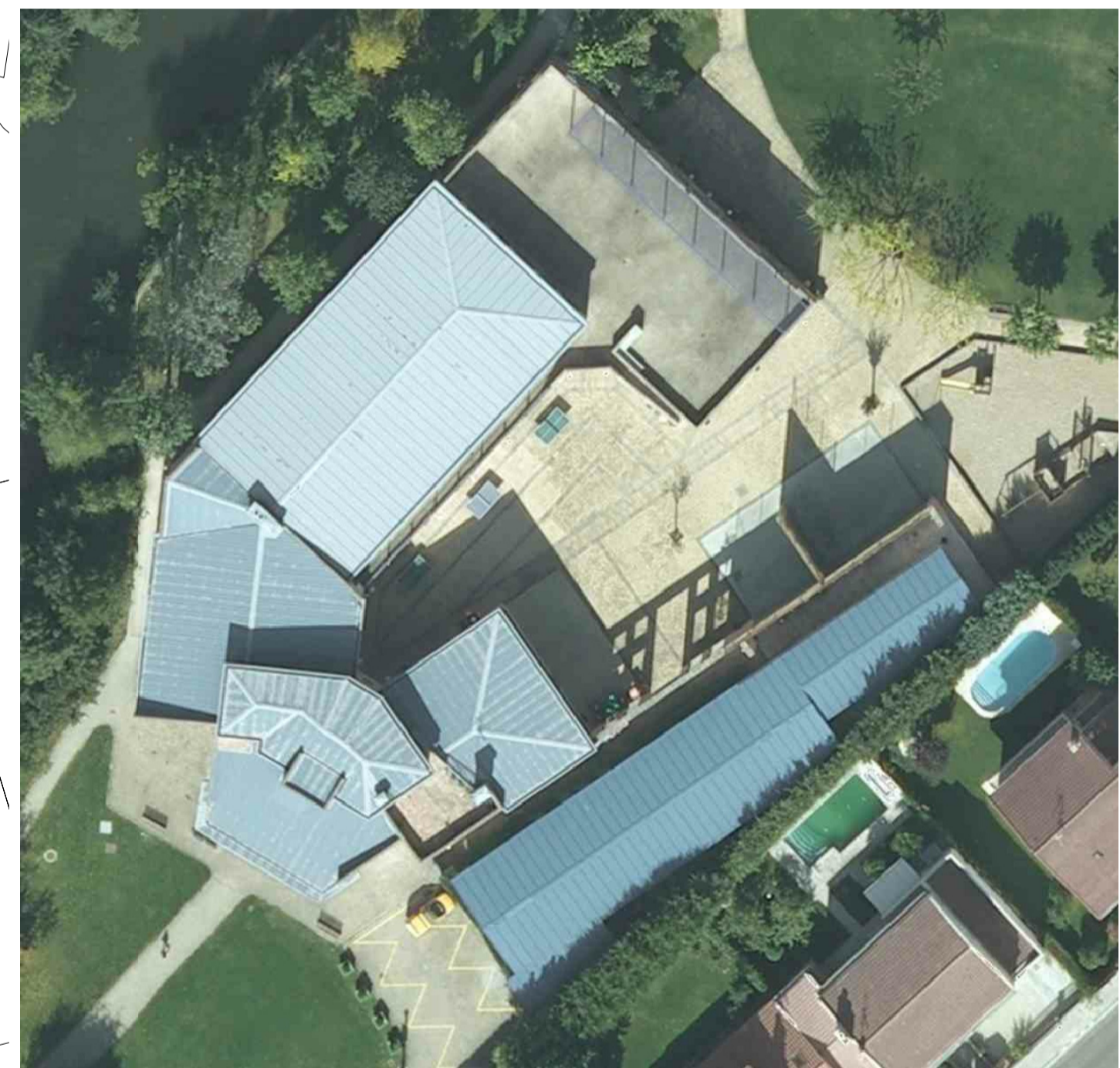
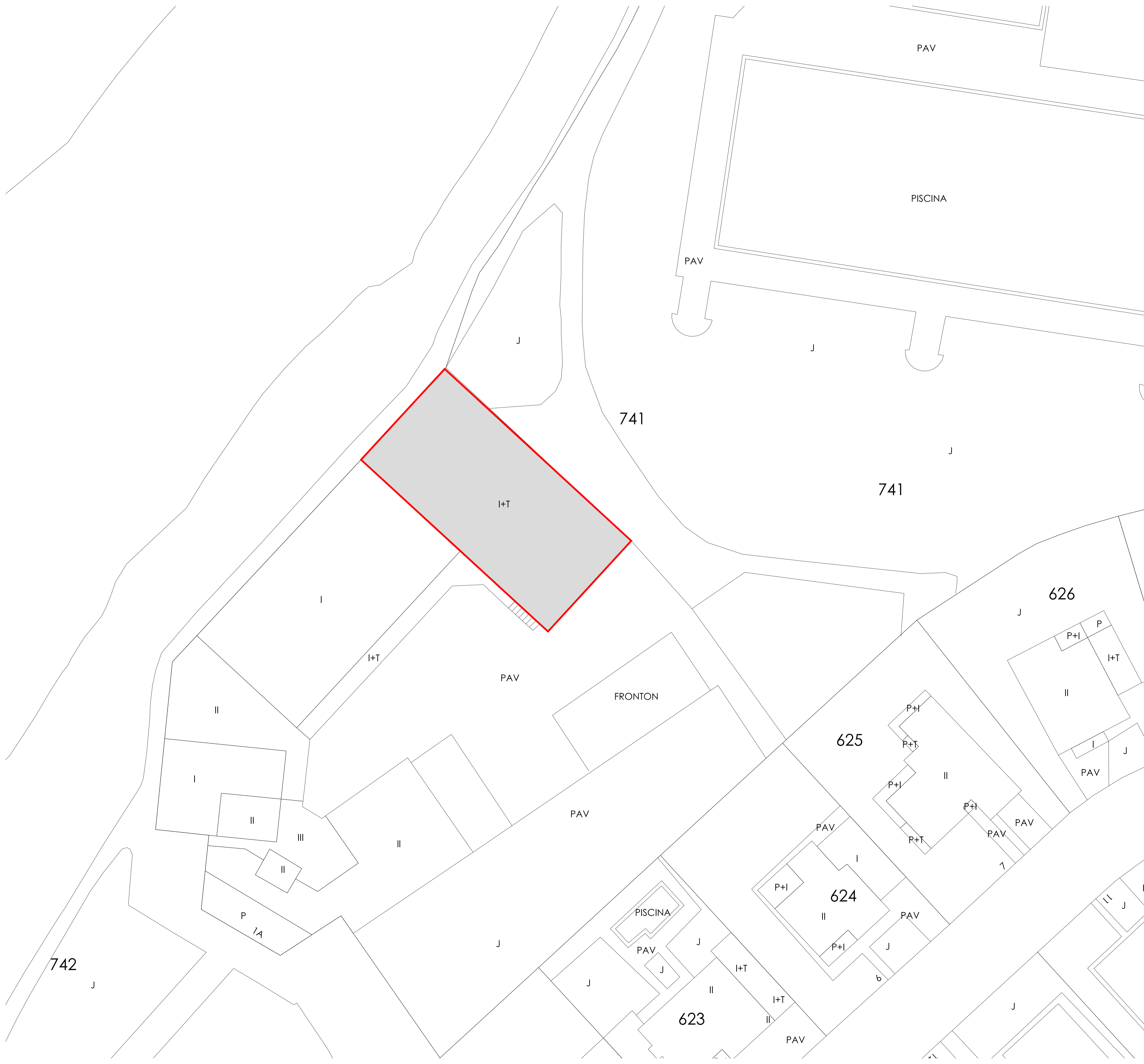

REFERENCIAS

ÁREA DE ACTUACIÓN DENTRO DE LAS INSTALACIONES DEPORTIVAS MARTIKET

proyecto	CUBRICIÓN MEDIANTE ELEMENTO RETRACTIL DEL ESPACIO EXTERIOR JUNTO AL GIMNASIO	ref. proyecto	20.19
situación	INST. DEPORT. MARTIKET. VILLAVA-ATARRABIA (NAVARRA)	estado	ejecución
promotor	EXCMO. AYUNTAMIENTO DE VILLAVA-ATARRABIA	fecha	julio 2020
plano	ACTUACIÓN PLANTEADA. Espacio exterior del gimnasio. Cubrición parcial mediante elemento retractil.	escala (A1-A3)	1.03 1/200-1/400
A1	0 0,50 1 2,50 5	versión / fecha	01 (14/02/2017)
A3	0 1 2 5 10	ref. plano	20.19_actuacion.1.dwg
arquitecto	prada arquitectura JOSE M ^o PRADA VELÁZQUEZ COLEGIADO 3.731 (C.O.A.V.N.)	plaza Pedro Anular 8-1 ^a 31008 Pamplona (Navarra) tel 948.260806 email estudio@pradaarquitectura.com	

ESTE DOCUMENTO ES COPIA DEL ORIGINAL. QUEDA PROHIBIDA TODA MODIFICACIÓN (LINEAL, DEL MEMO, SU REPRODUCCIÓN TOTAL O PARCIAL, SU REPRODUCCIÓN O CELEBRACIÓN A TERCEROS REGISTRO LA AUTORIZACIÓN PREVIA Y EXPRESA DE SU AUTOR

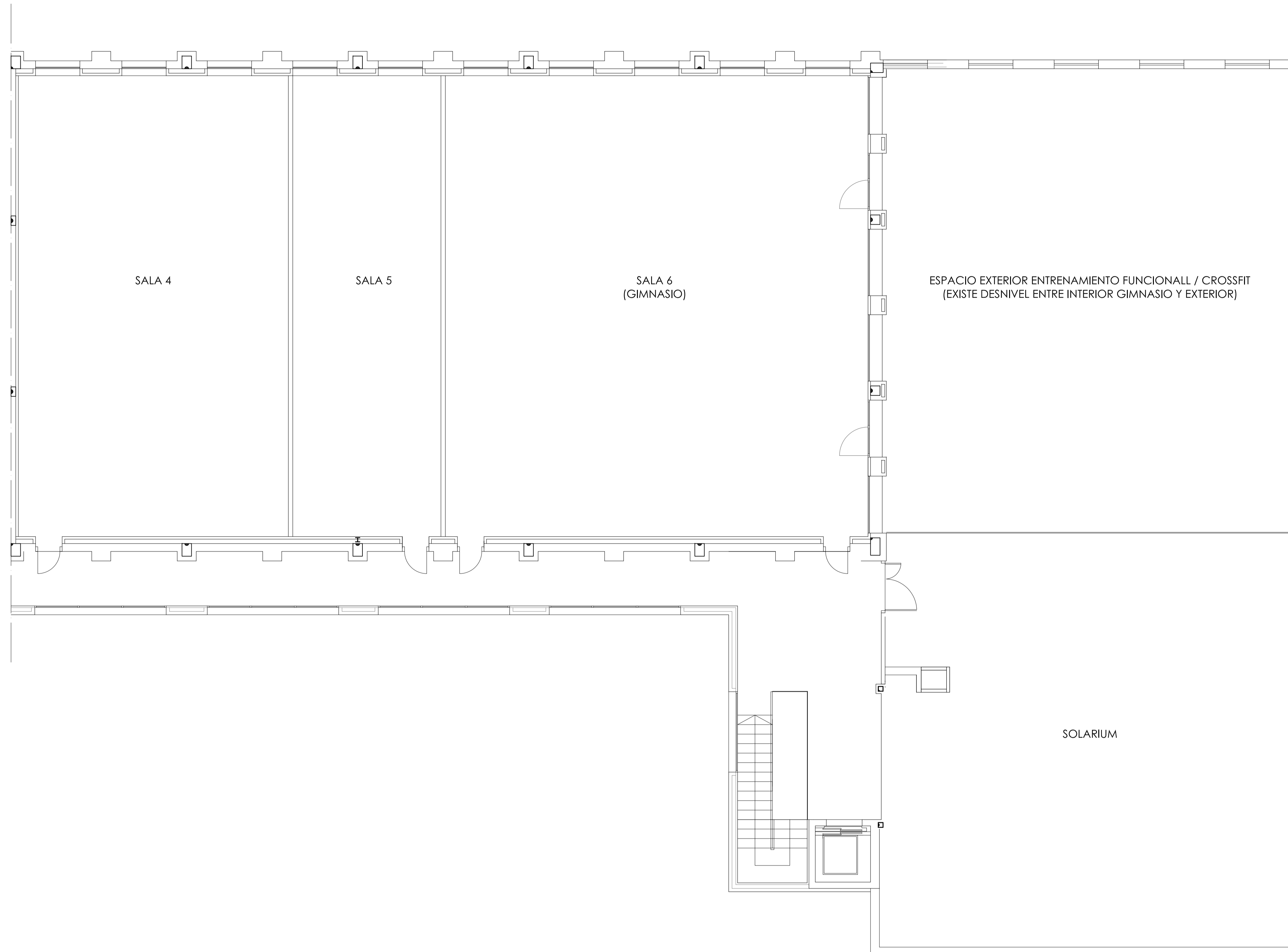

proyecto	CUBRICIÓN MEDIANTE ELEMENTO RETRACTIL DEL ESPACIO EXTERIOR JUNTO AL GIMNASIO	ref. proyecto	20.19
situación	INST. DEPORT. MARTIKET. VILLAVA-ATARRABIA (NAVARRA)	estado	ejecución
promotor	EXCMO. AYUNTAMIENTO DE VILLAVA-ATARRABIA	fecha	julio 2020
plano	ESTADO ACTUAL. Planta primera (planta de acceso a solarium).		1.04
		escala [A1-A3]	1/75-1/150
		versión / fecha	01 (08/08/2017)
		ref. plano	20.19_ea.1.dwg
arquitecto	prada arquitectura JOSE M ^o PRADA VELÁZQUEZ COLEGIADO 3.731 (C.O.A.V.A.)		plaza Pecho Auxiliar 8-11A 31008 Pamplona (Navarra) tel 948.260806 email estudio@pradaarquitectura.com

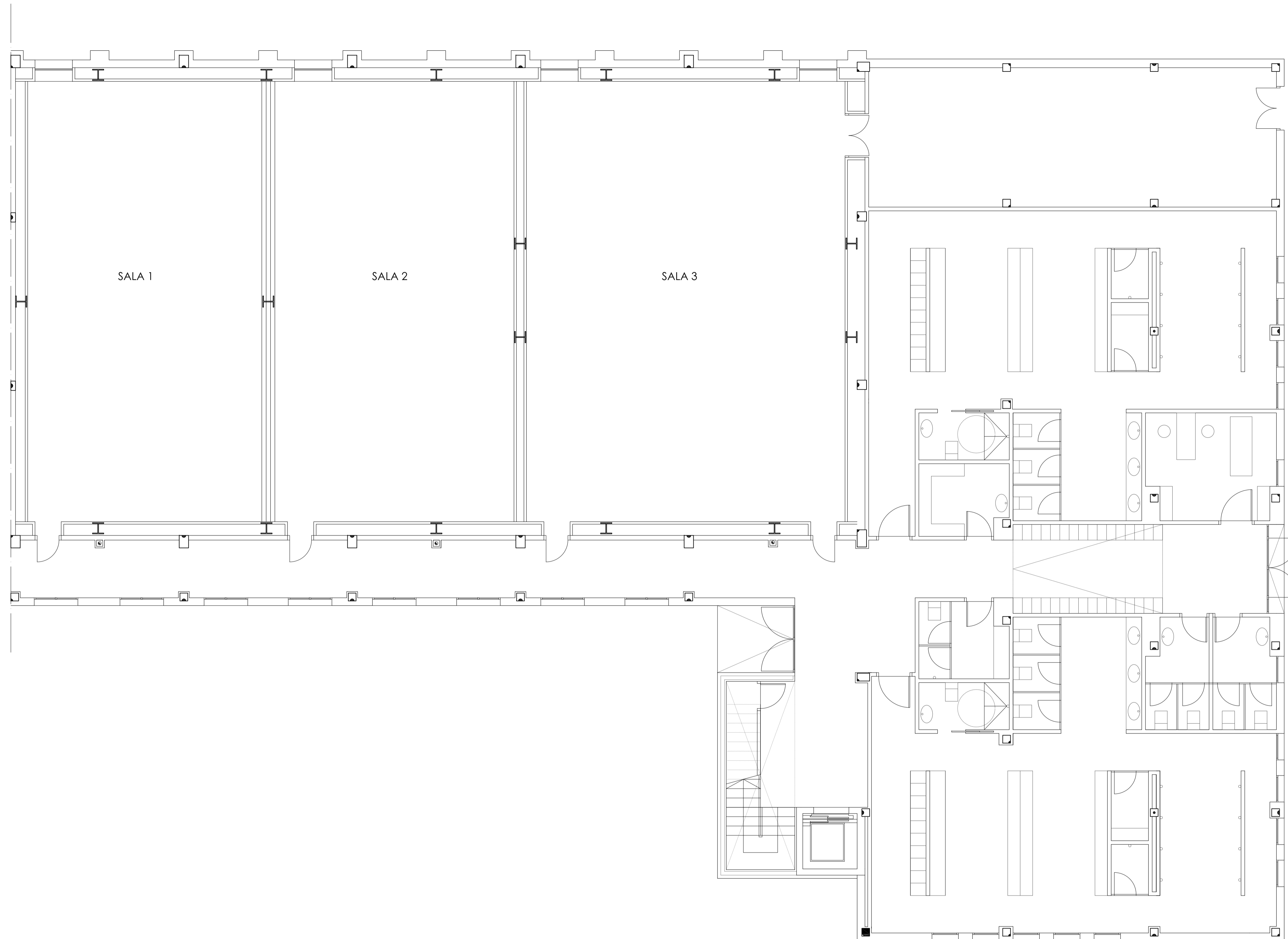

proyecto	CUBRICIÓN MEDIANTE ELEMENTO RETRACTIL DEL ESPACIO EXTERIOR JUNTO AL GIMNASIO	ref. proyecto	20.19
situación	INST. DEPORT. MARTIKET. VILLAVA-ATARRABIA (NAVARRA)	estado	ejecución
promotor	EXCMO. AYUNTAMIENTO DE VILLAVA-ATARRABIA	fecha	julio 2020
plano	ESTADO ACTUAL. Planta baja.	escala (A1-A3)	1.05 1/75-1/150
		versión / fecha	01 (20/07/2020)
		ref. plano	20.19_ea.1.dwg
arquitecto	prada arquitectura JOSE M ^o PRADA VELÁZQUEZ COLEGIADO 3.731 (C.O.A.V.A.)		plaza Pecho Anular 8-11A 31008 Pamplona (Navarra) tel 948.260806 email estudio@pradaarquitectura.com

ESTE DOCUMENTO ES COPIA DEL ORIGINAL. QUEDA PROHIBIDA TODA MODIFICACIÓN INMATERIAL DEL MISMO. SU REPRODUCCIÓN TOTAL O PARCIAL, SU REPRODUCCIÓN O CEBADO A TERCEROS REQUIEREN LA AUTORIZACIÓN PREVIA Y EXPRESA DE SU AUTOR.

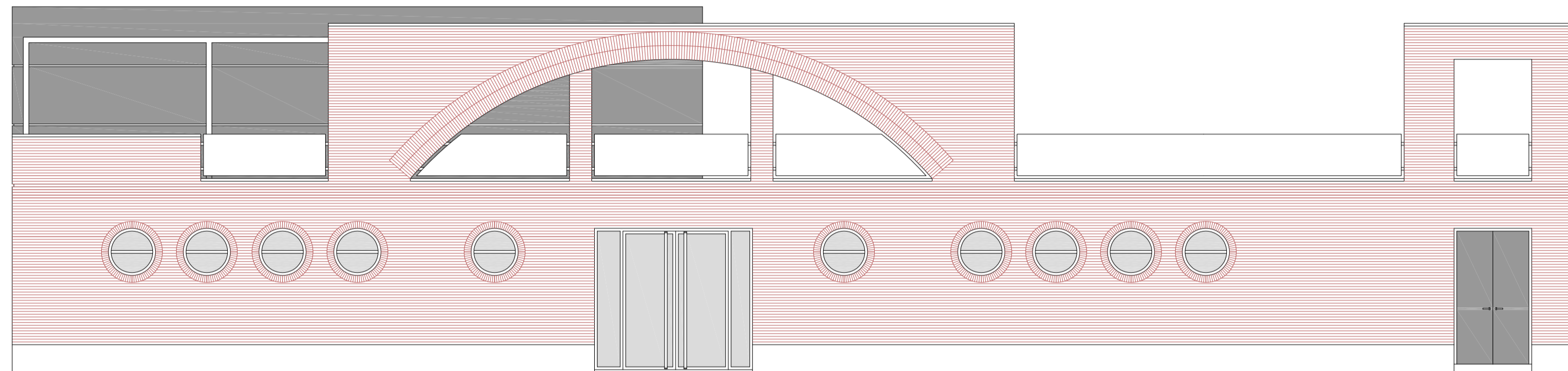

ALZADO C

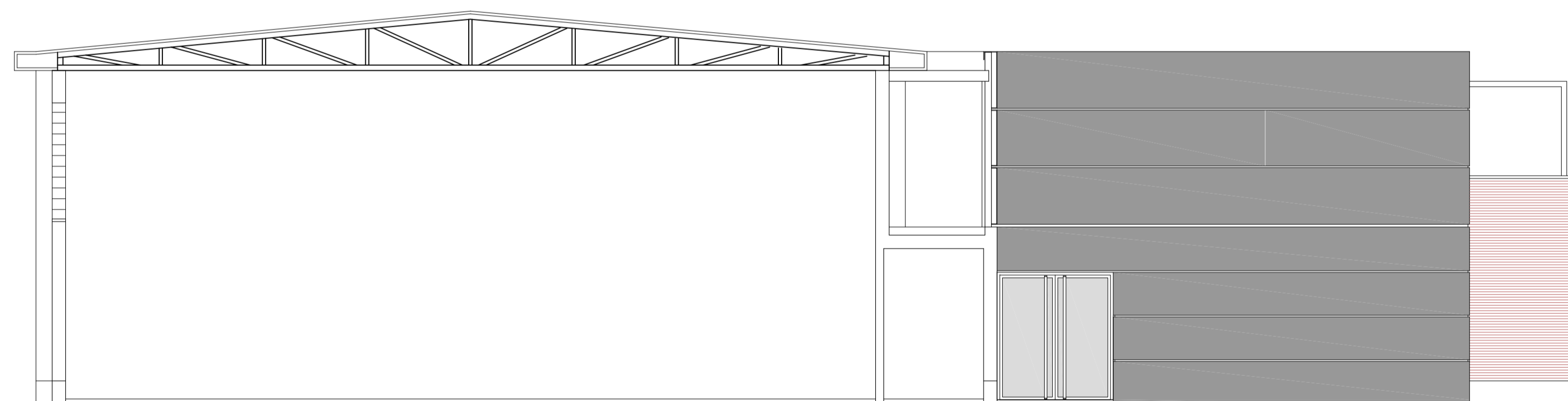

ALZADO D

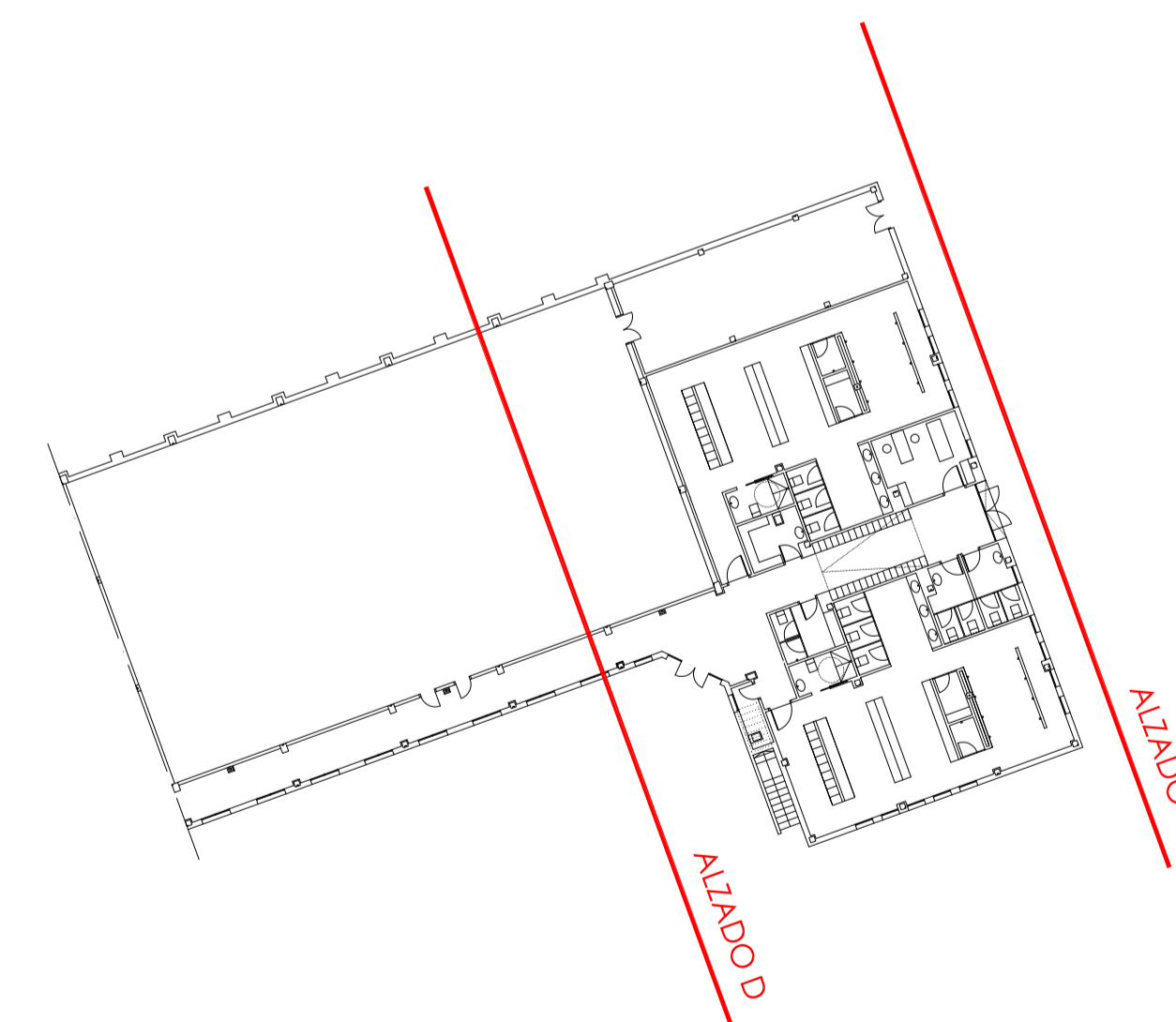

proyecto	CUBRICIÓN MEDIANTE ELEMENTO RETRACTIL DEL ESPACIO EXTERIOR JUNTO AL GIMNASIO	ref. proyecto	20.19
situación	INST. DEPORT. MARTIKET. VILLAVA-ATARRABIA (NAVARRA)	estado	ejecución
promotor	EXCMO. AYUNTAMIENTO DE VILLAVA-ATARRABIA	fecha	julio 2020
plano	ESTADO ACTUAL. Alzados C y D.		1.06
		escala [A1-A3]	1/75-1/150
		versión / fecha	01 (19/07/2020)
		ref. plano	20.19_ea.1.dwg
arquitecto	prada arquitectura JOSE M ^o PRADA VELÁZQUEZ COLEGIADO 3.731 (C.O.A.V.A.)		plaza Pecho Auxiliar 8-11A 31008 Pamplona (Navarra) tel 948.26.806 email estudio@pradaarquitectura.com

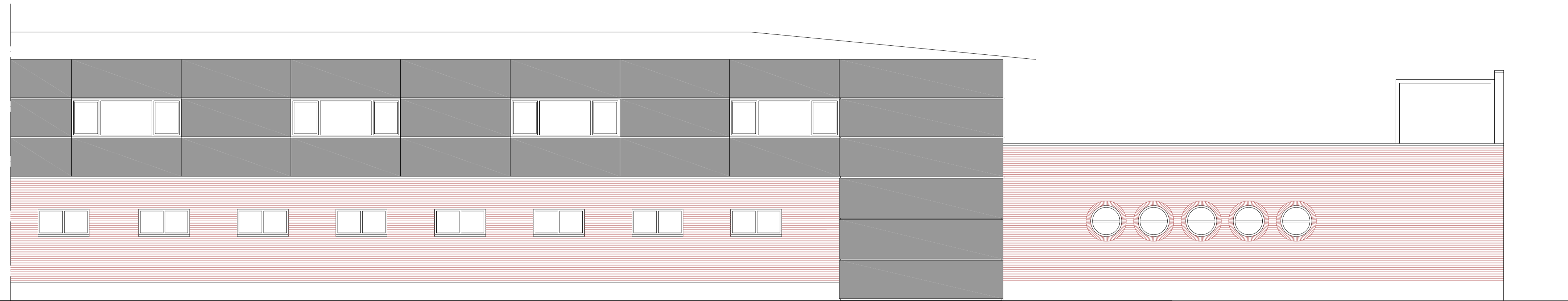

ALZADO A

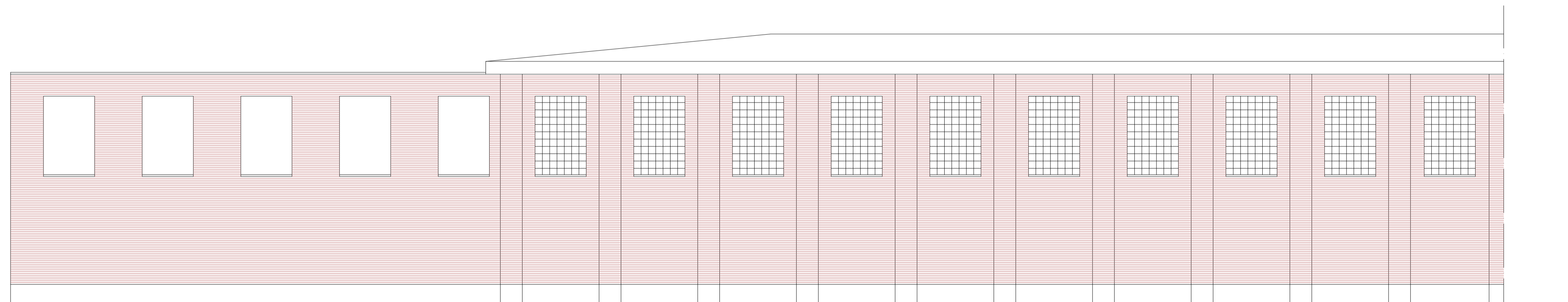

ALZADO B

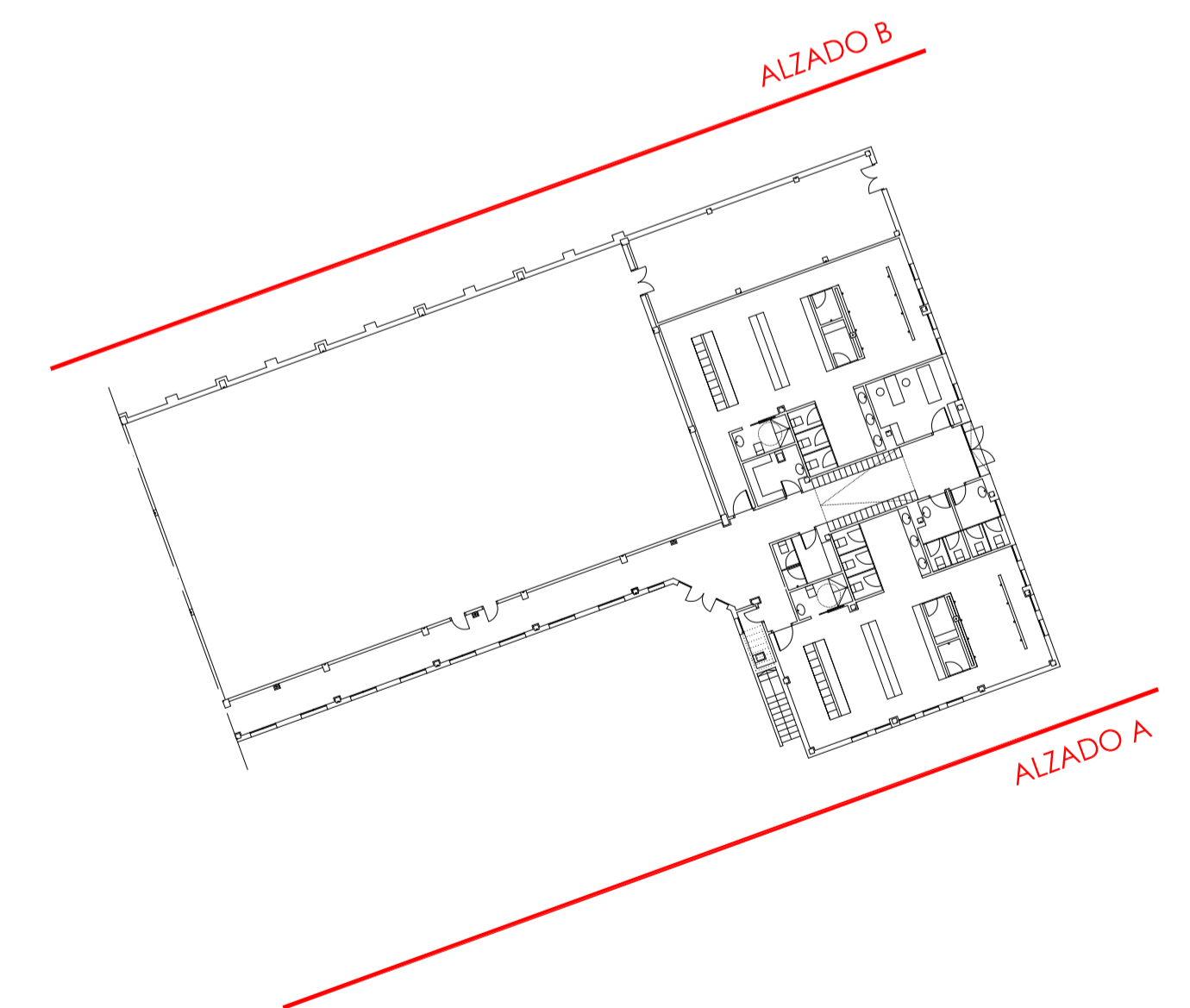

proyecto	CUBRICIÓN MEDIANTE ELEMENTO RETRACTIL DEL ESPACIO EXTERIOR JUNTO AL GIMNASIO	ref. proyecto	20.19
situación	INST. DEPORT. MARTIKET. VILLAVA-ATARRABIA (NAVARRA)	estado	ejecución
promotor	EXCMO. AYUNTAMIENTO DE VILLAVA-ATARRABIA	fecha	julio 2020
plano	ESTADO ACTUAL. Alzados A y B.		1.07
		escala [A1-A3]	1/75-1/150
		versión / fecha	01 (19/07/2020)
		ref. plano	20.19_ea.1.dwg
arquitecto	prada arquitectura JOSE M ^o PRADA VELÁZQUEZ COLEGIADO 3.731 (C.O.A.V.A.)		plaza Pectra Auxiliar 8-11A 31008 Pamplona (Navarra) tel 948.260806 email estudio@pradaarquitectura.com

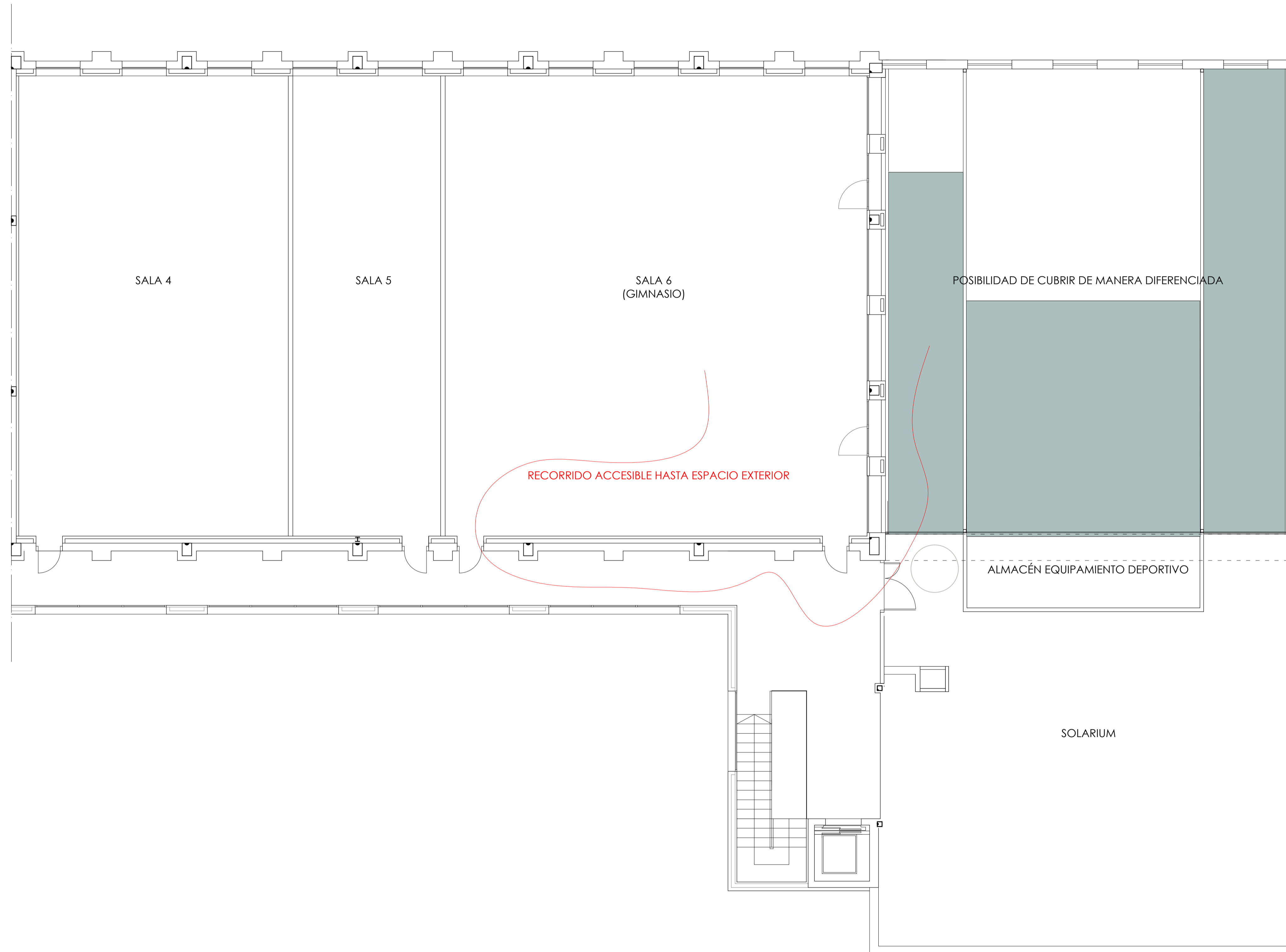

proyecto	CUBRIÓN MEDIANTE ELEMENTO RETRACTIL DEL ESPACIO EXTERIOR JUNTO AL GIMNASIO	ref. proyecto	20.19
situación	INST. DEPORT. MARTIKET. VILLAVA-ATARRABIA (NAVARRA)	estado	ejecución
promotor	EXCMO. AYUNTAMIENTO DE VILLAVA-ATARRABIA	fecha	julio 2020
plano	PROPUESTA. Planta primera. Diferentes posibilidades de posicionar cierre retráctil.		P.01
	escala (A1-A3)	1/75-1/150	
	versión / fecha	01 (18/07/2020)	
	ref. plano	20.19_propuesta.1.dwg	
arquitecto	prada arquitectura JOSE M ^o PRADA VELÁZQUEZ COLEGIADO 3.731 (C.O.A.V.N.)	plaza Pectus Auxiliar 8-11A 31008 Pamplona (Navarra) tel 948.260806 email estudio@pradaarquitectura.com	

ESTE DOCUMENTO ES COPIA DEL ORIGINAL. QUEDA PROHIBIDA TODA MODIFICACIÓN LINEAL O DE FONDO, SU REPRODUCCIÓN TOTAL O PARCIAL, SU REPRODUCCIÓN O CEBADO A TERCEROS SIN LA AUTORIZACIÓN PREVIA Y EXPRESA DE SU AUTOR.

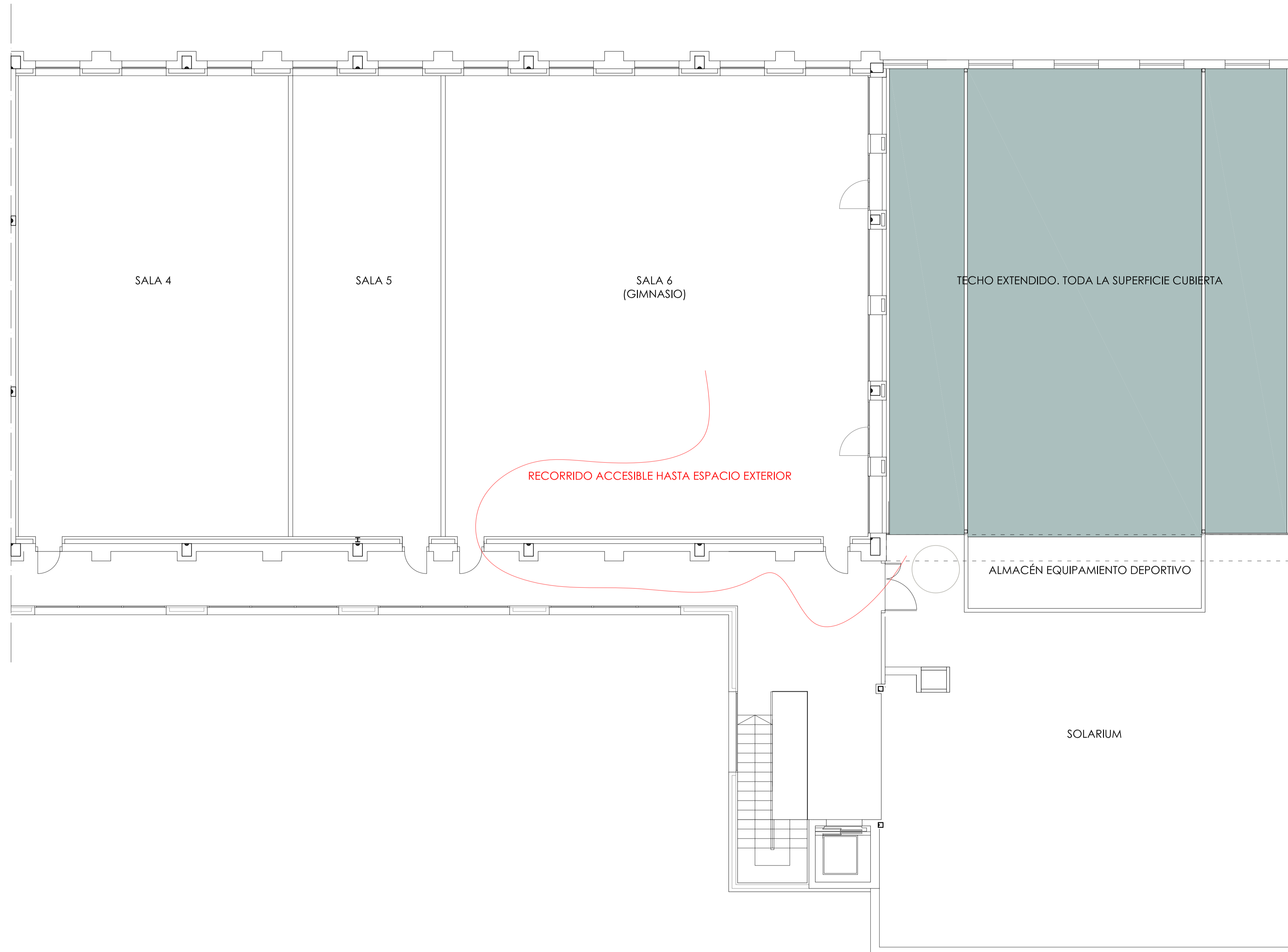

proyecto	CUBRICIÓN MEDIANTE ELEMENTO RETRACTIL DEL ESPACIO EXTERIOR JUNTO AL GIMNASIO	ref. proyecto	20.19
situación	INST. DEPORT. MARTIKET. VILLAVA-ATARRABIA (NAVARRA)	estado	ejecución
promotor	EXCMO. AYUNTAMIENTO DE VILLAVA-ATARRABIA	fecha	julio 2020
plano	PROPUESTA. Planta primera. Diferentes posibilidades de posicionar cierre retráctil.	escala [A1-A3]	1/75-1/150
		versión / fecha	01 (18/07/2020)
		ref. plano	20.19_propuesta.1.dwg
arquitecto	prada arquitectura JOSE M ^o PRADA VELÁZQUEZ COLEGIADO 3.731 (C.O.A.V.A.)	plaza Pectra Auxiliar 8-11A 31008 Pamplona (Navarra)	tel 948.260806 email estudio@pradaarquitectura.com

ESTE DOCUMENTO ES COPIA DEL ORIGINAL. QUEDA PROHIBIDA TODA MODIFICACIÓN INMATERIAL DEL MISMO. SU REPRODUCCIÓN TOTAL O PARCIAL, SU REPRODUCCIÓN O CELEBRACIÓN A TERCEROS REQUIEREN LA AUTORIZACIÓN PREVIA Y EXPRESA DE SU AUTOR.

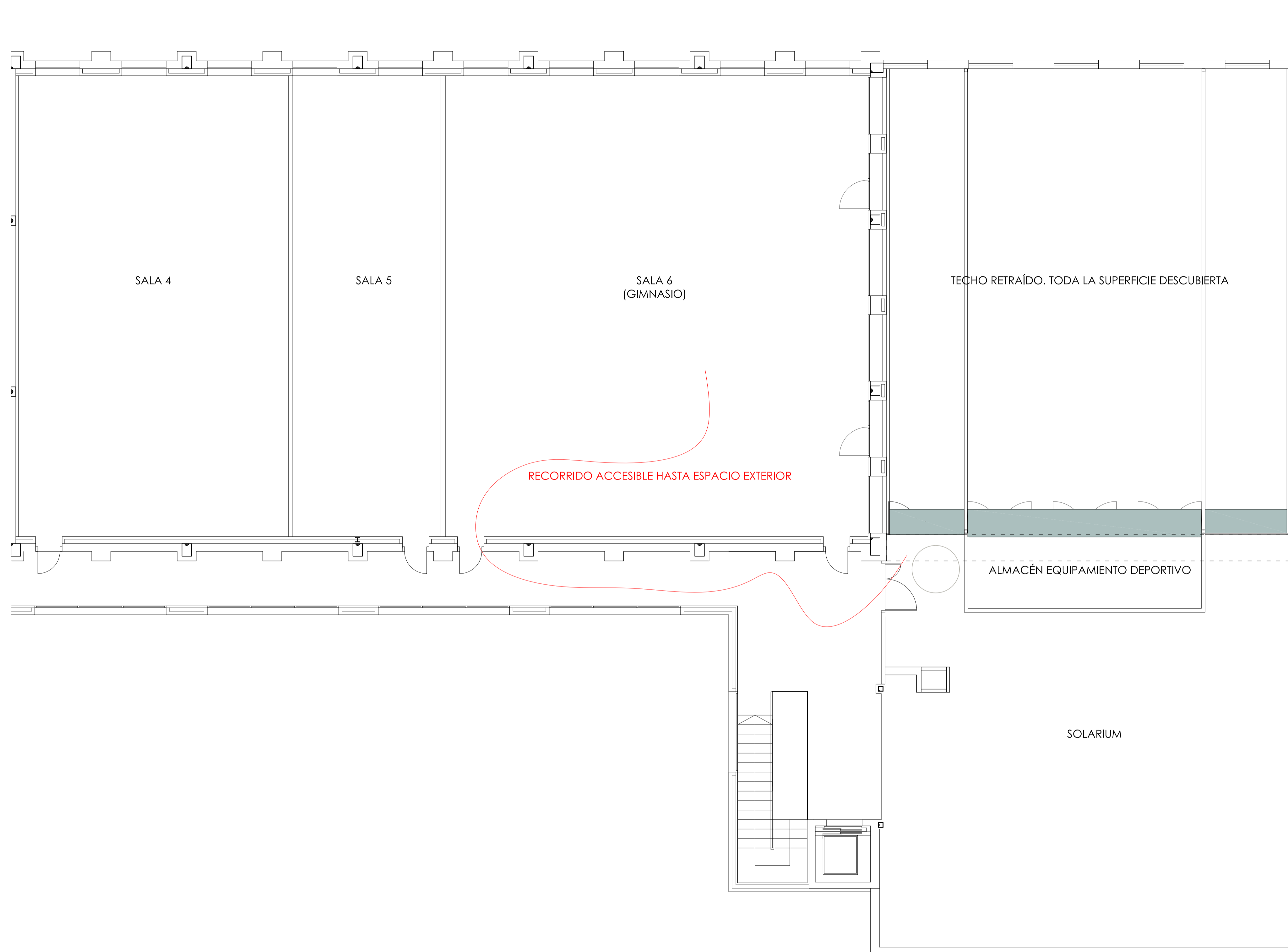

proyecto	CUBRICIÓN MEDIANTE ELEMENTO RETRACTIL DEL ESPACIO EXTERIOR JUNTO AL GIMNASIO	ref. proyecto	20.19
situación	INST. DEPORT. MARTIKET. VILLAVA-ATARRABIA (NAVARRA)	estado	ejecución
promotor	EXCMO. AYUNTAMIENTO DE VILLAVA-ATARRABIA	fecha	julio 2020
plano	PROPUESTA. Planta primera. Diferentes posibilidades de posicionar cierre retráctil.	escala [A1-A3]	1/75-1/150
		versión / fecha	01 (18/07/2020)
		ref. plano	20.19_propuesta.1.dwg
arquitecto	prada arquitectura JOSE M ^o PRADA VELÁZQUEZ COLEGIADO 3.731 (C.O.A.V.A.)	plaza Pectra Auxiliar 8-11A 31008 Pamplona (Navarra)	tel 948.260806 email estudio@pradaarquitectura.com

P.03

ESTE DOCUMENTO ES COPIA DEL ORIGINAL. QUEDA PROHIBIDA TODA MODIFICACIÓN INMATERIAL DEL MISMO. SU REPRODUCCIÓN TOTAL O PARCIAL, SU REPRODUCCIÓN O CELEBRACIÓN A TERCEROS REQUIEREN LA AUTORIZACIÓN PREVIA Y EXPRESA DE SU AUTOR.

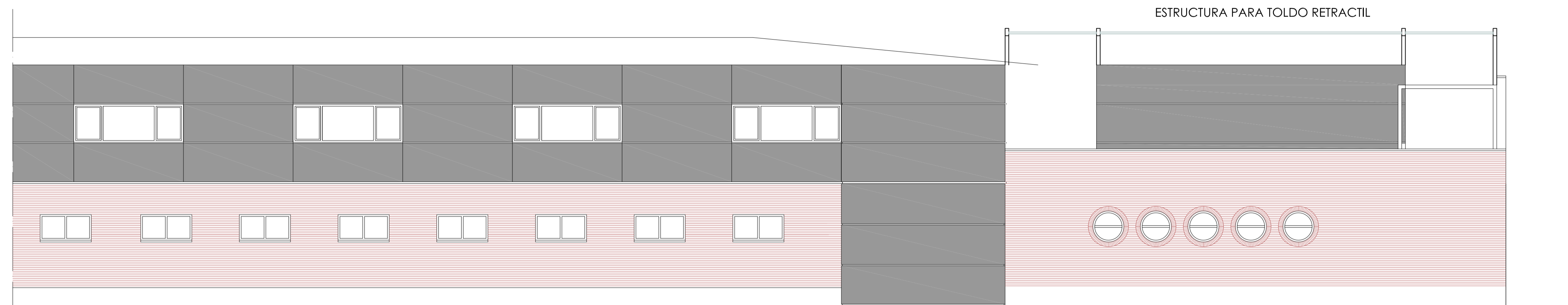

ALZADO A

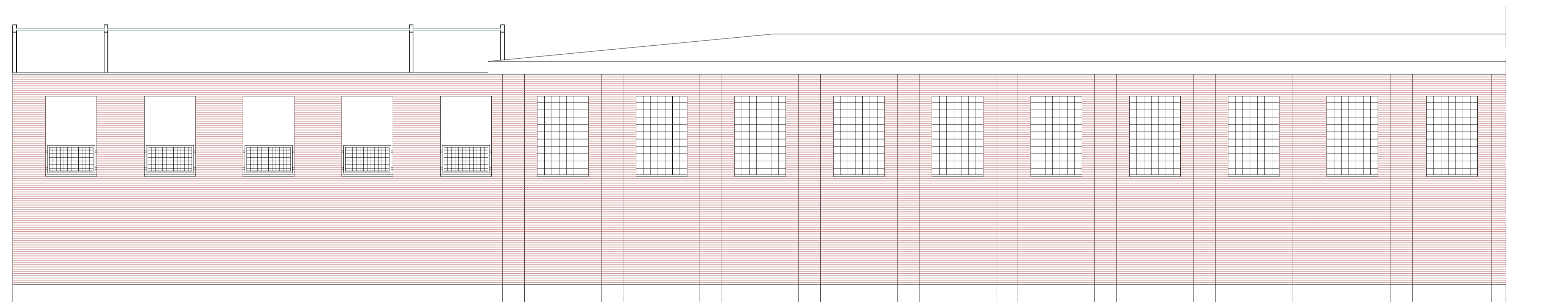

ALZADO B

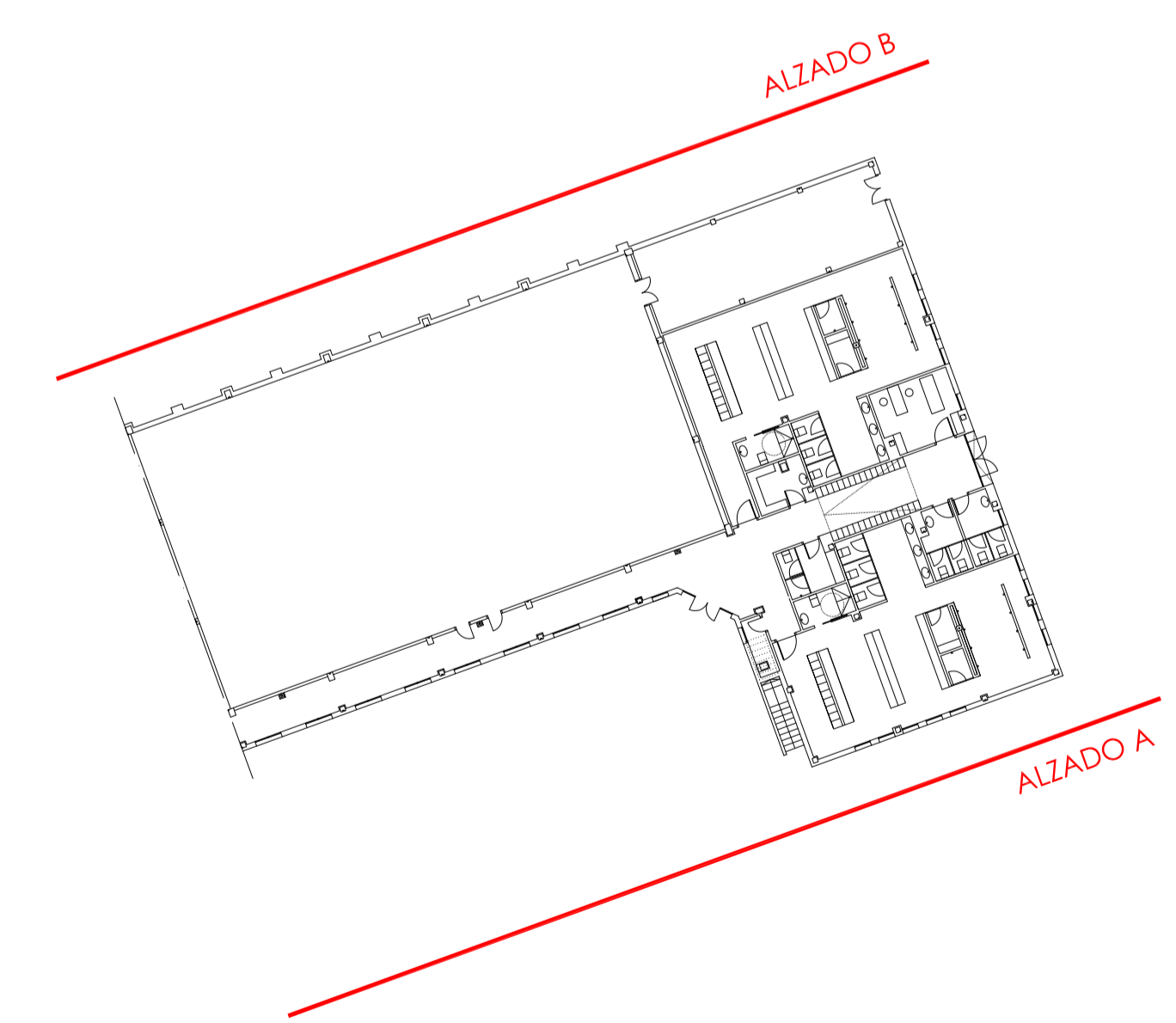

proyecto	CUBRICIÓN MEDIANTE ELEMENTO RETRACTIL DEL ESPACIO EXTERIOR JUNTO AL GIMNASIO	ref. proyecto	20.19
situación	INST. DEPORT. MARTIKET. VILLAVA-ATARRABIA (NAVARRA)	estado	ejecución
promotor	EXCMO. AYUNTAMIENTO DE VILLAVA-ATARRABIA	fecha	julio 2020
plano	PROPUESTA. Alzados A y B.		P.05
		escala [A1-A3]	1/75-1/150
		versión / fecha	01 (19/07/2020)
		ref. plano	20.19_propuesta.1.dwg
arquitecto	prada arquitectura JOSE M ^o PRADA VELÁZQUEZ COLEGIADO 3.731 (C.O.A.V.A.)		plaza Pectra Auxiliar 8-11A 31008 Pamplona (Navarra) tel 948.260806 email estudio@pradaarquitectura.com

ESTE DOCUMENTO ES COPIA DEL ORIGINAL. QUEDA PROHIBIDA TODA MODIFICACIÓN INMATERIAL DEL MISMO. SU REPRODUCCIÓN TOTAL O PARCIAL, SU REPRODUCCIÓN O CELEBRACIÓN A TERCEROS REQUIEREN LA AUTORIZACIÓN PREVIA Y EXPRESA DE SU AUTOR.

CAJÓN PARA RECOGIDA TOLDO

ESTRUCTURA PARA TOLDO RETRACTIL

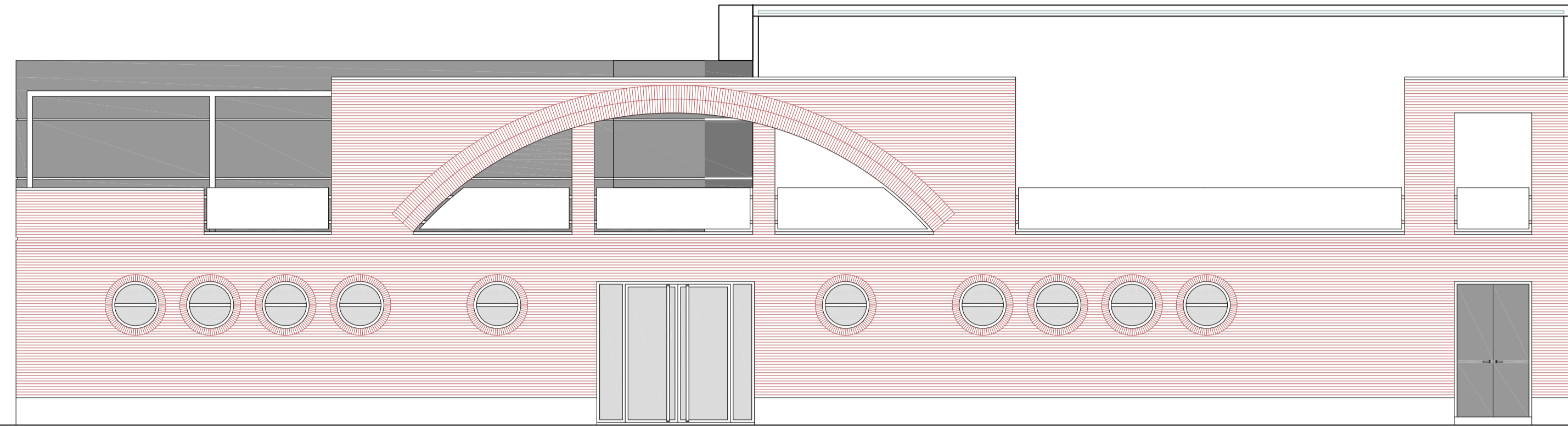

ALZADO C

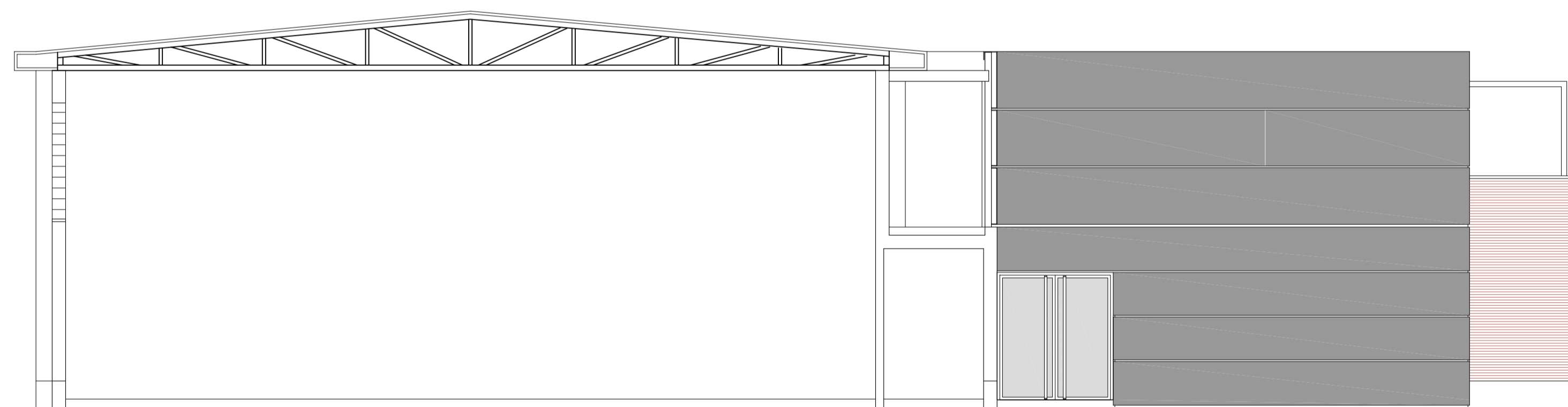

ALZADO D

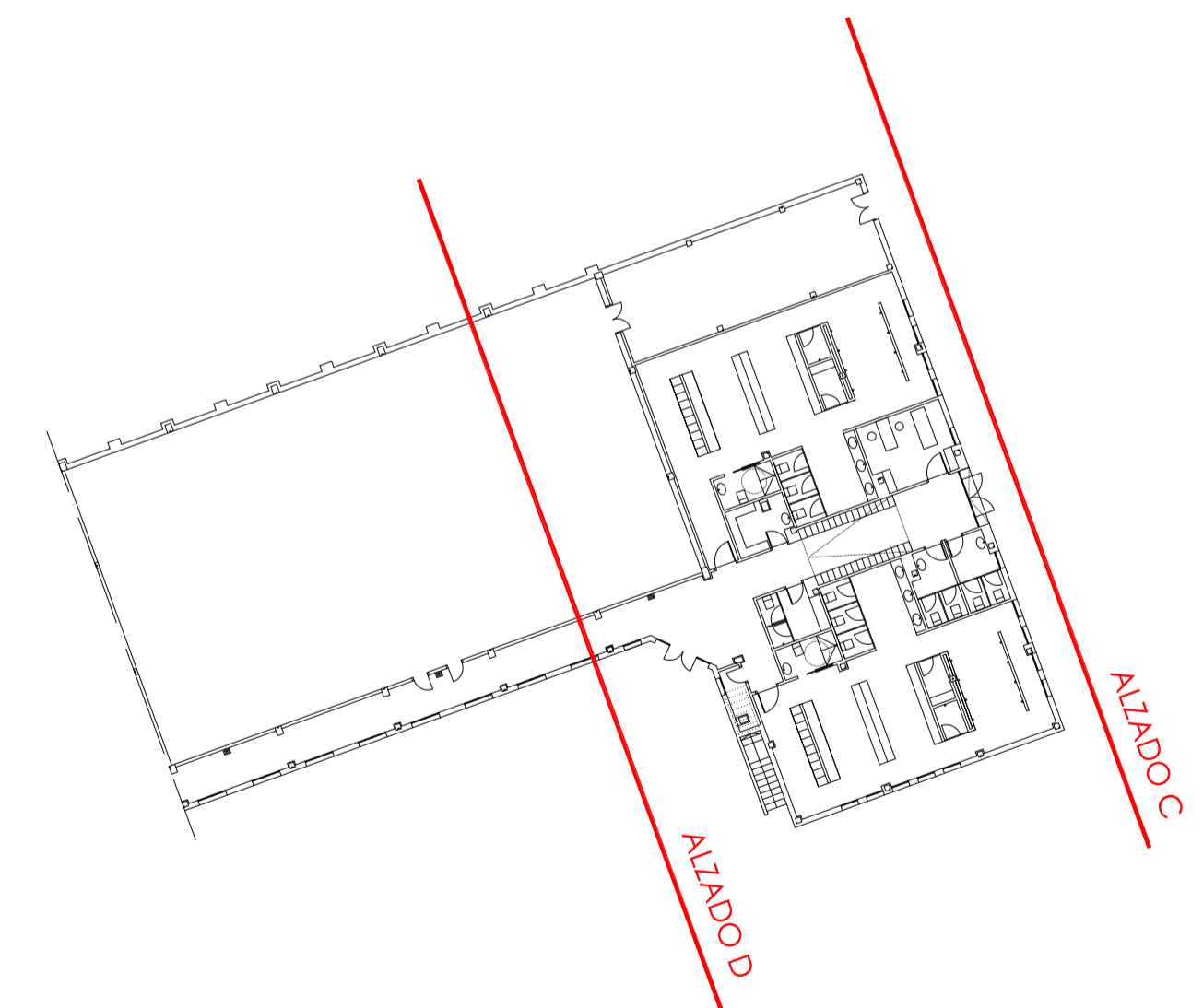

proyecto	CUBRICIÓN MEDIANTE ELEMENTO RETRACTIL DEL ESPACIO EXTERIOR JUNTO AL GIMNASIO	ref. proyecto	20.19
situación	INST. DEPORT. MARTIKET. VILLAVA-ATARRABIA (NAVARRA)	estado	ejecución
promotor	EXCMO. AYUNTAMIENTO DE VILLAVA-ATARRABIA	fecha	julio 2020
plano	PROPUESTA. Alzados C y D.		P.04
		escala [A1-A3]	1/75-1/150
		versión / fecha	01 (19/07/2020)
		ref. plano	20.19_propuesta.1.dwg
arquitecto	prada arquitectura JOSE M ^o PRADA VELÁZQUEZ COLEGIADO 3.731 (C.O.A.V.A.)		plaza Pectra Auxiliar 8-11A 31008 Pamplona (Navarra) tel 948.260806 email estudio@pradaarquitectura.com