

Proyecto de Ejecución

OBRAS de URBANIZACIÓN
de ACCESO y SERVICIOS a
la PARCELA destinada al
COLEGIO PÚBLICO.

ITUREN

ITURENGO UDALA
AYUNTAMIENTO DE ITUREN

FEBRERO 2017 OTSAILA

Ley Foral 18/2016
P.I.L. 2017-2019

ARQUITECTO: Fco. Javier Chocarro San Martín
Chocarro y Urmeneta, s.l.p. Arquitectos
www.chyurm.com

**OBRAS DE URBANIZACIÓN DE ACCESO Y SERVICIOS A LA PARCELA
DESTINADA AL COLEGIO PÚBLICO. ITUREN**

ÍNDICE

- **MEMORIA DESCRIPTIVA Y CONSTRUCTIVA**
- **CUMPLIMIENTO CTE**
- **PLAN DE CONTROL DE CALIDAD**
- **PRESUPUESTO PARA CONOCIMIENTO DE LA ADMINISTRACIÓN**
- **ANEJOS**
 - ANEJO 1.- FOTOGRAFÍAS ESTADO ACTUAL.**
 - ANEJO 2.- INFORME Y FICHA URBANÍSTICA.**
 - ANEJO 3.- ESTUDIO BÁSICO DE SEGURIDAD Y SALUD.**
 - ANEJO 4.- ESTUDIO DE GESTIÓN DE RESIDUOS.**
- **PLANOS**

0	SITUACIÓN Y EMPLAZAMIENTO.	e. 1/850.000	1/2000
1	TOPOGRÁFICO CON REDES. ESTADO ACTUAL.		e. 1/400
2.1.	PROPUESTA. PAVIMENTACIÓN.		e. 1/250
2.2.	PROPUESTA. REDES.		e. 1/250
3.1.	PROPUESTA. PAVIMENTACIÓN.		e. 1/100
3.2.	PROPUESTA. PAVIMENTACIÓN.		e. 1/100
3.3.	PROPUESTA. PAVIMENTACIÓN.		e. 1/100
4.	PROPUESTA. REDES		e. 1/100
5.	DETALLES.		
- **PLIEGO DE CLÁUSULAS ADMINISTRATIVAS.**
- **PLIEGO DE CONDICIONES TÉCNICAS PARTICULARES.**
- **MEDICIONES Y PRESUPUESTO.**

MEMORIA DESCRIPTIVA Y CONSTRUCTIVA

1. ENCARGO

Se redacta este Proyecto de Ejecución de escalera exterior por encargo de Antton Saldias Carricaburu y M^a José Larrayoz Ariztegui, propietarios de Casa Mokotegia.

2. AUTOR

Es el arquitecto, Fco. Javier Chocarro San Martín colegiado nº 844 en el COAVN (Delegación Navarra), con DNI 15.789.827 M con estudio sito en Pamplona, CP 31008, en C/ Pintor Ciga, 4 bajo, fjchocarro@chyurm.com, (Chocarro y Urmeneta, s.l.p. Arquitectos, www.chyurm.com). T. 948 273069 M. 696 683586.

3. ANTECEDENTES

Las obras de urbanización de acceso y servicios, proyectadas en este documento, servirán a la parcela destinada al nuevo Colegio Público previsto. Se trata de una parcela próxima al casco urbano de Ituren en la Calle Latsaga que conduce al barrio del mismo nombre. La parcela está situada a escasamente 50 m. de la Plaza-Frontón del casco urbano situado al nordeste de la parcela y separada por un puente sobre el río Ezkurra. En la orientación oeste se ubica el barrio de Latsaga.

En este documento, se proyectan las obras necesarias para pavimentar y resolver la accesibilidad a la parcela desde ambas orientaciones. Hacia la orientación nordeste, existe una acera solamente en parte del trayecto desde la Plaza-Frontón. Además, dicha acera tiene un tramo con gradas. En el mismo trayecto, la acera del puente que salva el río, es excesivamente estrecha.

Hacia la orientación oeste, desde la parcela, el vial no dispone de ningún itinerario peatonal.

La denominación catastral es: Parcela 38 del Polígono 1. Se trata de un terreno con ligera pendiente ascendente norte-sur. Actualmente se ubican en ella, un parque infantil, una serie de contenedores para la separación de residuos y dos depósitos de gas ya sin uso al haberse realizado recientemente la distribución de la red de gas por el núcleo urbano. Así pues, son instalaciones todas ellas a desmantelar y/o trasladar.

Por otra parte, señalar que para la asunción como parcela docente y la consiguiente construcción del colegio Público, desde el Departamento de Educación del Gobierno de Navarra, se instó a la realización de un Estudio de Soleamiento de la parcela. Tras dicho estudio, realizado en el mes de junio de 2016, se concluyó que la parcela tenía las condiciones de soleamiento aceptables, con la necesidad de realizar entresaca y poda de especies arbóreas de hoja caduca y la tala de los ejemplares de hoja perenne. El Ayuntamiento de Ituren, ha realizado hasta la fecha, buena parte de esas labores.

Este proyecto, se redacta para su encaje en el "Artículo 12.G) Urbanización de parcelas destinadas a uso sanitario o docente", de la convocatoria de la "Ley Foral 18/2016 de 13 de diciembre, reguladora del Plan de Inversiones Locales 2017-2019".

4. JUSTIFICACIÓN URBANÍSTICA

Tal y como se refleja en el informe con la ficha urbanística en el Anejo 2 de este proyecto, se trata de una parcela denominada Sistema General SG-6. Está calificada como Dotacional-Espacio Libre, según la Modificación puntual de las NN.SS. del Planeamiento de Ituren según Orden foral 131 de 11 de octubre de 1995.

5. DESCRIPCIÓN DE LA PROPUESTA

Se propone contemplar, por una parte las obras de pavimentación del "Itinerario accesible" hasta la parcela y por otra, la conexión de la misma con las redes existentes.

Para la descripción de las diversas zonas del trazado donde se actúa, se señala en el croquis adjunto la denominación de las zonas, desde la letra A a la J.

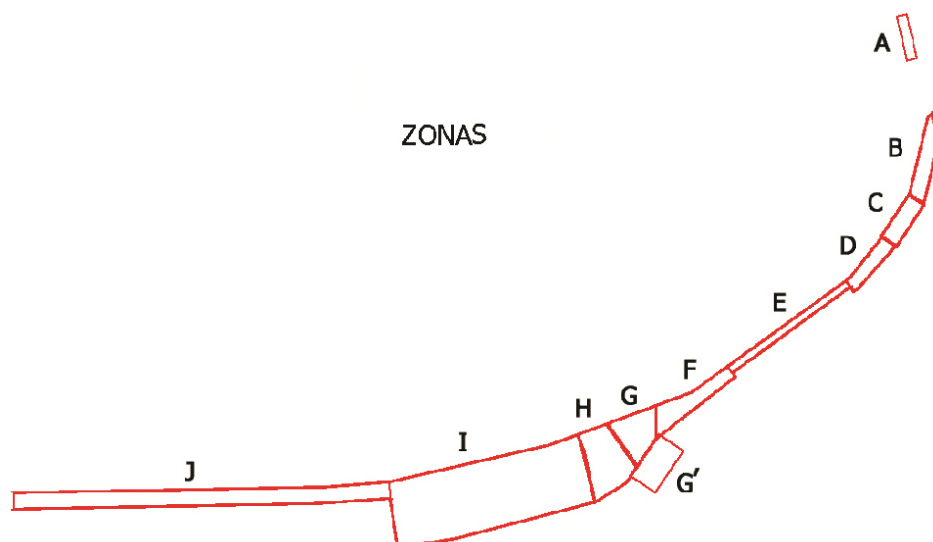

Zona A.

Se trata de la creación de una doble rampa de hormigón, que salva la grada existente entre la acera y la Plaza-Frontón.

Zona B, C y D.

Se trata de una nueva acera, que evita un tramo de gradas existente y conduce a los peatones hacia el paso del puente sobre el río Ezkurra. Esta nueva acera sobreelevada respecto a la calzada, está terminada en losa de piedra.

Tiene un tramo central, C, que se habilita para el paso de vehículos, terminado en hormigón HF35. El tránsito de los peatones, se protege en ese encuentro con sendas barandillas metálicas.

El ancho de esta zona es de 1,50 m., excepto en la confluencia con el puente que pasa a tener 1,20m.

Para el paso de la escorrentía de agua superficial de la calzada a través de la acera sobreelevada, se han previsto dos canales protegidos por rejilla de fundición.

Zona E.

Se trata de la acera en el puente. Actualmente tiene apenas 0,60 m. de ancho. Se amplía hasta 1,50. Al no permitir las rasantes existentes, variación en altura, se terminan con un acabado de pintura asfáltica.

Zona F, G y H.

Son las zonas de ensanchamiento de la acera para propiciar un espacio más amplio delante de lo que será la entrada al futuro recinto escolar. La zona G, se diseña para el tránsito ocasional de vehículos (menos de tres vehículos diarios), que acceden al camino paralelo al río. Para propiciar el acuerdo de pendientes, se extiende hormigón formando rampa.

En ese camino se ubicará la nueva zona prevista para los contenedores de la recogida selectiva de basuras.

El conjunto de las zonas F, G y H, se termina en losa de piedra. También en este caso, se proyectan barandillas metálicas de protección a los peatones.

Zona I.

Está formada por la acera de conexión con el barrio Latsaga y por el aparcamiento de vehículos para el profesorado que se proyecta contiguo. La acera se termina con baldosa de piedra y el aparcamiento a base de hormigón HF-35 de 20 cm. de espesor.

Zona J.

Se compone del tramo de acera de mayor longitud de la actuación paralelo a la Calle Latsaga, todo él terminado en losa de piedra y 1,50 m. de ancho.

Todo este trazado urbanizado aquí descrito, comprende el "Itinerario accesible" y seguro para el tránsito peatonal desde las zonas urbanas del casco hasta el acceso a la parcela destinada al Colegio Público. La superficie ocupada por las distintas zonas en las que se interviene en este proyecto es de 325 m².

REDES:

Se han previsto en el proyecto, la conexión de todas las redes existentes con la parcela destinada el Colegio Público.

Saneamiento de Fecales:

La red discurre por la Calle Latsaga con colector de sección \varnothing 250. Se proyecta nueva arqueta en encuentro con dicho colector y se deriva hasta el interior de la parcela con colector de \varnothing 200 y nueva arqueta.

Saneamiento de Pluviales:

La red de pluviales dispone de una arqueta próxima dentro de la propia parcela, con salida al río a través de un colector de \varnothing 200. Se proyecta una nueva arqueta con rejilla para la recogida de la escorrentía de agua de la calzada existente y la acera proyectada, con colector de evacuación PVC de \varnothing 250.

Baja Tensión:

Se proyecta una nueva arqueta dentro de la parcela, conectada con la arqueta más próxima, a través de 5 conductos, PVC, 2 de \varnothing 150, y 3 de \varnothing 110.

Telefonía:

Se dota a la parcela de una nueva arqueta tipo M, conectada con la arqueta próxima existente y con doble conducto de \varnothing 40.

Gas:

Recientemente se ha realizado en el casco urbano de Ituren la red de gas ciudad. La tubería discurre por la Calle Latsaga. Se ha previsto la correspondiente arqueta de cruce y de final en la propia parcela, conectadas a través de tubería de polietileno de \varnothing 1".

Abastecimiento de agua:

Dentro de la propia parcela, se encuentra una arqueta para la futura toma de agua del recinto escolar.

6. PLAZO Y PRESUPUESTO

El plazo estimado para la ejecución de la obra de urbanización de acceso y servicios a la parcela destinada al Colegio Público es de 60 días.

El presupuesto de ejecución material asciende a la cantidad de veintiséis mil setecientos treinta y seis euros con noventa y un céntimos de euro (26.736,91 €).

Pamplona-Iruña, 22 de febrero de 2017

El Arquitecto,

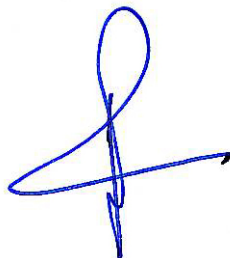
A handwritten signature in blue ink, consisting of a large loop at the top, a horizontal stroke to the right, and a vertical stroke that crosses the horizontal one, ending in a small arrowhead pointing right.

Fco. Javier Chocarro San Martín

Col. nº 844

(Chocarro y Urmeneta, s.l.p.)

CUMPLIMIENTO DEL CTE

Tal y como se describe en el CTE, en la sección *SUA9 Accesibilidad, Apartado 1.1. Condiciones funcionales, 1.1.1. Accesibilidad en el exterior del edificio*; Todo el trazado de la urbanización de las nuevas aceras y de las existentes que se incorporan, supone un "Itinerario accesible" con el acceso previsto en la parcela destinada al Colegio Público.

Es decir, cumple.

Así mismo, en el *Apartado 1.2. Dotación de elementos accesibles, 1.2.3. Plazas de aparcamiento accesible*, se señala en el punto 2 b) la necesidad de una plaza accesible por cada 33 plazas de aparcamiento o fracción. Este proyecto, cumple con esta condición.

En la sección *SUA1. Seguridad frente al riesgo de caídas, Apartado 4.3. Rampas*, se señala en el punto 4.3.1. *Pendiente 1 a) "las que pertenezcan a itinerarios accesibles, cuya pendiente será, como máximo del 10% cuando su longitud sea menor de 3 m."*

En este proyecto la rampa proyectada en la zona A, cumple.

Pamplona-Iruña, 22 de febrero de 2017

El Arquitecto,

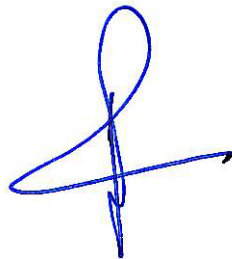
A handwritten signature in blue ink, consisting of a large loop at the top, a vertical line descending from it, and a horizontal line extending to the right from the bottom of the vertical line.

Fco. Javier Chocarro San Martín

Col. nº 844

(Chocarro y Urmeneta, s.l.p.)

PLAN DE CONTROL DE CALIDAD

PLAN DE CONTROL DE CALIDAD

OBRAS DE URBANIZACIÓN DE ACCESO Y SERVICIOS A LA PARCELA DESTINADA AL COLEGIO PÚBLICO. ITUREN.

El control de calidad queda recogido en el apartado 10 del documento Mediciones y presupuesto del proyecto.

Se prescribe el presente Plan de Control de Calidad, con el objeto de dar cumplimiento a lo establecido en el RD 314/2006, de 17 de marzo por el que se aprueba el Código Técnico de la Edificación.

Antes del comienzo de la obra el Director de la Ejecución de la Obra realizará la planificación del control de calidad correspondiente a la obra objeto del presente proyecto, atendiendo a las características del mismo, a lo estipulado en el Pliego de Condiciones de éste, y a las indicaciones del Director de Obra, además de a las especificaciones de la normativa de aplicación vigente. Todo ello contemplando los siguientes aspectos:

- 1.- El control de recepción de productos, equipos y sistemas**
- 2.- El control de la ejecución de la obra**
- 3.- El control de la obra terminada**

Para ello:

- A) El Director de la Ejecución de la Obra recopilará la documentación del control realizado, verificando que es conforme con lo establecido en el proyecto, sus anejos y modificaciones.
- B) El Constructor recabará de los suministradores de productos y facilitará al Director de Obra y al Director de la Ejecución de la Obra la documentación de los productos anteriormente señalada, así como sus instrucciones de uso y mantenimiento, y las garantías correspondientes cuando proceda; y
- C) La documentación de calidad preparada por el Constructor sobre cada una de las unidades de obra podrá servir, si así lo autorizara el Director de la Ejecución de la Obra, como parte del control de calidad de la obra.

Una vez finalizada la obra, la documentación del seguimiento del control será depositada por el Director de la Ejecución de la Obra en el Colegio Profesional correspondiente o, en su caso, en la Administración Pública competente, que asegure su tutela y se comprometa a emitir certificaciones de su contenido a quienes acrediten un interés legítimo.

1.- Control de recepción en obra de productos, equipos y sistemas

El control de recepción abarcará ensayos de comprobación sobre aquellos productos a los que así se les exija en la reglamentación vigente, en el documento de proyecto o por la Dirección Facultativa. Este control se efectuará sobre el muestreo del producto, sometiéndose a criterios de aceptación y rechazo y adoptándose en consecuencia las decisiones determinadas en el Plan o, en su defecto, por la Dirección Facultativa.

El Director de Ejecución de la Obra cursará instrucciones al Constructor para que aporte certificados de calidad, el marcado CE para productos, equipos y sistemas que se incorporen a la obra.

Durante la obra se realizarán los siguientes controles:

1.1.- Control de la documentación de los suministros

Los suministradores entregarán al Constructor, quien los facilitará al Director de Ejecución de la Obra, los documentos de identificación del producto exigidos por la normativa de obligado cumplimiento y, en su caso, por el proyecto o por la Dirección Facultativa. Esta documentación comprenderá, al menos, los siguientes documentos:

- Los documentos de origen, hoja de suministro y etiquetado.
- El certificado de garantía del fabricante, firmado por persona física.
- Los documentos de conformidad o autorizaciones administrativas exigidas reglamentariamente, incluida la documentación correspondiente al marcado CE de los productos de construcción, cuando sea pertinente, de acuerdo con las disposiciones que sean transposición de las Directivas Europeas que afecten a los productos suministrados.

1.2.- Control mediante distintivos de calidad o evaluaciones técnicas de idoneidad

El suministrador proporcionará la documentación precisa sobre:

- Los distintivos de calidad que ostenten los productos, equipos o sistemas suministrados, que aseguren las características técnicas de los mismos exigidas en el proyecto y documentará, en su caso, el reconocimiento oficial del distintivo de acuerdo con lo establecido en el artículo 5.2.3 del capítulo 2 del CTE.
- Las evaluaciones técnicas de idoneidad para el uso previsto de productos, equipos y sistemas innovadores, de acuerdo con lo establecido en el artículo 5.2.5 del capítulo 2 del CTE, y la constancia del mantenimiento de sus características técnicas.

El Director de la Ejecución de la Obra verificará que esta documentación es suficiente para la aceptación de los productos, equipos y sistemas amparados por ella.

1.3.- Control mediante ensayos

Para verificar el cumplimiento de las exigencias básicas del CTE puede ser necesario, en determinados casos, realizar ensayos y pruebas sobre algunos productos, según lo establecido en la reglamentación vigente, o bien según lo especificado en el proyecto u ordenados por la Dirección Facultativa.

La realización de este control se efectuará de acuerdo con los criterios establecidos en el proyecto o indicados por la Dirección Facultativa sobre el muestreo del producto, los ensayos a realizar, los criterios de aceptación y rechazo y las acciones a adoptar.

2.- Control de ejecución de la obra

De aquellos elementos que formen parte de la estructura, cimentación y contención, se deberá contar con el visto bueno del arquitecto Director de Obra, a quién deberá ser puesto en conocimiento por el Director de Ejecución de la Obra cualquier resultado anómalo para adoptar las medidas pertinentes para su corrección.

Durante la construcción, el Director de la Ejecución de la Obra controlará la ejecución de cada unidad de obra verificando su replanteo, los materiales que se utilicen, la correcta ejecución y disposición de los elementos constructivos y de las instalaciones, así como las verificaciones y demás controles a realizar para comprobar su conformidad con lo indicado en el proyecto, la legislación aplicable, las normas de buena práctica constructiva y las instrucciones de la Dirección Facultativa. En la recepción de la obra ejecutada se tendrán en cuenta las verificaciones que, en su caso, realicen las Entidades de Control de Calidad de la Edificación.

Se comprobará que se han adoptado las medidas necesarias para asegurar la compatibilidad entre los diferentes productos, elementos y sistemas constructivos.

En el control de ejecución de la obra se adoptarán los métodos y procedimientos que se contemplen en las evaluaciones técnicas de idoneidad para el uso previsto de productos, equipos y sistemas innovadores, previstas en el artículo 5.2.5 del CTE.

En concreto, para:

2.1.- LA EJECUCIÓN DE LA ESTRUCTURA DE HORMIGÓN

Se llevará a cabo según el nivel de control NORMAL prescrito en la Instrucción EHE, debiéndose presentar su planificación previamente al comienzo de la obra.

2.2.- EL HORMIGÓN ESTRUCTURAL

Se llevará a cabo según el nivel de control ESTADÍSTICO prescrito en la Instrucción EHE, debiéndose presentar su planificación previamente al comienzo de la obra.

2.3.- EL ACERO PARA HORMIGÓN ARMADO

Dado que el acero deberá disponer de la Marca AENOR, se llevará a cabo el control prescrito en la Instrucción EHE para los productos que están en posesión de un distintivo de calidad oficialmente reconocido.

2.4.- OTROS MATERIALES

El Director de la Ejecución de la Obra establecerá, de conformidad con el Director de la Obra, la relación de ensayos y el alcance del control preciso.

3.- Control de la obra terminada

Se realizarán las pruebas de servicio prescritas por la legislación aplicable, especificadas en el Pliego de Condiciones, así como aquéllas ordenadas por la Dirección Facultativa.

De la acreditación del control de recepción en obra, del control de ejecución y del control de recepción de la obra terminada, se dejará constancia en la documentación de la obra ejecutada.

Pamplona-Iruña, 22 de febrero de 2017

El Arquitecto,

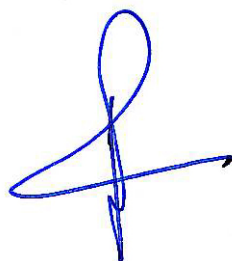
A handwritten signature in blue ink, consisting of a large loop at the top, a vertical line, and a horizontal line extending to the right.

Fco. Javier Chocarro San Martín

Col. nº 844

(Chocarro y Urmeneta, s.l.p.)

**PRESUPUESTO PARA
CONOCIMIENTO DE LA ADMINISTRACIÓN**

**OBRAS DE URBANIZACIÓN DE ACCESO Y SERVICIOS A LA PARCELA
DESTINADA AL COLEGIO PÚBLICO. ITUREN**

PRESUPUESTO PARA CONOCIMIENTO DE LA ADMINISTRACIÓN

OBRA

Presupuesto de ejecución material	26.736,91 €
9% Gastos Generales	2.406,32 €
6% Beneficio Industrial	1.604,21 €
SUMA OBRA	30.747,44 €

HONORARIOS

- Levantamiento topográfico en coordenadas ETRS89	810 €
- Proyecto de Ejecución y Estudio Básico de Seguridad y Salud	1.900 €
- Dirección de obra y Coordinación de Seguridad y Salud	1.900 €
SUMA HONORARIOS	4.610,00 €

SUMA OBRA Y HONORARIOS35.357,44 €

21% IVA

7.425,06 €

TOTAL.....42.782,50 €

Pamplona-Iruña, 22 de febrero de 2017

El Arquitecto,

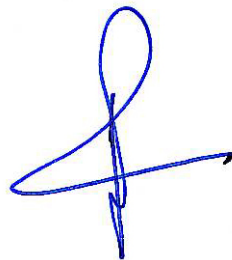

*Fco. Javier Chocarro San Martín
Col. nº 844
(Chocarro y Urmeneta, s.l.p.)*

ANEJO 1.- FOTOGRAFÍAS ESTADO ACTUAL.







ANEJO 2.- INFORME Y FICHA URBANÍSTICA

ESCUELA DE ITUREN NORMATIVA URBANISTICA PARCELA 38 DEL POLIGONO 1	
PLANEAMIENTO VIGENTE	
OF. 131 de 11 de octubre de 1995 del Consejero de Medio Ambiente, Ordenación del Territorio y Urbanismo	Modificación puntual Sistema General SG-6 y Unidades de Actuación UA1 Y UA10.
NN.SS. Aprobación Definitiva de 2 de septiembre de 1992	BON nº 67 de 8 de abril de 2016
SISTEMA GENERAL SG6	
Calificación	Dotacional-espacio libre
Clasificación	Suelo urbano consolidado
Edificabilidad máxima	No se determina
Sistema de actuación	Expropiación
Alineaciones máximas. Plano nº 5 Modificación Puntual. Anexo 1: Escala aprox. 1:800	Norte: 5 m a Latsaga Kalea Sur: Límite de parcela Este: Límite de parcela Oeste: 3 m al límite con Parcela 39 del Polígono 1
Nº máximo de plantas	Pb+2
Altura máxima de la edificación	15 m
Otras	Precisa de autorización de la CHC previo al inicio de obras
Riesgo de inundabilidad. Mapa SIG CHC. Anexo 2: Escala aprox. 1:800	Bajo; en zona nor-este de parcela (800 m2 aprox) Nulo; en el resto
Rasantes Zona de riesgo	Sobre cota de calado.

Pamplona, 24 de octubre de 2016

Los Arquitectos:

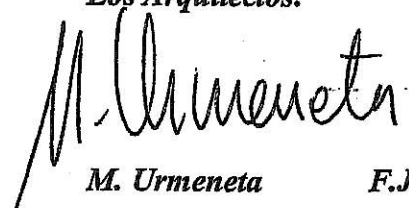
M. Urmeneta

F.J. Chocarro

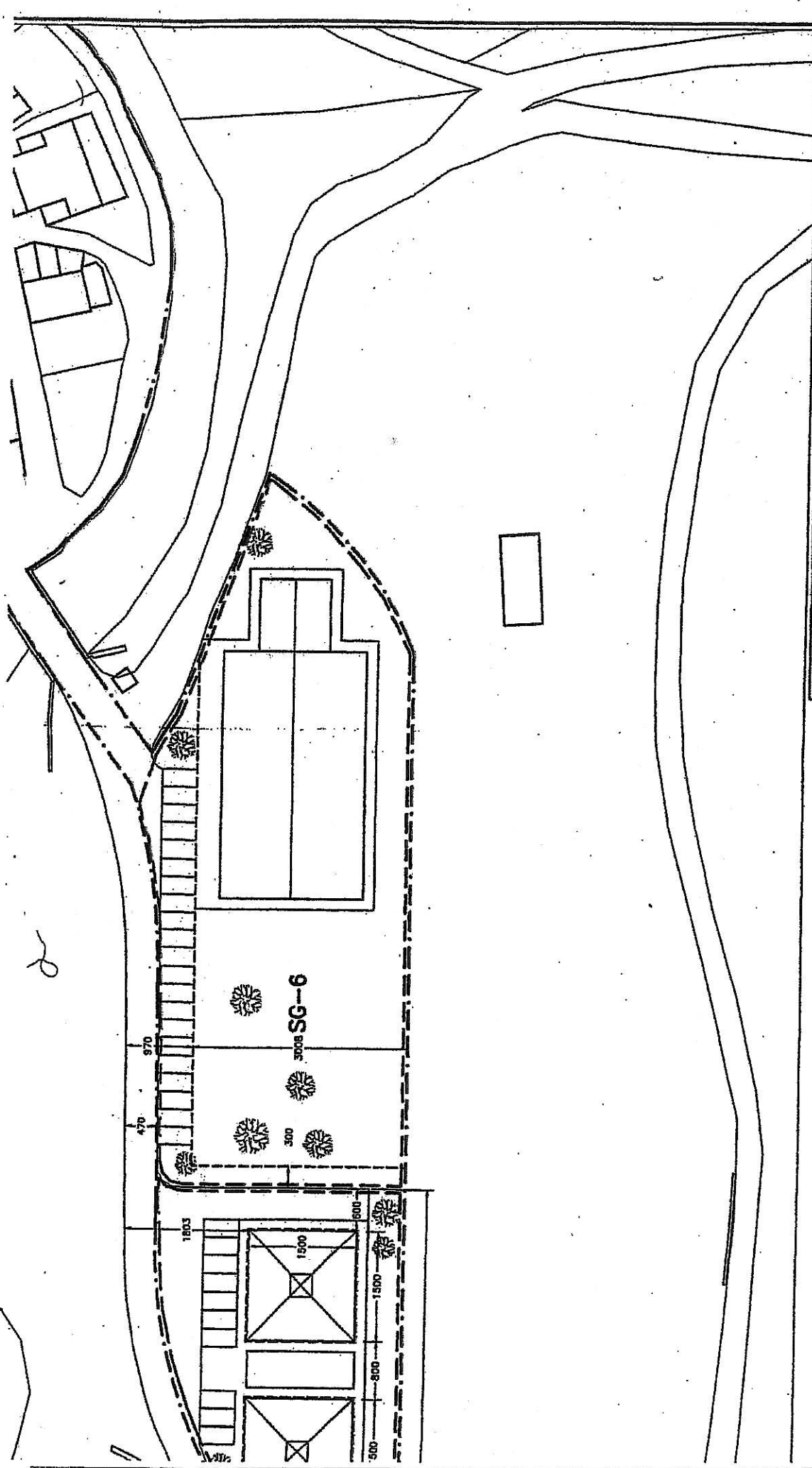

MUNICIPALIDAD DE ITUREN
 modificación de I.T.A. N.º 2.º de planeamiento

SISTEMA GENERAL SG-6 Y UNIDADES DE ACTUACION UA-1 Y UA-10 EN ITUREN
PLANO DE ORDENACION

PLANO N.º:	5	ALINEACIONES, RASANTES Y ALTURAS DE LA EDIFICACION	APROBACION	PROVISIONAL	DEFINITIVA	ESCALA:	
ANULA AL N.º:			APROBACION	PROVISIONAL	DEFINITIVA		ARCHIVO:
			INICIAL				ITUREN/0158-2
			DIRECTO				
			EN LOS TERRITORIOS				
			COLABORADOR				
			FERRER CARACH				

UA-10 ----- 9,5 M. Pb + 2 / Bs + 2

SG-6 ----- 15 M. Pb + 2 / Bs + 2



SIGCHC Cartografía de peligrosidad y riesgo de inundación

Alta probabilidad - T10

Probabilidad media - T100

Probabilidad baja - T500

Zona de flujo preferente

ANEJO 3.- ESTUDIO BÁSICO DE SEGURIDAD Y SALUD.

ESTUDIO BÁSICO DE SEGURIDAD Y SALUD

REAL DECRETO 1627/1997, DE 24 DE OCTUBRE POR EL QUE SE ESTABLECEN DISPOSICIONES MÍNIMAS DE SEGURIDAD Y SALUD EN LAS OBRAS DE CONSTRUCCIÓN (B.O.E. 25/10/97)

REAL DECRETO 171/2004 DE PREVENCIÓN DE RIESGOS LABORALES POR EL QUE SE DESARROLLA EL ARTÍCULO 24 DE LA LEY 31/1995, DE 8 DE NOVIEMBRE, DE PREVENCIÓN DE RIESGOS LABORALES.

ÍNDICE

1 ANTECEDENTES Y DATOS GENERALES

JUSTIFICACIÓN DEL ESTUDIO BÁSICO DE SEGURIDAD Y SALUD
OBJETO DEL ESTUDIO BÁSICO DE SEGURIDAD Y SALUD
DATOS DEL PROYECTO
DESCRIPCIÓN DEL EMPLAZAMIENTO Y LA OBRA
INSTALACIONES PROVISIONALES Y ASISTENCIA SANITARIA
MAQUINARIA PESADA DE OBRA
MEDIOS AUXILIARES

2 RIESGOS LABORALES

RIESGOS LABORALES EVITABLES COMPLETAMENTE
RIESGOS LABORALES NO ELIMINABLES COMPLETAMENTE
RIESGOS LABORALES ESPECIALES

3 PREVISIONES PARA TRABAJOS FUTUROS

4 NORMATIVA APLICABLE

GENERAL
EQUIPOS DE PROTECCIÓN INDIVIDUAL (EPI)
INSTALACIONES Y EQUIPOS DE OBRA
NORMATIVA DE ÁMBITO LOCAL (ORDENANZAS MUNICIPALES)

5 PLIEGO DE CONDICIONES

EMPLEO Y MANTENIMIENTO DE LOS MEDIOS Y EQUIPOS DE PROTECCIÓN
OBLIGACIONES DEL PROMOTOR
COORDINADOR EN MATERIA DE SEGURIDAD Y SALUD
PLAN DE SEGURIDAD Y SALUD EN EL TRABAJO
OBLIGACIONES DE CONTRATISTAS Y SUBCONTRATISTAS
OBLIGACIONES DE LOS TRABAJADORES AUTÓNOMOS
LIBRO DE INCIDENCIAS
PARALIZACIÓN DE LOS TRABAJOS
DERECHOS DE LOS TRABAJADORES
ÓRGANOS O COMITÉS DE SEGURIDAD E HIGIENE. CONSULTA Y PARTICIPACIÓN DE LOS TRABAJADORES
DISPOSICIONES MÍNIMAS DE SEGURIDAD Y SALUD QUE DEBEN APLICARSE EN LAS OBRAS

OBRAS de URBANIZACIÓN de ACCESO y SERVICIOS a la PARCELA destinada al COLGEO PÚBLICO. ITUREN.

1. ANTECEDENTES Y DATOS GENERALES

JUSTIFICACIÓN DEL ESTUDIO BÁSICO DE SEGURIDAD Y SALUD

El real Decreto 1627/1997, de 24 de octubre, por el que se establecen disposiciones mínimas de seguridad y salud en las obras de construcción, establece en el Artículo 4, apartado 2, que en los proyectos de obra no incluidos en los supuestos previstos en el apartado 1 del mismo Artículo, el promotor estará obligado a que en la fase de redacción del proyecto se elabore un Estudio Básico de Seguridad y Salud.

Por tanto hay que comprobar que se dan todos los supuestos siguientes:

El presupuesto de Ejecución por Contrata (P.E.C.) es inferior a 450.759,08 Euros

P.E.M.= Presupuesto de Ejecución Material	26.736,91Euros
---	----------------

La duración estimada de la obra es superior a 30 días pero no se emplea en ningún momento a más de 20 trabajadores simultáneamente

Plazo de ejecución previsto	60 días
-----------------------------	---------

Número de trabajadores previsto que trabajen simultáneamente	5
--	---

(En este apartado basta que se dé una de las dos circunstancias)

El volumen de mano de obra estimada es inferior a 500 jornadas (suma de los días de trabajo del total de los trabajadores en la obra)

Número aproximado de jornadas	160
-------------------------------	-----

No es una obra de túneles, galerías, conducciones subterráneas o presas

OBJETO DEL ESTUDIO BÁSICO DE SEGURIDAD Y SALUD

El presente Estudio Básico de Seguridad y Salud está redactado para dar cumplimiento al Real Decreto 1627/1997, de 24 de octubre, por el que se establecen disposiciones mínimas de seguridad y salud en las obras de construcción, en el marco de la Ley 31/1995 de 8 de noviembre, de Prevención de Riesgos Laborales, modificada por la Ley 54/2003, de 12 de diciembre, de Riesgos Laborales.

Conforme se especifica en el Artículo 6, apartado 2, del R.D. 1627/1997, el Estudio Básico deberá precisar:

Relación de las normas de seguridad y salud aplicables a la obra.

Identificación de los riesgos que puedan ser evitados, indicando las medidas técnicas necesarias para ello.

Relación de los riesgos laborales que no puedan eliminarse, especificando las medidas preventivas y protecciones técnicas tendentes a controlar y reducir dichos riesgos y valorando su eficacia, en especial cuando se propongan medidas alternativas. No será necesario valorar esta eficacia cuando se adopten las medidas establecidas por la normativa o indicadas por la autoridad laboral (Notas Técnicas de Prevención).

Relación de actividades y medidas específicas relativas a los trabajos incluidos en el Anexo II. Previsión e informaciones útiles para efectuar en su día, en las debidas condiciones de seguridad y salud, los previsibles trabajos posteriores.

DATOS DEL PROYECTO

El presente Estudio Básico de Seguridad y Salud se refiere al proyecto cuyos datos generales son:

Tipo de obra	OBRAS de URBANIZACIÓN de ACCESO Y SERVICIOS
Situación	Latsago bidea s/n (P38 Pol.1)
Población	ITUREN, NAVARRA
Propiedad	Iturengo Udala / Ayuntamiento de Ituren
Arquitectos	Fco. Javier Chocarro San Martín.
Coordinador de Seguridad y Salud	Fco. Javier Chocarro San Martín.
Presupuesto de Ejecución Material	26.736,91Euros
Duración de la obra	60 días
Nº máximo de trabajadores	5

DESCRIPCIÓN DEL EMPLAZAMIENTO Y LA OBRA

Características y condicionantes del emplazamiento donde se realizará la obra:

Accesos a la obra	Latsago bidea
Topografía del terreno	Llano
Tipo de suelo	-
Edificaciones colindantes	No
Suministro E. Eléctrica	Sí
Suministro de Agua	Sí
Sistema de saneamiento	Sí

Características generales de la obra y fases de que consta:

Demoliciones	X
Movimiento de tierras	X
Cimentación y estructuras	X
Cubiertas	
Albañilería y cerramientos	
Acabados	
Instalaciones	X

INSTALACIONES PROVISIONALES Y ASISTENCIA SANITARIA

De acuerdo con el apartado 15 del Anexo 4 del R.D. 1627/1997, la obra dispondrá de servicios higiénicos.

Existen en la entreplanta, aseos comunes para poder ser utilizados durante la obra por los operarios de la misma.

De acuerdo con el apartado A 3 del Anexo 6 del R.D. 1627/1997, la obra dispondrá del material de primeros auxilios que se indica a continuación:

Un botiquín portátil que contenga desinfectantes y antisépticos autorizados, gasas estériles, algodón hidrófilo, venda, esparadrapo, apósitos adhesivos, torniquete, antiespasmódicos, analgésicos, bolsa para agua o hielo, termómetro, tijeras, jeringuillas desechables, pinzas y guantes desechables.

Nivel de asistencia	Distancia en Km
Asistencia Primaria (Centro de Salud de Doneztebe)	3,8 Km
Asistencia Especializada (Hospital de Pamplona)	54,7 Km

MAQUINARIA PESADA DE OBRA

No se prevé emplear en la ejecución de la obra maquinaria pesada.

2. RIESGOS LABORALES

RIESGOS LABORALES EVITABLES COMPLETAMENTE

Relación de riesgos laborales que pudiendo presentarse en la obra, van a ser totalmente evitados mediante la adopción de las medidas técnicas que también se incluyen:

RIESGOS EVITABLES	MEDIDAS TÉCNICAS ADOPTADAS
-------------------	----------------------------

RIESGOS LABORALES NO ELIMINABLES COMPLETAMENTE

Identificación de riesgos laborales que no pueden ser completamente eliminados, y las medidas preventivas y protecciones técnicas que deberán adoptarse para el control y la reducción de este tipo de riesgos. La primera tabla se refiere a aspectos generales que afectan a la totalidad de la obra, y las restantes a los aspectos específicos de cada una de las fases en las que ésta puede dividirse.

TODA LA OBRA	
RIESGOS	
MEDIDAS PREVENTIVAS Y PROTECCIONES COLECTIVAS	GRADO DE ADOPCIÓN
EQUIPOS DE PROTECCIÓN INDIVIDUAL (EPIs)	EMPLEO

1. DEMOLICIONES	
RIESGOS	
MEDIDAS PREVENTIVAS Y PROTECCIONES COLECTIVAS	GRADO DE ADOPCIÓN
Caídas de materiales transportados	
Atrapamientos y aplastamientos	
Ruidos	
MEDIDAS PREVENTIVAS Y PROTECCIONES COLECTIVAS	GRADO DE ADOPCIÓN
Barandillas de seguridad	Ocasionalmente
EQUIPOS DE PROTECCIÓN INDIVIDUAL (EPIs)	EMPLEO
Botas de seguridad	Frecuente
Guantes contra agresiones mecánicas	Frecuente
Gafas de seguridad	Frecuente

RIESGOS	
Caídas de materiales transportados	
Lesiones y cortes en manos	
MEDIDAS PREVENTIVAS Y PROTECCIONES COLECTIVAS	GRADO DE ADOPCIÓN
Plataformas de carga y descarga de material	Ocasional
Barandillas rígidas y resistentes	Ocasional
Señalizar obstáculos	Permanente
Ganchos de servicio	Ocasional
EQUIPOS DE PROTECCIÓN INDIVIDUAL (EPIs)	EMPLEO
Guantes de cuero o goma	Ocasional
Botas de seguridad	Frecuente

3. INSTALACIONES	
RIESGOS	
Contactos eléctricos directos e indirectos	
MEDIDAS PREVENTIVAS Y PROTECCIONES COLECTIVAS	GRADO DE ADOPCIÓN
Realizar las conexiones eléctricas sin tensión	Permanente
EQUIPOS DE PROTECCIÓN INDIVIDUAL (EPIs)	EMPLEO
Guantes de cuero o goma	Frecuente

RIESGOS LABORALES ESPECIALES

En la siguiente tabla se relacionan aquellos trabajos que siendo necesarios para el desarrollo de la obra definida en el Proyecto de referencia, implican riesgos especiales para la seguridad y la salud de los trabajadores, y están por ello incluidos en el Anexo II del R.D. 1627/1997.

También se indican las medidas específicas que deben adoptarse para controlar y reducir los riesgos derivados de este tipo de trabajos.

TRABAJOS CON RIESGOS ESPECIALES	MEDIDAS ESPECÍFICAS PREVISTAS
--	--------------------------------------

3. PREVISIONES PARA TRABAJOS FUTUROS

El apartado 3 del artículo 6 del R.D. 1627/1997 establece que en el Estudio Básico se contemplarán también las previsiones y las informaciones para efectuar en su día, en las debidas condiciones de seguridad y salud, los previsibles trabajos posteriores.

RIESGOS
MEDIDAS PREVENTIVAS Y PROTECCIONES COLECTIVAS
EQUIPOS DE PROTECCIÓN INDIVIDUAL (EPIs)

4. NORMATIVA APLICABLE

GENERAL

Ley 54/2003, de 12 de diciembre, de Prevención de Riesgos Laborales por la que se modifican algunos artículos de la Ley 31/1995, de 8 de noviembre, de Prevención de Riesgos Laborales.

Real Decreto 171/2004 de 30 de enero de Prevención de Riesgos Laborales, por el que se desarrolla el artículo 24 de la Ley 31/1995, de 8 de noviembre, de Prevención de Riesgos Laborales

Real Decreto 909/2001, de 27 de julio, por el que se establecen los criterios higiénico sanitarios para la prevención y control de la legionelosis.

Real Decreto 216/ 1999 de 5 de febrero del Ministerio de Trabajo por el que se establecen las disposiciones mínimas de seguridad y salud en el trabajo en el ámbito de las empresas de trabajo temporal..

Real Decreto 780/1998 de 30 de abril Prevención de Riesgos Laborales del Ministerio de la Presidencia.

Real Decreto 780/1997 de 21 de marzo que determina el Reglamento de la Infraestructura para la calidad y seguridad industrial (modifica el R.D. 2200/1995 de 28 de diciembre.

O. TAS/2926/2002 de 19 de noviembre por la que se establecen nuevos modelos para la notificación de los accidentes de trabajo y regula el procedimiento para su cumplimentación y tramitación.

Decreto 9/2001 de 11 de enero por el que se establecen los criterios sanitarios para la prevención de la contaminación por legionella en las instalaciones térmicas.

Resolución de 23 de julio de 1998 de Riesgos Laborales, de la Secretaría de Estado para la Administración Pública.

Ley 31/1995 de 8 de noviembre, de Prevención de Riesgos Laborales

Ordenanza General de Seguridad e Higiene en el Trabajo de 9 de marzo de 1971 (sigue siendo válido el Título II que comprende los artículos desde el nº13 al nº51, los artículos anulados quedan sustituidos por la Ley 31/1995)

Reglamento RD 39/1997 de 17 de enero, sobre Servicios de Prevención

Real Decreto 1627/1997 de 24 de octubre, por el que se establecen disposiciones mínimas de seguridad y salud en las obras de construcción

Real Decreto 485/1997 de 14 de abril, por el que se establecen disposiciones mínimas en materia de señalización de seguridad y salud

Real Decreto 486/1997 de 14 de abril, sobre Seguridad y Salud en los lugares de trabajo

Real Decreto 487/1997 de 14 de abril, sobre disposiciones mínimas de seguridad y salud sobre manipulación manual de cargas

Ordenanza de Trabajo, industrias, construcción, vidrio y cerámica (O.M. 28/08/70, O.M. 28/07/77, O.M. 04/07/83, en títulos no derogados)

Estatuto de los Trabajadores (Ley 8/1980, Ley 32/1984, Ley 11/1994)

Directiva 92/57/CEE de 24 de junio, sobre disposiciones mínimas de Seguridad y Salud que deben aplicarse en las obras de construcción temporales o móviles

RD. 664/1997 de 12 de mayo (BOE: 24/05/97). Protección de los trabajadores contra riesgos relacionados con la exposición a agentes biológicos durante el trabajo

RD. 665/1997 de 12 de mayo (BOE: 24/05/97). Protección de los trabajadores contra los riesgos relacionados con la exposición a agentes cancerígenos durante el trabajo.

O. de 20 de mayo de 1952 (BOE: 15/06/52). Reglamento de Seguridad e Higiene del Trabajo en la industria de la construcción. Modificaciones: O. de 10 de septiembre de 1953 (BOE: 22/12/53). O. de 23 de septiembre de 1966 (BOE: 01/10/66). Art. 100 a 105 derogados por O. de 20 de enero de 1956.

O. de 31 de enero de 1940. Andamios: Cap. VII, art. 66º a 74º (BOE: 03/02/40). Reglamento general sobre Seguridad e Higiene.

O. de 20 de septiembre de 1986 (BOE: 13/10/86). Modelo de libro de incidencias correspondiente a las obras en que sea obligatorio el estudio de Seguridad e Higiene. Corrección de errores: BOE: 31/10/86

O. de 31 de agosto de 1987 (BOE: 18/09/87). Señalización, balizamiento, limpieza y terminación de obras fijas en vías fuera de poblado.

O. de 23 de mayo de 1977 (BOE: 14/06/81). Reglamentación de aparatos elevadores para obras. Modificación: O. de 7 de marzo de 1981 (BOE: 14/03/81)

O. de 28 de junio de 1988 (BOE: 07/07/88). Instrucción Técnica Complementaria MIE-AEM 2 del Reglamento de Aparatos de elevación y Manutención referente a grúas-torre desmontables para obras. Modificación: O. de 16 de abril de 1990 (BOE: 24/04/90).

O. de 31 de octubre de 1984 (BOE: 07/11/84). Reglamento sobre seguridad de los trabajos con riesgo de amianto.

O. de 7 de enero de 1987 (BOE: 15/01/87). Normas Complementarias de Reglamento sobre seguridad de los trabajadores con riesgo de amianto.

RD. 1316/1989 de 27 de octubre (BOE: 02/11/89). Protección de los trabajadores frente a los riesgos derivados de la exposición al ruido durante el trabajo.

O. de 9 de marzo de 1971 (BOE: 16 y 17/03/71). Ordenanza General de Seguridad e Higiene en el trabajo. Corrección de errores: BOE: 06/04/71. Modificación: BOE: 02/11/89. Derogados algunos capítulos por: Ley 31/1995, RD 485/1997, RD 486/1997, RD 664/1997, RD 665/1997, RD 773/1997, RD 1215/1997.

EQUIPOS DE PROTECCIÓN INDIVIDUAL (EPI)

Real Decreto 773/1997 de 30 de mayo, sobre disposiciones mínimas de seguridad y salud de equipos de protección individual.

RD. 1435/92 de 27 de noviembre de 1992 (BOE: 11/12/92), reformado por RD. 56/1995 de 20 de enero (BOE: 08/02/95). Disposiciones de aplicación de la directiva 89/392/CEE, relativa a la aproximación de las legislaciones de los estados miembros sobre máquinas.

RD. 1495/1986 de 26 de mayo (BOE: 21/07/86). Reglamento de seguridad en las máquinas.

Resoluciones aprobatorias de Normas Técnicas Reglamentarias para distintos medios de protección personal de trabajadores:

R. de 14 de diciembre de 1974 (BOE: 30/12/74: N.R. MT-1: Cascos no metálicos

R. de 28 de julio de 1975 (BOE: 01/09/75): N.R. MT-2: Protectores auditivos

R. de 28 de julio de 1975 (BOE: 02/09/75): N.R. MT-3: Pantallas para soldadores. Modificación: BOE: 24/10/7

R. de 28 de julio de 1975 (BOE: 03/09/75): N.R. MT-4: Guantes aislantes de electricidad

R. de 28 de julio de 1975 (BOE: 04/09/75): N.R. MT-5: Calzado de seguridad contra riesgos mecánicos. Modificación: BOE: 27/10/75

R. de 28 de julio de 1975 (BOE: 05/09/75): N.R. MT-6: Banquetas aislantes de maniobras. Modificaciones: BOE: 28/10/75.

R. de 28 de julio de 1975 (BOE: 06/09/75): N.R. MT-7: Equipos de protección personal de vías respiratorias. Normas comunes y adaptadores faciales. Modificaciones: BOE: 29/10/75

R. de 28 de julio de 1975 (BOE: 08/09/75): N.R. MT-8: Equipos de protección personal de vías respiratorias: Filtros mecánicos. Modificación: BOE: 30/10/75

R. de 28 de julio de 1975 (BOE: 09/09/75): N.R. MT-9: Equipos de protección personal de vías respiratorias: Mascarillas autofiltrantes. Modificación: BOE: 31/10/75

R. de 28 de julio de 1975 (BOE: 10/09/75): N.R. MT-10: Equipos de protección personal de vías respiratorias: filtros químicos y mixtos contra amoniaco. Modificación: BOE: 01/11/75

INSTALACIONES Y EQUIPOS DE OBRA

Real Decreto 1215/1997 de 18 de julio, sobre disposiciones mínimas de seguridad y salud para utilización de los equipos de trabajo.

NORMATIVA DE ÁMBITO LOCAL (ORDENANZAS MUNICIPALES)

Normativas relativas a la organización de los trabajadores. Artículos 33 al 40 de la Ley de Prevención de riesgos laborales, de 1995 (BOE: 10/11/95)

Normas relativas a la ordenación de profesionales de la seguridad e higiene. Reglamento de los Servicios de Prevención, RD. 39/1997. (BOE: 31/07/97)

Normas de la administración local. Ordenanzas Municipales en cuanto se refiere a la Seguridad, Higiene y Salud en las Obras y que no contradigan lo relativo al RD. 1627/1997.

Reglamentos Técnicos de los elementos auxiliares: Reglamento Electrónico de Baja Tensión. B.O.E. 9/10/73 y Normativa Especifica Zonal. Reglamento de Aparatos Elevadores para Obras. (B.O.E. 29/05/1974). Aparatos Elevadores I.T.C. Orden de 19-12-1985 por la que se aprueba la instrucción técnica complementaria MIE-AEM-1 del reglamento de aparatos de elevación y manutención referente a los ascensores electromecánicos. (BOE: 11-6-1986) e ITC MIE.2 referente a grúas-torre (BOE: 24-4-1990).

Normativas derivadas del convenio colectivo provincial.
Las que tengan establecidas en el convenio colectivo provincial

5. PLIEGO DE CONDICIONES

EMPLEO Y MANTENIMIENTO DE LOS MEDIOS Y EQUIPOS DE PROTECCIÓN

Características de empleo y conservación de maquinarias:

Se cumplirá lo indicado por el Reglamento de Seguridad en las máquinas, RD. 1495/86, sobre todo en lo que se refiere a las instrucciones de uso, y a la instalación y puesta en servicio, inspecciones y revisiones periódicas, y reglas generales de seguridad.

Las máquinas incluidas en el Anexo del Reglamento de máquinas y que se prevé usar en esta obra son las siguientes:

1.- Dosificadoras y mezcladoras de áridos.

2.- Herramientas neumáticas.

Características de empleo y conservación de útiles y herramientas:

Tanto en el empleo como la conservación de los útiles y herramientas, el encargado de la obra velará por su correcto empleo y conservación, exigiendo a los trabajadores el cumplimiento de las especificaciones emitidas por el fabricante para cada útil o herramienta.

El encargado de obra establecerá un sistema de control de los útiles y herramientas a fin y efecto de que se utilicen con las prescripciones de seguridad específicas para cada una de ellas. Las herramientas y útiles establecidos en las previsiones de este estudio pertenecen al grupo de herramientas y útiles conocidos y con experiencias en su empleo, debiéndose aplicar las normas generales, de carácter práctico y de general conocimiento, vigentes según los criterios generalmente admitidos.

Empleo y conservación de equipos preventivos:

Se considerarán los dos grupos fundamentales:

Protecciones personales:

Se tendrá preferente atención a los medios de protección personal.

Toda prenda tendrá fijado un período de vida útil desechándose a su término.

Cuando por cualquier circunstancia, sea de trabajo o mala utilización de una prenda de protección personal o equipo se deteriore, éstas se repondrán independientemente de la duración prevista.

Todo elemento de protección personal se ajustará a las normas de homologación del Ministerio de Trabajo y/o Consellería y, en caso que no exista la norma de homologación, la calidad exigida será la adecuada a las prestaciones previstas.

Protecciones colectivas:

El encargado y el jefe de obra, son los responsables de velar por la correcta utilización de los elementos de protección colectiva, contando con el asesoramiento y colaboración de los Departamentos de Almacén, Maquinaria, y del propio Servicio de Seguridad de la Empresa Constructora.

Se especificarán algunos datos que habrá que cumplir en esta obra, además de lo indicado en las Normas Oficiales:

Vallas de delimitación y protección en pisos:

Tendrán como mínimo 90 cm. de altura estando contruidos a base de tubos metálicos y con patas que mantengan su estabilidad.

Redes verticales:

Se emplearán en trabajos de fachadas relacionados con balcones y galerías. Se sujetarán a un armazón apuntalado del forjado, con embolsado en la planta inmediata inferior a aquella donde se trabaja.

Cables de sujeción de cinturón de seguridad:

Los cables y sujeciones previstos tendrán suficiente resistencia para soportar los esfuerzos a que puedan ser sometidos de acuerdo con su función protectora.

Marquesina de protección para la entrada y salida del personal:

Consistirá en armazón, techumbre de tablón y se colocará en los espacios designados para la entrada del edificio. Para mayor garantía preventiva se vallará la planta baja a excepción de los módulos designados.

Extintores:

Serán de polvo polivalente, revisándose periódicamente.

OBLIGACIONES DEL PROMOTOR

Antes del inicio de los trabajos, el promotor designará un Coordinador en materia de seguridad y salud, cuando en la ejecución de las obras intervengan más de una empresa, o una empresa y trabajadores autónomos o diversos trabajadores autónomos.

La designación del Coordinador en materia de seguridad y salud no eximirá al promotor de sus responsabilidades.

El promotor deberá efectuar un aviso a la autoridad laboral competente antes del comienzo de las obras, que se redactará con arreglo a lo dispuesto en el Anexo III del Real Decreto 1627/1997 debiendo exponerse en la obra de forma visible y actualizándose si fuera necesario.

COORDINADOR EN MATERIA DE SEGURIDAD Y SALUD

La designación del Coordinador en la elaboración del proyecto y en la ejecución de la obra podrá recaer en la misma persona.

El Coordinador en materia de seguridad y salud durante la ejecución de la obra, deberá desarrollar las siguientes funciones:

Coordinar la aplicación de los principios generales de prevención y seguridad.

Coordinar las actividades de la obra para garantizar que las empresas y personal actuante apliquen de manera coherente y responsable los principios de acción preventiva que se recogen en el Artículo 15 de la Ley de Prevención de Riesgos Laborales durante la ejecución de la obra, y en particular, en las actividades a que se refiere el Artículo 10 del Real Decreto 1627/1997.

Aprobar el plan de Seguridad y Salud elaborado por el contratista y, en su caso, las modificaciones introducidas en el mismo.

Organizar la coordinación de actividades empresariales previstas en el Artículo 24 de la Ley de Prevención de Riesgos Laborales.

Coordinar las acciones y funciones de control de la aplicación correcta de los métodos de trabajo.

Adoptar las medidas necesarias para que sólo las personas autorizadas puedan acceder a la obra.

La Dirección Facultativa asumirá estas funciones cuando no fuera necesaria la designación del Coordinador.

PLAN DE SEGURIDAD Y SALUD EN EL TRABAJO

En aplicación del Estudio Básico de seguridad y salud, el contratista, antes del inicio de la obra, elaborará un Plan de Seguridad y Salud en el que se analicen, estudien, desarrollen y complementen las previsiones contenidas en este Estudio Básico y en función de su propio sistema de ejecución de obra. En dicho plan se incluirán, en su caso, las propuestas de medidas alternativas de prevención que el contratista proponga con la correspondiente justificación técnica, y que no podrán implicar disminución de los niveles de protección previstos en este Estudio Básico.

El plan de Seguridad y Salud deberá ser aprobado, antes del inicio de la obra, por el Coordinador en materia de seguridad y salud durante la ejecución de la obra. Este podrá ser modificado por el contratista en función del proceso de ejecución de la misma de la evolución de los trabajos y de las posibles incidencias o modificaciones que puedan surgir a lo largo de la obra, pero siempre con la aprobación expresa del Coordinador. Cuando no fuera necesaria la designación del Coordinador, las funciones que se le atribuyen serán asumidas por la Dirección Facultativa.

Quienes intervengan en la ejecución de la obra, así como las personas u órganos con responsabilidades en materia de prevención en las empresas intervinientes en la misma y los representantes de los trabajadores, podrán presentar por escrito y de manera razonada, las sugerencias y alternativas que estimen oportunas. El plan estará en la obra a disposición de la Dirección Facultativa.

OBLIGACIONES DE CONTRATISTA Y SUBCONTRATISTA

El contratista y subcontratistas estarán obligados a:

Aplicar los principios de acción preventiva que se recogen en el Artículo 15 de la Ley de Prevención de Riesgos Laborales y en particular:

El mantenimiento de la obra en buen estado de limpieza.

La elección del emplazamiento de los puestos y áreas de trabajo, teniendo en cuenta sus condiciones de acceso y la determinación de las vías o zonas de desplazamiento o circulación.

La manipulación de distintos materiales y la utilización de medios auxiliares.

El mantenimiento, el control previo a la puesta en servicio y control periódico de las instalaciones y dispositivos necesarios para la ejecución de las obras, con objeto de corregir los defectos que pudieran afectar a la seguridad y salud de los trabajadores.

La delimitación y acondicionamiento de las zonas de almacenamiento y depósito de materiales, en particular si se trata de materias peligrosas.

El almacenamiento y evacuación de residuos y escombros.

La recogida de materiales peligrosos utilizados.

La adaptación del periodo de tiempo efectivo que habrá de dedicarse a los distintos trabajos o fases de trabajo.

La cooperación entre todos los intervinientes en la obra.

Las interacciones o incompatibilidades con cualquier otro trabajo o actividad.

Cumplir y hacer cumplir a su personal lo establecido en el Plan de Seguridad y Salud.

Cumplir la normativa en materia de prevención de riesgos laborales, teniendo en cuenta las obligaciones sobre coordinación de las actividades empresariales previstas en el Artículo 24 de la Ley de Prevención de Riesgos Laborales, así como cumplir las disposiciones mínimas establecidas en el Anexo IV del Real Decreto 1627/1997.

Informar y proporcionar las instrucciones adecuadas a los trabajadores autónomos sobre todas las medidas que hayan de adoptarse en lo que se refiere a su seguridad y salud.

Atender las indicaciones y cumplir las instrucciones del Coordinador en materia de seguridad y salud durante la ejecución de la obra.

Serán responsables de la ejecución correcta de las medidas preventivas fijadas en el Plan y en lo relativo a las obligaciones que le correspondan directamente o, en su caso, a los trabajadores autónomos por ellos contratados. Además responderán solidariamente de las consecuencias que se deriven del incumplimiento de las medidas previstas en el Plan.

Las responsabilidades del Coordinador, Dirección Facultativa y el Promotor no eximirán de sus responsabilidades a los contratistas y a los subcontratistas.

OBLIGACIONES DE LOS TRABAJADORES AUTÓNOMOS

Los trabajadores autónomos están obligados a:

Aplicar los principios de la acción preventiva que se recogen en el Artículo 15 de la Ley de Prevención de Riesgos Laborales, y en particular:

El mantenimiento de la obra en buen estado de orden y limpieza.

El almacenamiento y evacuación de residuos y escombros.

La recogida de materiales peligrosos utilizados.

La adaptación del periodo de tiempo efectivo que habrá de dedicarse a los distintos trabajos o fases de trabajo.

La cooperación entre todos los intervinientes en la obra.

Las interacciones o incompatibilidades con cualquier otro trabajo o actividad.

Cumplir las disposiciones mínimas establecidas en el Anexo IV del Real Decreto 1627/1997.

Ajustar su actuación conforme a los deberes sobre coordinación de las actividades empresariales previstas en el Artículo 24 de la Ley de Prevención de Riesgos Laborales, participando en particular en cualquier medida de actuación coordinada que se hubiera establecido.

Cumplir con las obligaciones establecidas para los trabajadores en el Artículo 29, apartados 1 y 2 de la Ley de Prevención de Riesgos Laborales.

Utilizar equipos de trabajo que se ajusten a lo dispuesto en el Real Decreto 1215/1997.

Elegir y utilizar equipos de protección individual en los términos previstos en el Real Decreto 773/1997.

Atender las indicaciones y cumplir las instrucciones del Coordinador en materia de seguridad y salud.

Los trabajadores autónomos deberán cumplir lo establecido en el Plan de Seguridad y Salud.

LIBRO DE INCIDENCIAS

En cada centro de trabajo existirá, con fines de control y seguimiento del Plan de seguridad y salud, un Libro de Incidencias que constará de hojas por duplicado y que será facilitado por el Colegio profesional al que pertenezca el técnico que haya aprobado el Plan de seguridad y salud.

Deberá mantenerse siempre en obra y en poder del Coordinador. Tendrán acceso al Libro la Dirección Facultativa, los contratistas y subcontratistas, los trabajadores autónomos, las personas con responsabilidades en materia de prevención de las empresas intervinientes, los representantes de los trabajadores, y los técnicos especializados de las Administraciones públicas competentes en esta materia, quienes podrán hacer anotaciones en el mismo.

Efectuada una anotación en el Libro de Incidencias, el Coordinador estará obligado a remitir en el plazo de **veinticuatro horas** una copia a la Inspección de Trabajo y Seguridad Social de la provincia en que se realiza la obra. Igualmente notificará dichas anotaciones al contratista y a los representantes de los trabajadores.

PARALIZACIÓN DE LOS TRABAJOS

Cuando el coordinador y durante la ejecución de las obras, observase incumplimiento de las medidas de seguridad y salud, advertirá al contratista y dejará constancia de tal incumplimiento en el Libro de Incidencias, quedando facultado para, en circunstancias de riesgo grave e inminente para la seguridad y salud de los trabajadores, disponer la paralización de tajos o, en su caso, de la totalidad de la obra.

Dará cuenta de este hecho a los efectos oportunos, a la Inspección de Trabajo y Seguridad Social de la provincia en que se realiza la obra. Igualmente notificará al contratista, y en su caso a los subcontratistas y/o autónomos afectados de la paralización y a los representantes de los trabajadores.

DERECHOS DE LOS TRABAJADORES

Los contratistas y subcontratistas deberán garantizar que los trabajadores reciban una información adecuada y comprensible de todas las medidas que hayan de adoptarse en lo que se refiere a su seguridad y su salud en la obra.

Una copia del Plan de seguridad y salud y de sus posibles modificaciones, a los efectos de su conocimiento y seguimiento, será facilitada por el contratista a los representantes de los trabajadores en el centro de trabajo.

ÓRGANOS O COMITÉS DE SEGURIDAD E HIGIENE. CONSULTA Y PARTICIPACIÓN DE LOS TRABAJADORES

Según la Ley de riesgos laborales (Art. 33 al 40), se procederá a:

Designación de Delegados de Provincia de Prevención, por y entre los representantes del personal, con arreglo a:

De 50 a 100 trabajadores: 2 Delegados de Prevención

De 101 a 500 trabajadores: 3 Delegados de Prevención

Comité de Seguridad y Salud:

Es el órgano paritario (empresarios-trabajadores) para consulta regular. Se constituirá en las empresas o centros de trabajo con 50 o más trabajadores:

Se reunirá trimestralmente.

Participarán con voz, pero sin voto los delegados sindicales y los responsables técnicos de la Prevención de la Empresa.

Podrán participar trabajadores o técnicos internos o externos con especial cualificación.

DISPOSICIONES MÍNIMAS DE SEGURIDAD Y SALUD QUE DEBEN APLICARSE EN LAS OBRAS

Las obligaciones previstas en las tres partes del Anexo IV del Real Decreto 1627/1997, por el que se establecen las disposiciones mínimas de seguridad y salud en las obras de construcción, se aplicarán siempre que lo exijan las características de la obra o de la actividad, las circunstancias o cualquier riesgo.

Pamplona-Iruña, 22 de febrero de 2017

El Arquitecto,

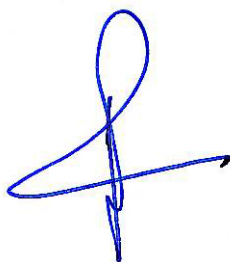
A handwritten signature in blue ink, consisting of a large loop at the top, a vertical line, and a horizontal line extending to the right.

Fco. Javier Chocarro San Martín

Col. nº 844

(Chocarro y Urmeneta, s.l.p.)

ANEJO 4.- ESTUDIO DE GESTIÓN DE RESIDUOS

ANEXO

ESTUDIO DE GESTIÓN DE RESIDUOS DE CONSTRUCCIÓN Y DEMOLICIÓN

OBRAS DE URBANIZACIÓN DE ACCESO Y SERVICIOS A LA PARCELA DESTINADA AL COLEGIO PÚBLICO. ITUREN.

1. ANTECEDENTES

El Presente Estudio de Gestión de Residuos de Construcción se redacta de acuerdo con el RD 105/2008, de 1 de febrero, por el que se regula la producción y gestión de los residuos de la construcción y demolición y el Decreto Foral 23/2011, de 28 de marzo, por el que se regula la producción y gestión de los residuos de construcción y demolición en el ámbito territorial de la Comunidad Foral de Navarra.

El presente Estudio realiza una estimación de los residuos que se prevé que se producirán en los trabajos directamente relacionados con la obra de Reforma y Adecuación y habrá de servir de base para la redacción del correspondiente Plan de Gestión de Residuos por parte del Constructor. En dicho Plan se desarrollarán y complementarán las previsiones contenidas en este documento en función de los proveedores concretos y su propio sistema de ejecución de la obra.

La actuación a llevar a cabo será la siguiente:

- Obras de urbanización de acceso y servicios a la parcela destinada al colegio público de Ituren.

2. ESTIMACIÓN DE RESIDUOS A GENERAR

La estimación de residuos a generar es de 1 m³ correspondiente a canalizaciones de PVC y cableado eléctrico.

No es previsible la generación de otros residuos peligrosos.

3. OPERACIONES DE REUTILIZACIÓN, VALORIZACIÓN O ELIMINACIÓN

No se prevé la posibilidad de realizar en obra ninguna de las operaciones de reutilización.

En general los residuos, se generarán de forma concentrada con la retirada del material procedente de la demolición previa a la obra.

4. MEDIDAS PARA LA SEPARACIÓN DE RESIDUOS

En los residuos previstos, las cantidades no superan las establecidas en la normativa para requerir tratamiento separado de los mismos.

Los componentes del producto del derribo, previsiblemente serán inertes, no obstante y por lo que pudiera surgir, para toda la recogida de residuos se contará con la participación de un Gestor de Residuos autorizado de acuerdo con lo que se establezca en el Plan de Gestión de Residuos.

5. PRESCRIPCIONES DEL PLIEGO DE PRESCRIPCIONES TÉCNICAS PARTICULARES DE LA OBRA

Se establecen las siguientes prescripciones específicas en lo relativo a la gestión de residuos:

- Se prohíbe el depósito en vertedero de residuos de construcción y demolición que no hayan sido sometidos a alguna operación de tratamiento previo.
- Además de las obligaciones previstas en la normativa aplicable, la persona física o jurídica que ejecute el derribo estará obligada a presentar a la propiedad de la misma un plan que refleje cómo llevará a cabo las obligaciones que le incumban en relación con los residuos de construcción y demolición que se vayan a producir en la obra. El plan, una vez aprobado por la dirección facultativa y aceptado por la propiedad, pasará a formar parte de los documentos contractuales de la obra.
- El poseedor de residuos de construcción y demolición, cuando no proceda a gestionarlos por sí mismo, y sin perjuicio de los requerimientos del documento aprobado, estará obligado a entregarlos a un gestor de residuos o a participar en un acuerdo voluntario o convenio de colaboración para su gestión. Los residuos de construcción y demolición se destinarán preferentemente, y por este orden, a operaciones de reutilización, reciclado o a otras formas de valorización.
- La entrega de los residuos de construcción y demolición a un gestor por parte del poseedor habrá de constar en documento fehaciente, en el que figure, al menos, la identificación del poseedor y del productor, la obra de procedencia y, en su caso, el número de licencia de la obra, la cantidad, expresada en toneladas o en metros cúbicos, o en ambas unidades cuando sea posible, el tipo de residuos entregados, codificados con arreglo a la lista europea de residuos publicada por Orden MAM/304/2002, de 8 de febrero, o norma que la sustituya, y la identificación del gestor de las operaciones de destino.

- El poseedor de los residuos estará obligado, mientras se encuentren en su poder, a mantenerlos en condiciones adecuadas de higiene y seguridad, así como a evitar la mezcla de fracciones ya seleccionadas que impida o dificulte su posterior valorización o eliminación.
- Cuando el gestor al que el poseedor entregue los residuos de construcción y demolición efectúe únicamente operaciones de recogida, almacenamiento, transferencia o transporte, en el documento de entrega deberá figurar también el gestor de valorización o de eliminación ulterior al que se destinarán los residuos. En todo caso, la responsabilidad administrativa en relación con la cesión de los residuos de construcción y demolición por parte de los poseedores a los gestores se regirá por lo establecido en el artículo 33 de la Ley 10/1998, de 21 de abril.

6. VALORACIÓN DEL COSTE PREVISTO DE LA GESTIÓN CORRECTA DE LOS RCDs, COSTE QUE SE INCORPORARÁ AL PRESUPUESTO DE LA OBRA EN CAPITULO APARTE

La valoración de la retirada y gestión de los residuos es de 150 €.

Pamplona-Iruña, 22 de febrero de 2017

El Arquitecto,

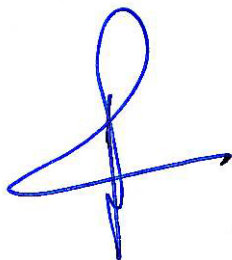
A handwritten signature in blue ink, consisting of a large loop at the top, a vertical line, and a horizontal line extending to the right.

Fco. Javier Chocarro San Martín

Col. n° 844

(Chocarro y Urmeneta, s.l.p.)

OBRAS de URBANIZACIÓN de ACCESO y SERVICIOS a la PARCELA DESTINADA al COLEGIO PÚBLICO. ITUREN

PROPIEDAD:
ITURENGO UDALA
AYUNTAMIENTO DE ITUREN

SITUACIÓN y EMPLAZAMIENTO

e.1/850.000
e.1/2.000
DIN A3
0

ARQUITECTO: F.J. CHOCARRO SAN MARTIN
CHOCARRO y URMENETA S.L.P.
www.chyurm.com arquitectos@chyurm.com

PINTOR CIGA 4 bajo FEBRERO 2017
31008 PAMPLONA

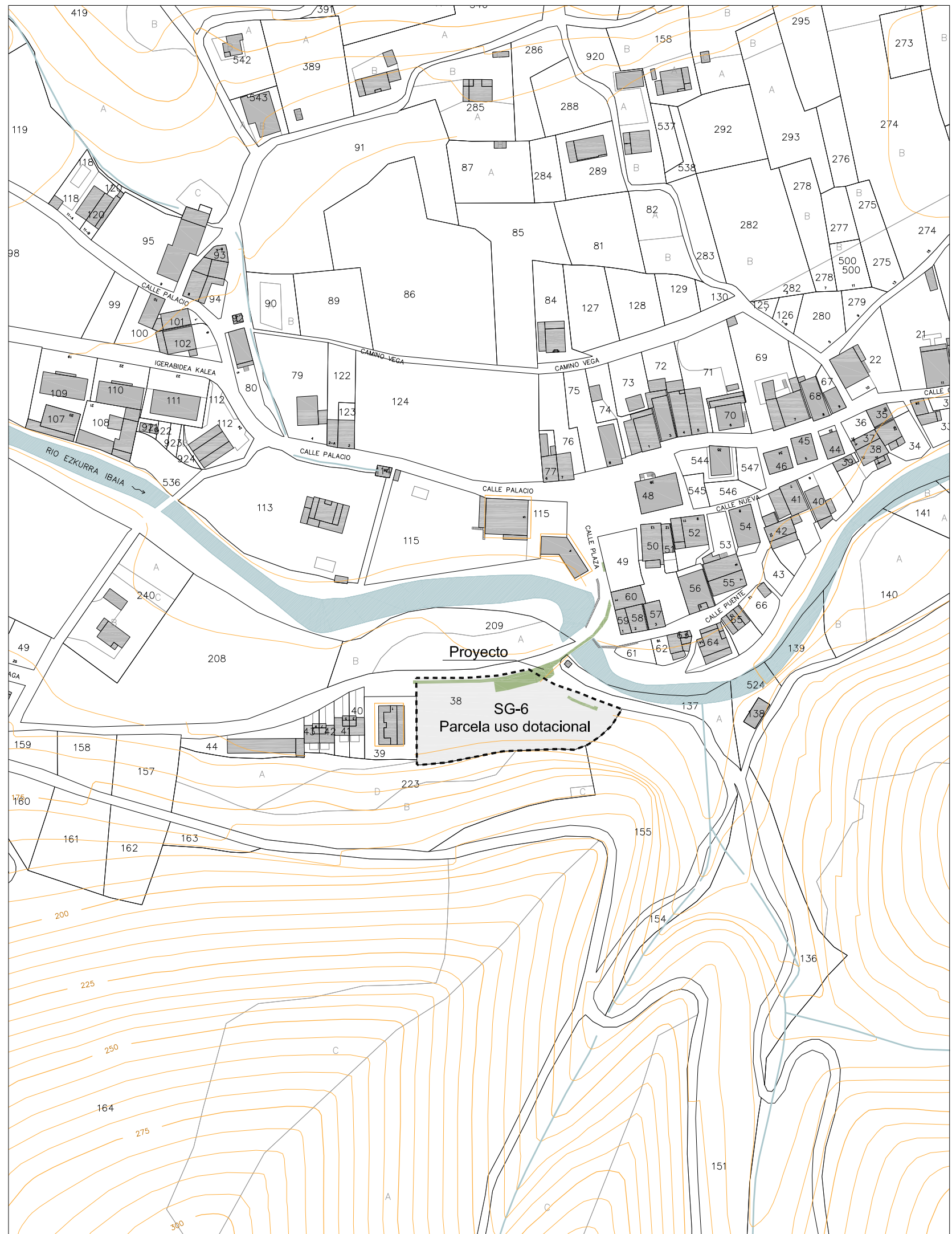
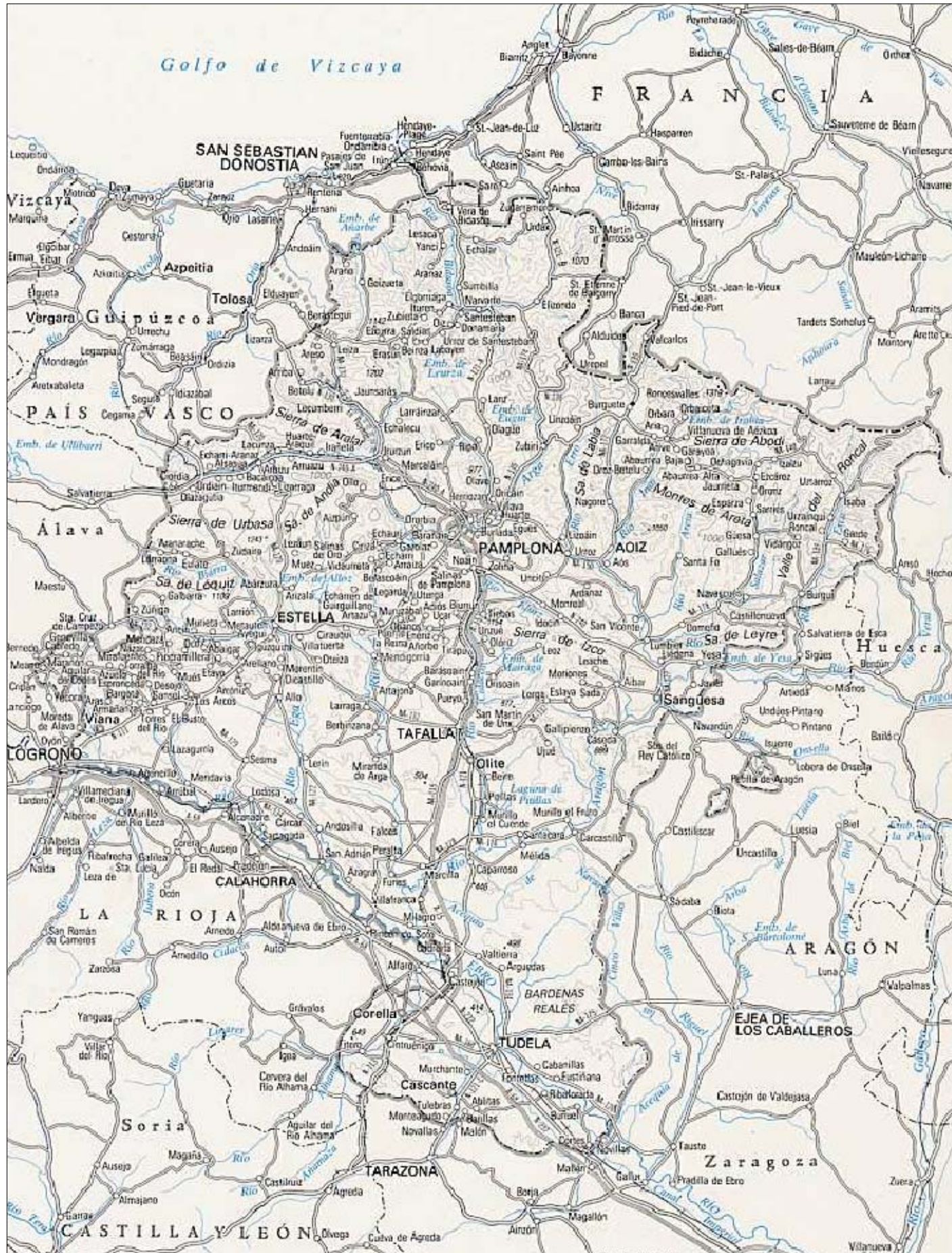

OBRAS de URBANIZACIÓN de ACCESO y SERVICIOS a la PARCELA DESTINADA al COLEGIO PÚBLICO. ITUREN

PROPIEDAD:
ITURENGO UDALA
AYUNTAMIENTO DE ITUREN

TOPOGRÁFICO CON REDES.
ESTADO ACTUAL

e. 1/400
DIN A3
1

ARQUITECTO: F.J. CHOCARRO SAN MARTIN
CHOCARRO y URMENETA S.L.P.
www.chyurm.com arquitectos@chyurm.com

PINTOR CIGA 4 bajo FEBRERO 2017
31008 PAMPLONA
T. 948 273069

M	MURO
PM	PIE MURO
CM	CABEZA MURO
B	BORDILLO
ESC	ESCALERAS
BAL-B	BALDOSA-BORDILLO
ESC-M	ESCALERA-MURO
CAM	CAMINO
ACE	ACERA
ED	EDIFICIO
CT	CABEZA TALUD
PT	PIE TALUD
Z	COTA

SAN	SANEAMIENTO
ABAS	ABASTECIMIENTO
PLU	PLUVIALES
IBER	IBERDROLA
SU	SUMIDERO
ARQ	ARQUETA
IBER	IBERDROLA
ALU	ALUMBRADO
FA	FAROLA
TEL M	ARQUETA TELEFONICA TIPO "M"
TEL H	ARQUETA TELEFONICA TIPO "H"
ALC	ALCORQUE

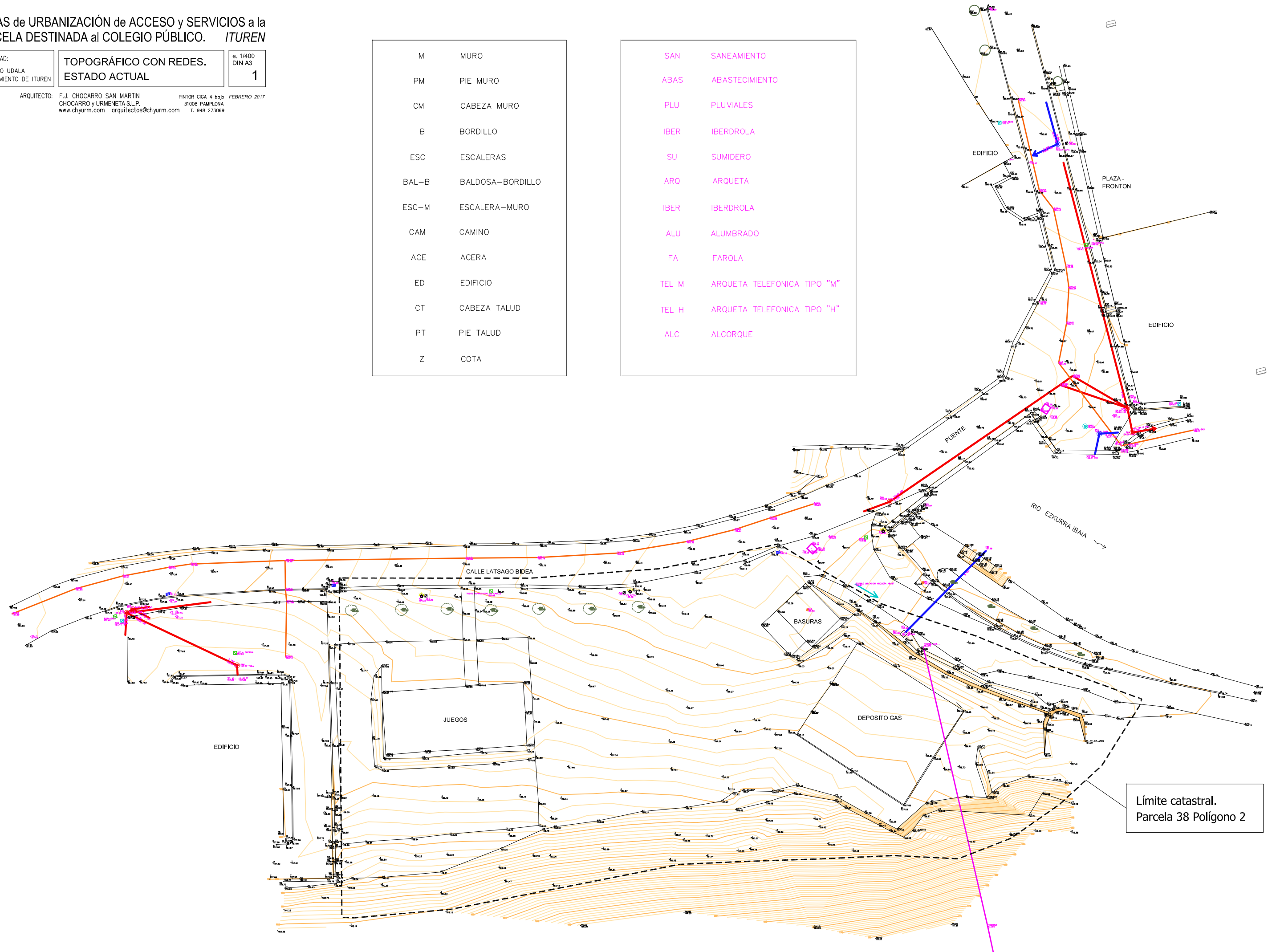

OBRAS de URBANIZACIÓN de ACCESO y SERVICIOS a la PARCELA DESTINADA al COLEGIO PÚBLICO. ITUREN

PROPIEDAD:
ITURENGO UDALA
AYUNTAMIENTO DE ITUREN





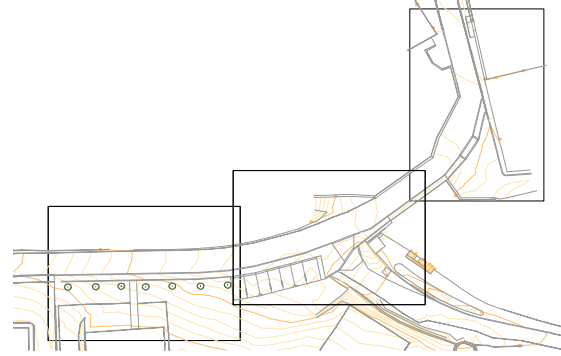

PROPUESTA. PAVIMENTACIÓN

e. 1/250
DIN A3
2.1

ARQUITECTO: F.J. CHOCARRO SAN MARTIN
CHOCARRO y URMENETA S.L.P.
www.chyurm.com arquitectos@chyurm.com

PINTOR CIGA 4 bajo FEBRERO 2017
31008 PAMPLONA
T. 948 273069



-  Pavimento hormigón
-  Pavimento losa de piedra
-  Señal viaria triangular P-70
-  Barandilla acero
-  Zona ajardinada
-  Rejilla fundición
-  Tope separador de hormigón

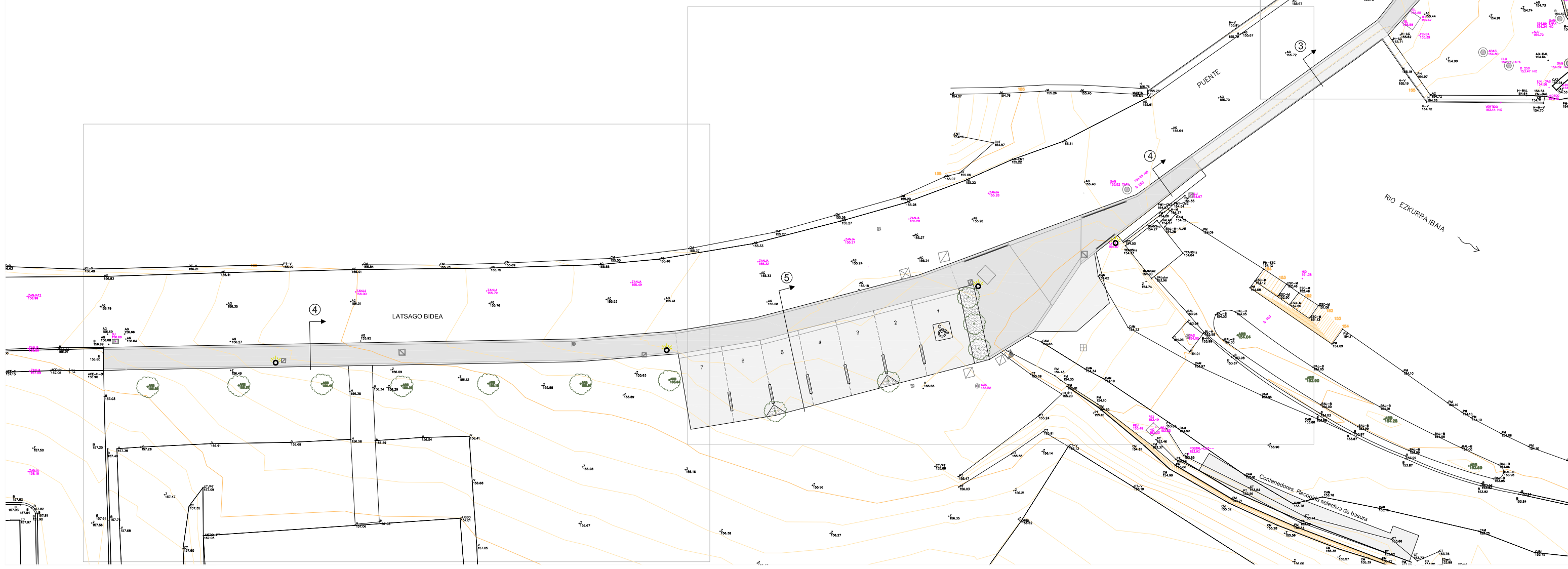
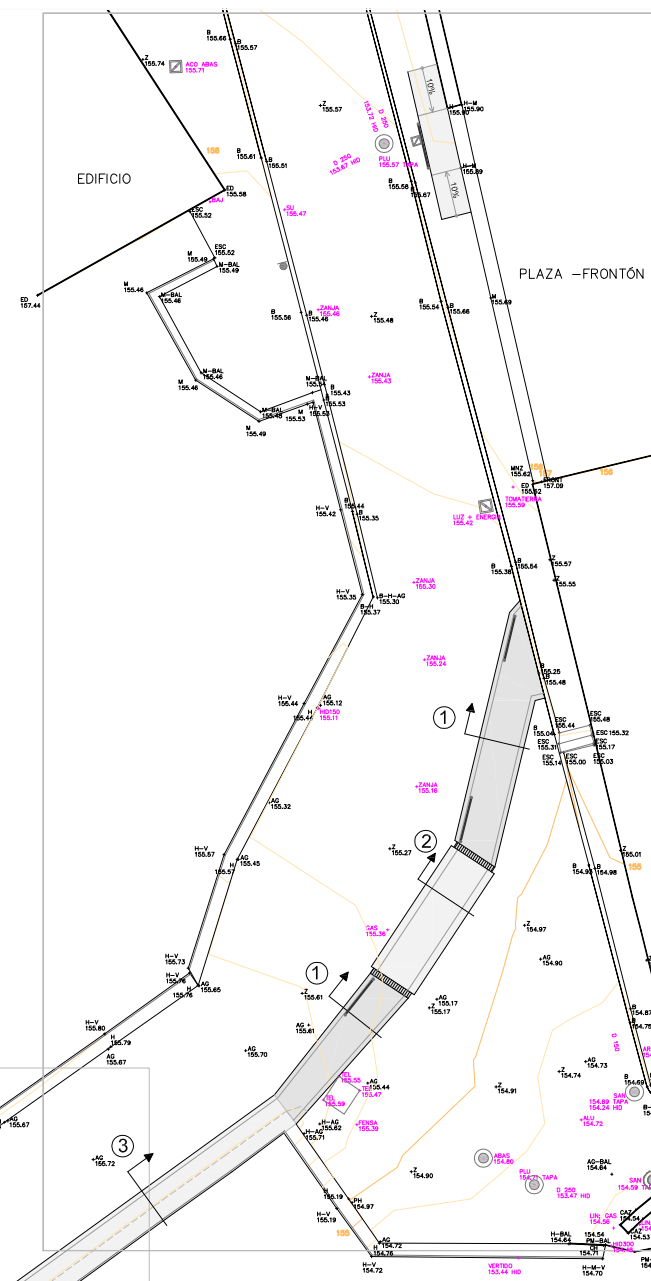

OBRAS de URBANIZACIÓN de ACCESO y SERVICIOS a la PARCELA DESTINADA al COLEGIO PÚBLICO. ITUREN

PROPIEDAD:
ITURENGO UDALA
AYUNTAMIENTO DE ITUREN

PROPUESTA. REDES

e. 1/250
DIN A3
2.2

ARQUITECTO: F.J. CHOCARRO SAN MARTIN
CHOCARRO y URMENETA S.L.P.
www.chyurm.com arquitectos@chyurm.com

PINTOR CIGA 4 bajo FEBRERO 2017
31008 PAMPLONA
T. 948 273069

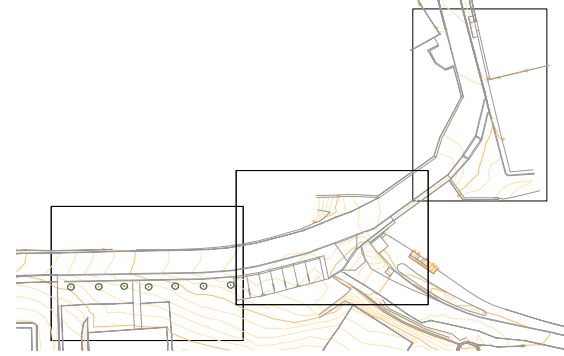

- Saneamiento Fecales. Arqueta 63x63 con rejilla y colector PVC Ø200
- Saneamiento Pluviales. Arqueta 63x63 y colector PVC Ø250
- Baja Tensión. Arqueta 51x51 y 5 conductos PVC: 2 Ø150 y 3 Ø110
- Telefonía. Arqueta Tipo M y doble conducto Ø40
- Gas. Arqueta 20x20 y tubería polietileno Ø1"
- Abastecimiento. Arqueta existente.

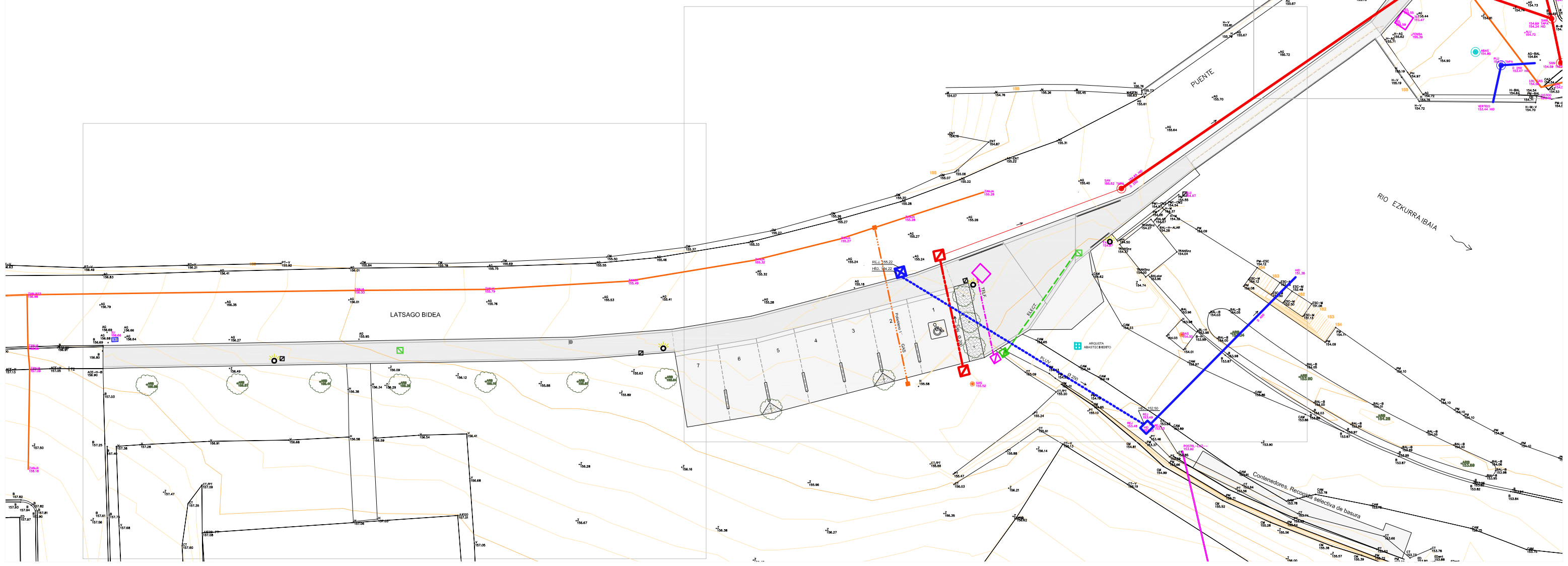
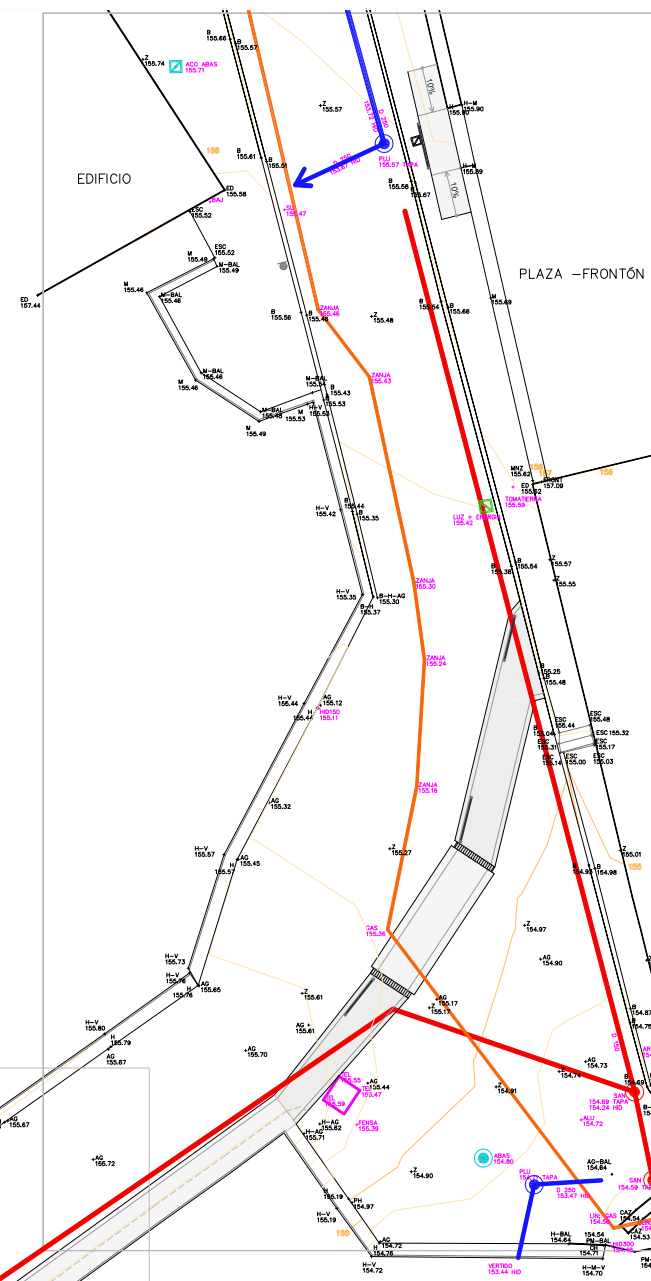

OBRAS de URBANIZACIÓN de ACCESO y SERVICIOS a la PARCELA DESTINADA al COLEGIO PÚBLICO. ITUREN

PROPIEDAD:
ITURENGO UDALA
AYUNTAMIENTO DE ITUREN

PROPUESTA. PAVIMENTACIÓN

e. 1/100
DIN A3
3.1

ARQUITECTO: F.J. CHOCARRO SAN MARTIN
CHOCARRO y URMENETA S.L.P.
www.chyurm.com arquitectos@chyurm.com
PINTOR OIGA 4 bajo FEBRERO 2017
31008 PAMPLONA
T. 948 273069

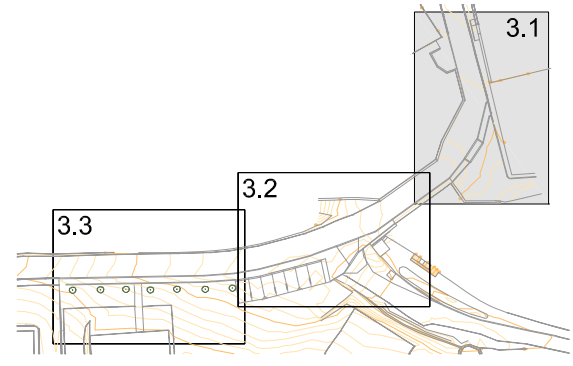
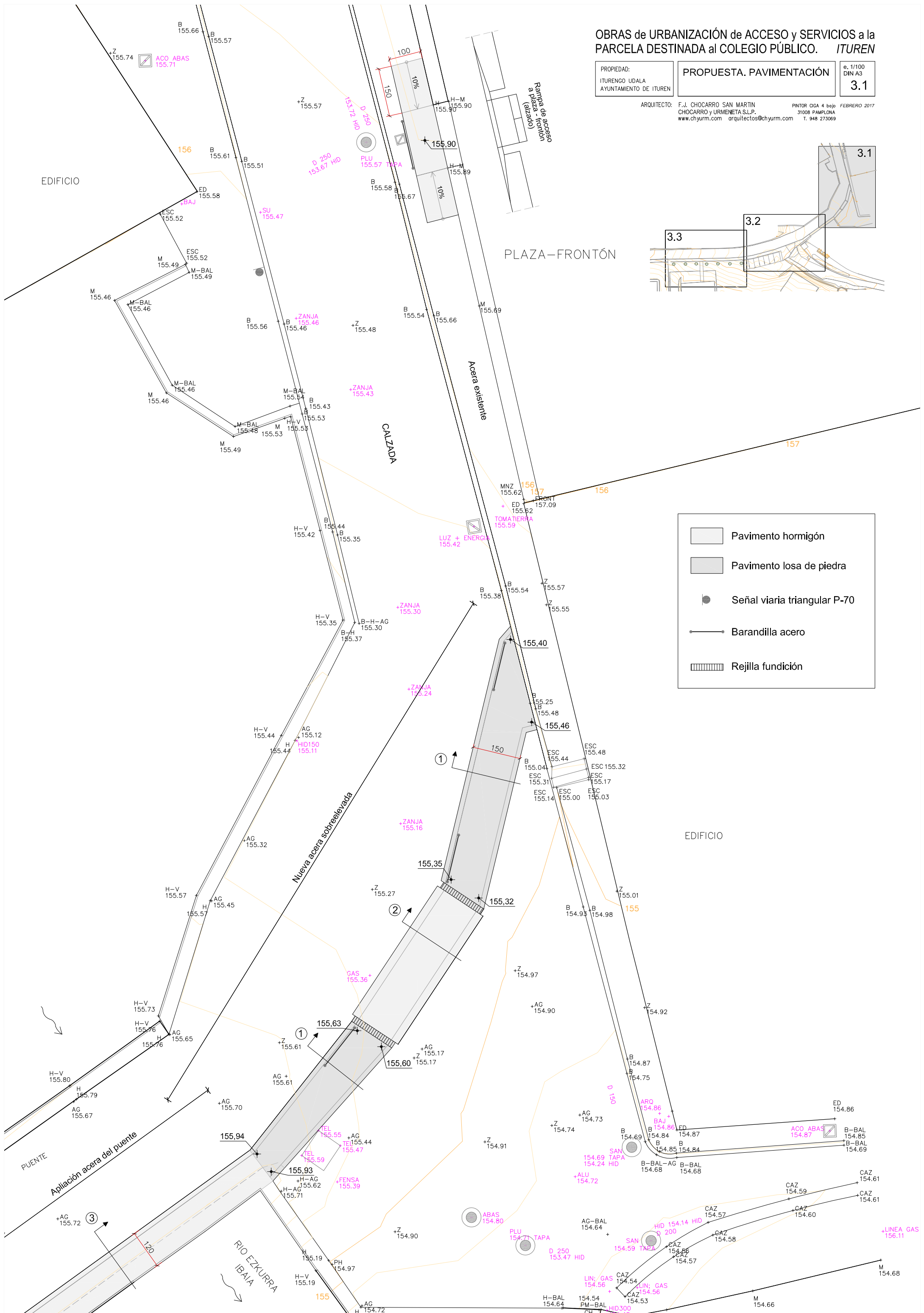

	Pavimento hormigón
	Pavimento losa de piedra
	Señal viaria triangular P-70
	Barandilla acero
	Rejilla fundición

OBRAS de URBANIZACIÓN de ACCESO y SERVICIOS a la PARCELA DESTINADA al COLEGIO PÚBLICO. ITUREN







PROPIEDAD:
ITURENGO UDALA
AYUNTAMIENTO DE ITUREN

PROPUESTA. PAVIMENTACIÓN

e. 1/100
DIN A3
3.2

ARQUITECTO: F.J. CHOCARRO SAN MARTIN
CHOCARRO y URMENETA S.L.P.
www.chyurm.com arquitectos@chyurm.com

PINTOR CIGA 4 bajo FEBRERO 2017
31008 PAMPLONA
T. 948 273069

-  Pavimento hormigón
-  Pavimento losa de piedra
-  Señal viaria triangular P-70
-  Barandilla acero
-  Zona ajardinada
-  Tope separador de hormigón

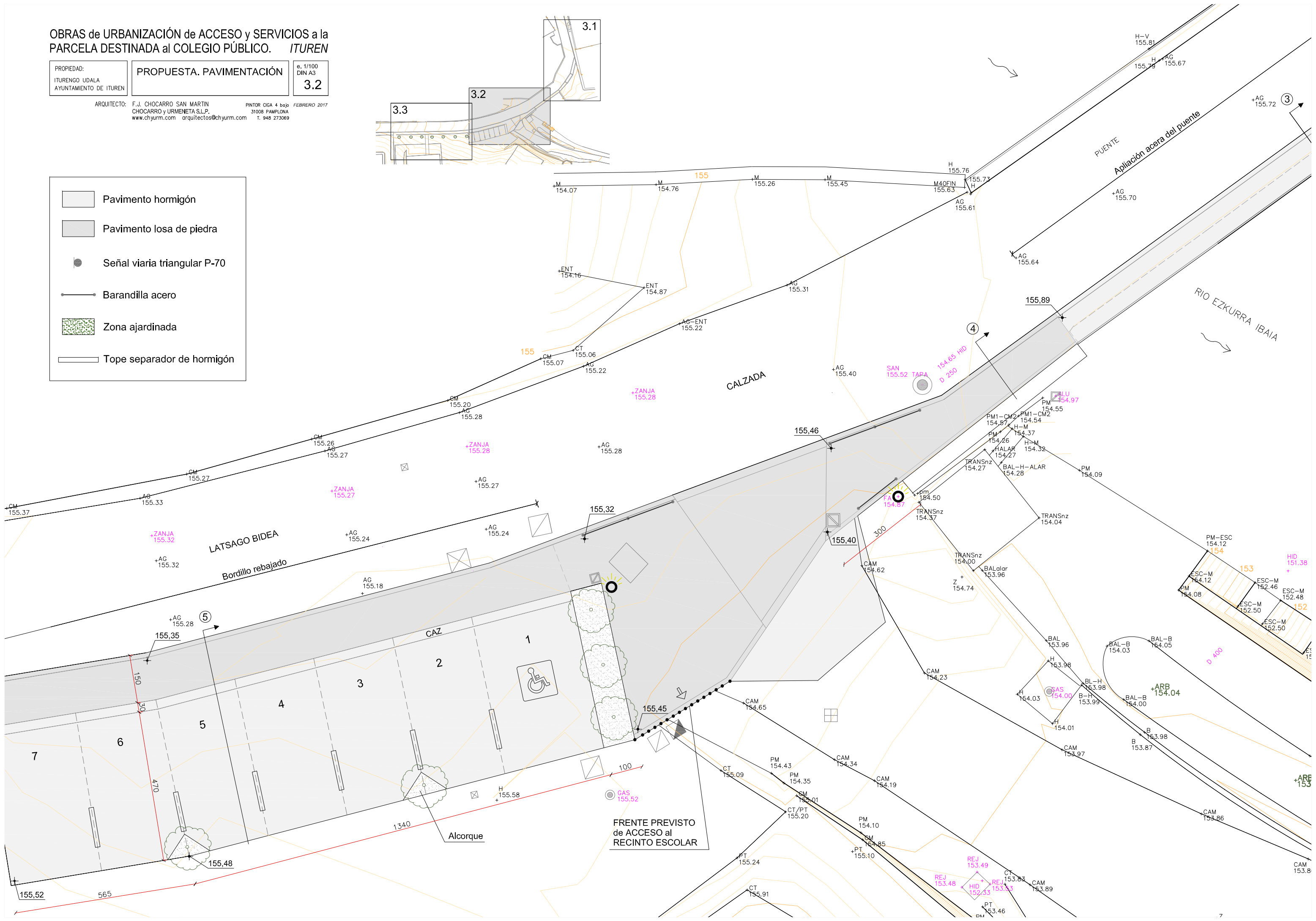
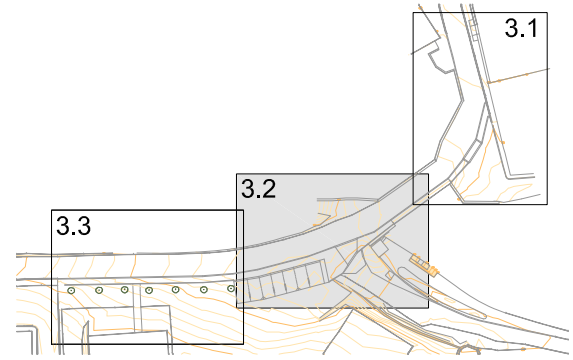

OBRAS de URBANIZACIÓN de ACCESO y SERVICIOS a la PARCELA DESTINADA al COLEGIO PÚBLICO. ITUREN

PROPIEDAD:
ITURENGO UDALA
AYUNTAMIENTO DE ITUREN

PROPUESTA. PAVIMENTACIÓN

e. 1/100
DIN A3
3.3

ARQUITECTO: F.J. CHOCARRO SAN MARTIN
CHOCARRO y URMENETA S.L.P.
www.chyurm.com arquitectos@chyurm.com

PINTOR CIGA 4 bajo FEBRERO 2017
31008 PAMPLONA
T. 948 273069

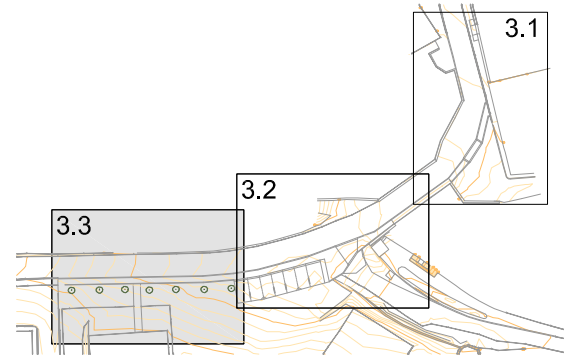

	Pavimento hormigón
	Pavimento losa de piedra
	Señal viaria triangular P-70



OBRAS de URBANIZACIÓN de ACCESO y SERVICIOS a la PARCELA DESTINADA al COLEGIO PÚBLICO. ITUREN

PROPIEDAD:
ITURENGO UDALA
AYUNTAMIENTO DE ITUREN





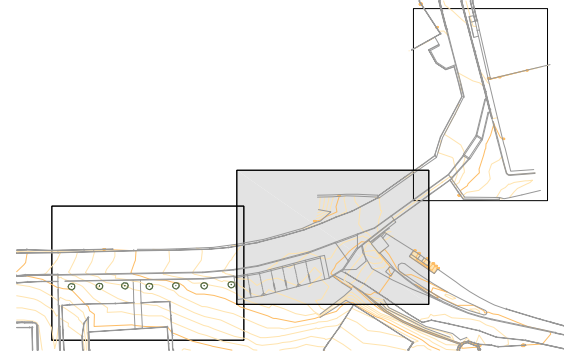

PROPUESTA. REDES

e. 1/100
DIN A3
4

ARQUITECTO: F.J. CHOCARRO SAN MARTIN
CHOCARRO y URMENETA S.L.P.
www.chyurm.com arquitectos@chyurm.com

PINTOR CIGA 4 bajo FEBRERO 2017
31008 PAMPLONA
T. 948 273069



-  Saneamiento Fecales. Arqueta 63x63 con rejilla y colector PVC Ø200
-  Saneamiento Pluviales. Arqueta 63x63 y colector PVC Ø250
-  Baja Tensión. Arqueta 51x51 y 5 conductos PVC: 2 Ø150 y 3 Ø110
-  Telefonía. Arqueta Tipo M y doble conducto Ø40
-  Gas. Arqueta 20x20 y tubería polietileno Ø1"
-  Abastecimiento. Arqueta existente.

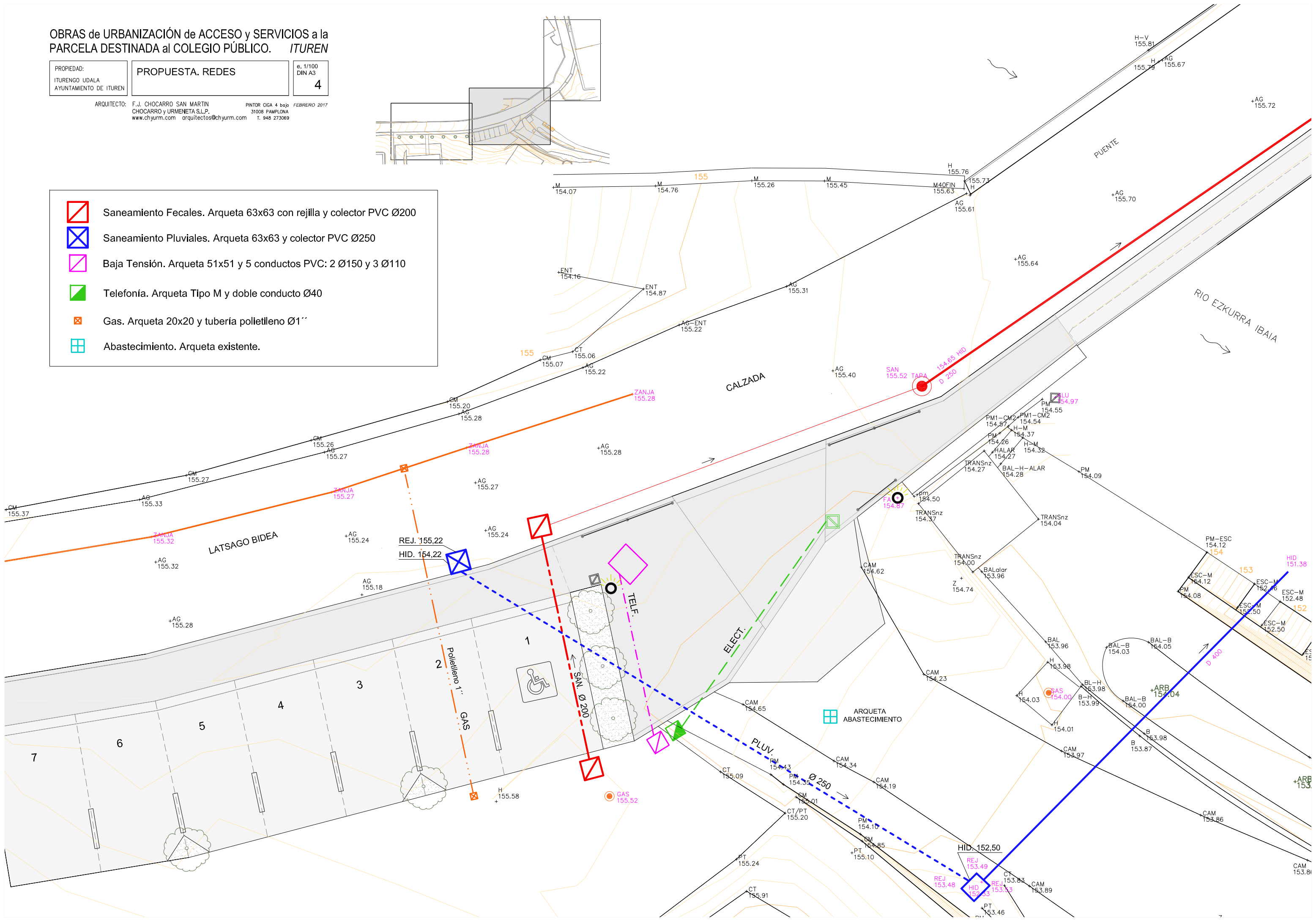

OBRAS de URBANIZACIÓN de ACCESO y SERVICIOS a la PARCELA DESTINADA al COLEGIO PÚBLICO. ITUREN

PROPIEDAD:
ITURENGO UDALA
AYUNTAMIENTO DE ITUREN

DETALLES

e. 1/25
B. 1/15
DIN A3
5

ARQUITECTO: F.J. CHOCARRO SAN MARTIN
CHOCARRO y URMENETA S.L.P.
www.chyurm.com arquitectos@chyurm.com

PINTOR CIGA 4 bajo FEBRERO 2017
31008 PAMPLONA
T. 948 273069

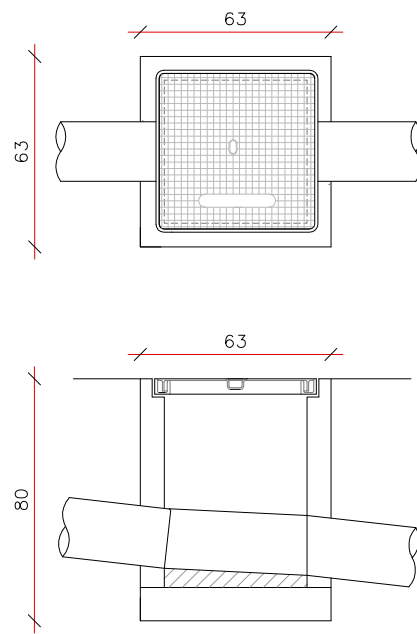
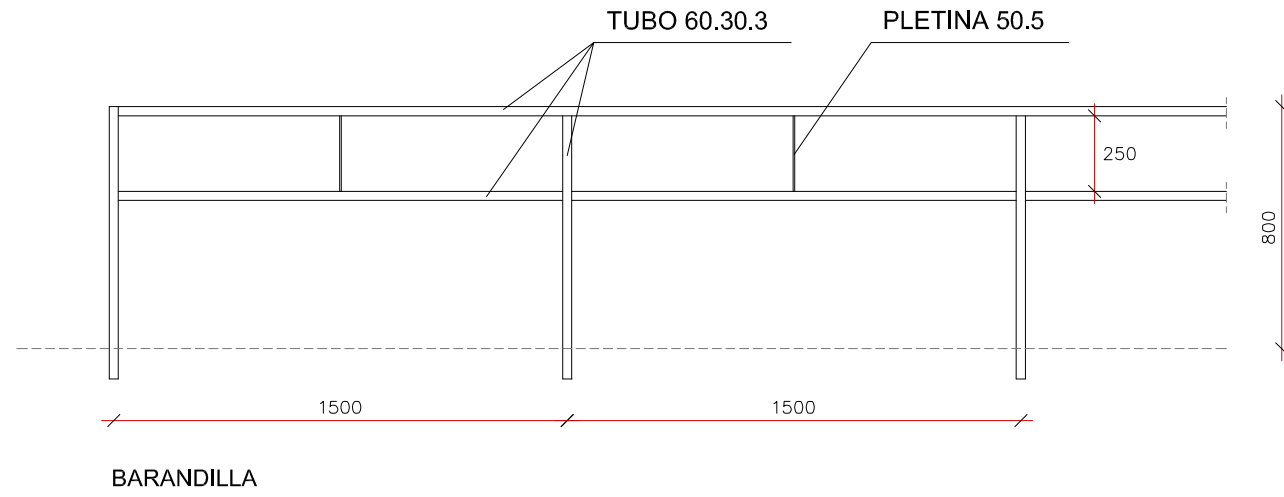

ARQUETA SANEAMIENTO

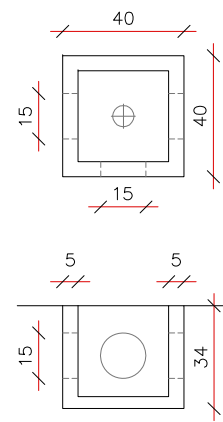

ARQUETA GAS

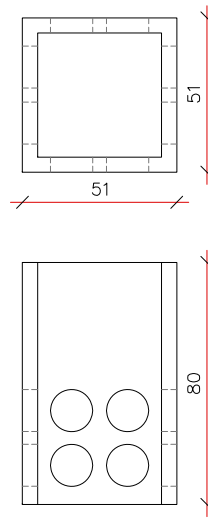

ARQUETA BAJA TENSION

①

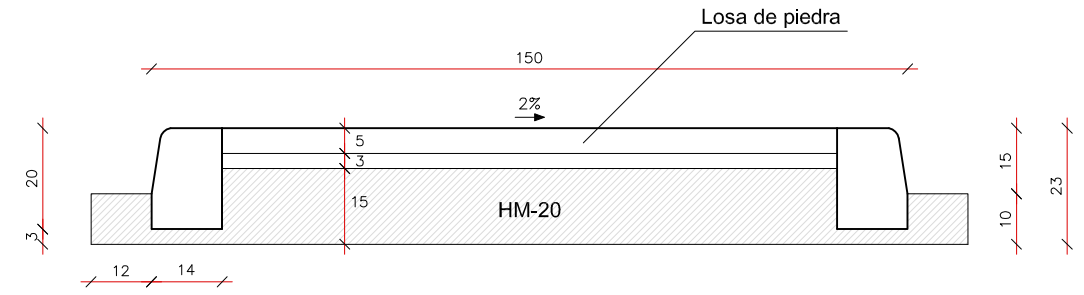

②

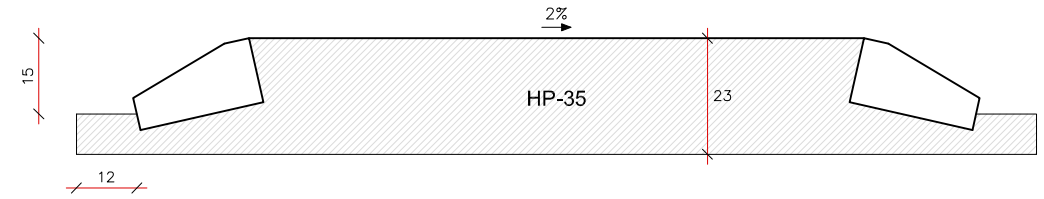

③

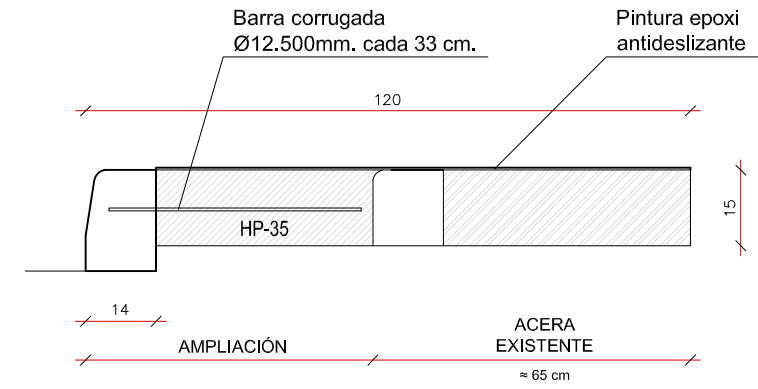

④

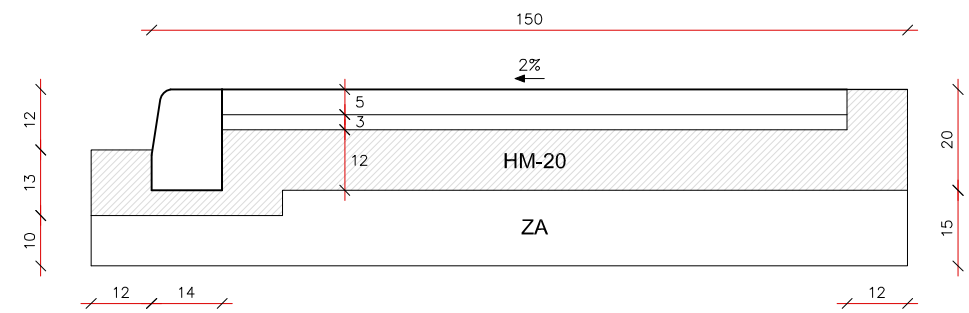

⑤

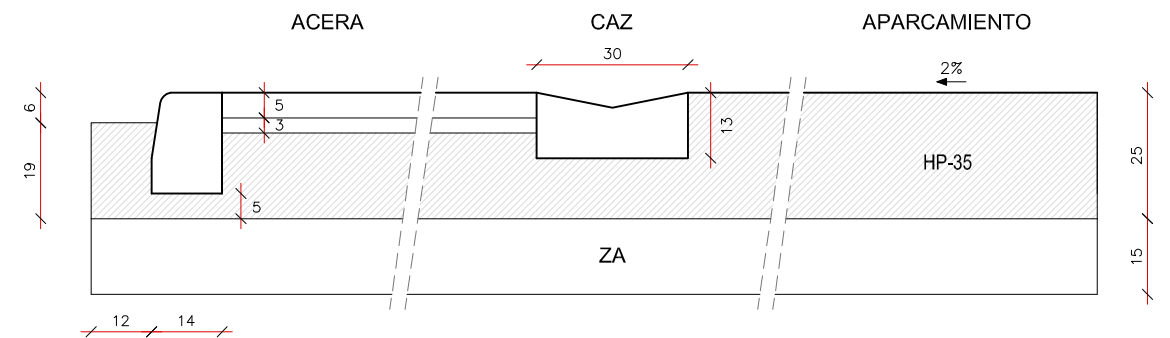

PLIEGO DE CLAUSULAS ADMINISTRATIVAS

PROYECTO Obras de urbanización de acceso y servicios a la parcela destinada al colegio público. Ituren.

SITUACION Latsago bidea s/n (P38 Pol.1) Ituren.

PROMOTOR Iturengo Udala / Ayuntamiento de Ituren

ARQUITECTO Fco. Javier Chocarro San Martín

CONDICIONES GENERALES

NATURALEZA Y OBJETO DEL PLIEGO GENERAL.

Artículo 1.- El presente Pliego General de Condiciones tiene carácter supletorio del Pliego de Condiciones particulares del Proyecto. Ambos, como parte del proyecto arquitectónico tiene por finalidad regular la ejecución de las obras fijando los niveles técnicos y de calidad exigibles, precisando las intervenciones que corresponden, según el contrato y con arreglo a la legislación aplicable, al Promotor o dueño de la obra, al Contratista o constructor de la misma, sus técnicos y encargados, al Arquitecto y al Aparejador o Arquitecto Técnico y a los laboratorios y entidades de Control de Calidad, así como las relaciones entre todos ellos y sus correspondientes obligaciones en orden al cumplimiento del contrato de obra.

DOCUMENTACIÓN DEL CONTRATO DE OBRA.

Artículo 2- Integran el contrato los siguientes documentos relacionados por orden de prelación en cuanto al valor de :sus especificaciones en caso de omisión o aparente contradicción:

- 1.º Las condiciones fijadas en el propio documento de contrato de empresa o arrendamiento de obra, si existiera.
- 2.º El Pliego de Condiciones particulares.
- 3.º El presente Pliego General de Condiciones.
- 4.º El resto de la documentación de Proyecto (memoria, planos, mediciones y presupuesto).

En las obras que lo requieran, también formarán parte el Estudio de Seguridad y Salud y el Proyecto de Control de Calidad de la Edificación.

Deberá incluir las condiciones y delimitación de los campos de actuación de laboratorios y entidades de Control de Calidad, si la obra lo requiriese.

Las órdenes e instrucciones de la Dirección facultativa de las obras se incorporan al Proyecto como interpretación, complemento o precisión de sus determinaciones.

En cada documento, las especificaciones literales prevalecen sobre las gráficas y en los planos, la cota prevalece sobre la medida a escala.

CONDICIONES GENERALES DE INDOLE FACULTATIVA

DELIMITACION GENERAL DE FUNCIONES TÉCNICAS

DELIMITACIÓN DE FUNCIONES DE LOS AGENTES INTERVINIENTES

Artículo 3.- Ámbito de aplicación de la L.O.E.

La Ley de Ordenación de la Edificación es de aplicación al proceso de la edificación, entendiéndose por tal la acción y el resultado de construir un edificio de carácter permanente, público o privado, cuyo uso principal esté comprendido en los siguientes grupos:

- a) Administrativo, sanitario, religioso, residencial en todas sus formas, docente y cultural.
- b) Aeronáutico; agropecuario; de la energía; de la hidráulica; minero; de telecomunicaciones (referido a la ingeniería de las telecomunicaciones); del transporte terrestre, marítimo, fluvial y aéreo; forestal; industrial; naval; de la ingeniería de saneamiento e higiene, y accesorio a las obras de ingeniería y su explotación.
- c) Todas las demás edificaciones cuyos usos no estén expresamente relacionados en los grupos anteriores.

Cuando el proyecto a realizar tenga por objeto la construcción de edificios para los usos indicados en el grupo a) la titulación académica y profesional habilitante será la de arquitecto.

Cuando el proyecto a realizar tenga por objeto la construcción de edificios para los usos indicados en el grupo b) la titulación académica y profesional habilitante, con carácter general, será la de ingeniero, ingeniero técnico o arquitecto y vendrá determinada por las disposiciones legales vigentes para cada profesión, de acuerdo con sus respectivas especialidades y competencias específicas.

Cuando el proyecto a realizar tenga por objeto la construcción de edificios para los usos indicados en el grupo c) la titulación académica y profesional habilitante será la de arquitecto, arquitecto técnico, ingeniero o ingeniero técnico y vendrá determinada por las disposiciones legales vigentes para cada profesión, de acuerdo con sus especialidades y competencias específicas.

EL PROMOTOR

Será Promotor cualquier persona, física o jurídica, pública o privada, que, individual o colectivamente decide, impulsa, programa o financia, con recursos propios o ajenos, las obras de edificación para sí o para su posterior enajenación, entrega o cesión a terceros bajo cualquier título.

Son obligaciones del promotor:

- a) Ostentar sobre el solar la titularidad de un derecho que le faculte para construir en él.
- b) Facilitar la documentación e información previa necesaria para la redacción del proyecto, así como autorizar al director de obra las posteriores modificaciones del mismo.
- c) Gestionar y obtener las preceptivas licencias y autorizaciones administrativas, así como suscribir el acta de recepción de la obra.
- d) Designar al Coordinador de Seguridad y Salud para el proyecto y la ejecución de la obra.
- e) Suscribir los seguros previstos en la Ley de Ordenación de la Edificación.
- f) Entregar al adquirente, en su caso, la documentación de obra ejecutada, o cualquier otro documento exigible por las Administraciones competentes.

EL PROYECTISTA

Artículo 4.- Son obligaciones del proyectista (art. 10 de la L.O.E.):

- a) Estar en posesión de la titulación académica y profesional habilitante de arquitecto, arquitecto técnico o ingeniero técnico, según corresponda, y cumplir las condiciones exigibles para el ejercicio de la profesión. En caso de personas jurídicas, designar al técnico redactor del proyecto que tenga la titulación profesional habilitante.
- b) Redactar el proyecto con sujeción a la normativa vigente y a lo que se haya establecido en el contrato y entregarlo, con los visados que en su caso fueran preceptivos.
- c) Acordar, en su caso, con el promotor la contratación de colaboraciones parciales.

EL CONSTRUCTOR

Artículo 5.- Son obligaciones del constructor (art. 11 de la L.O.E.):

- a) Ejecutar la obra con sujeción al proyecto, a la legislación aplicable y a las instrucciones del director de obra y del director de la ejecución de la obra, a fin de alcanzar la calidad exigida en el proyecto.
- b) Tener la titulación o capacitación profesional que habilita para el cumplimiento de las condiciones exigibles para actuar como constructor.
- c) Designar al jefe de obra que asumirá la representación técnica del constructor en la obra y que por su titulación o experiencia deberá tener la capacitación adecuada de acuerdo con las características y la complejidad de la obra.
- d) Asignar a la obra los medios humanos y materiales que su importancia requiera.
- e) Organizar los trabajos de construcción, redactando los planes de obra que se precisen y proyectando o autorizando las instalaciones provisionales y medios auxiliares de la obra.
- f) Elaborar el Plan de Seguridad y Salud de la obra en aplicación del Estudio correspondiente, y disponer, en todo caso, la ejecución de las medidas preventivas, velando por su cumplimiento y por la observancia de la normativa vigente en materia de Seguridad y Salud en el trabajo.
- g) Atender las indicaciones y cumplir las instrucciones del Coordinador en materia de seguridad y salud durante la ejecución de la obra, y en su caso de la dirección facultativa.
- h) Formalizar las subcontrataciones de determinadas partes o instalaciones de la obra dentro de los límites establecidos en el contrato.
- i) Firmar el acta de replanteo o de comienzo y el acta de recepción de la obra.
- j) Ordenar y dirigir la ejecución material con arreglo al proyecto, a las normas técnicas y a las reglas de la buena construcción. A tal efecto, ostenta la jefatura de todo el personal que intervenga en la obra y coordina las intervenciones de los subcontratistas.
- k) Asegurar la idoneidad de todos y cada uno de los materiales y elementos constructivos que se utilicen, comprobando los preparados en obra y rechazando, por iniciativa propia o por prescripción del Aparejador o Arquitecto Técnico, los suministros o prefabricados que no cuenten con las garantías o documentos de idoneidad requeridos por las normas de aplicación.
- l) Custodiar los Libros de órdenes y seguimiento de la obra, así como los de Seguridad y Salud y el del Control de Calidad, éstos si los hubiere, y dar el enterado a las anotaciones que en ellos se practiquen.
- m) Facilitar al Aparejador o Arquitecto Técnico con antelación suficiente, los materiales precisos para el cumplimiento de su cometido.
- n) Preparar las certificaciones parciales de obra y la propuesta de liquidación final.
- o) Suscribir con el Promotor las actas de recepción provisional y definitiva.
- p) Concertar los seguros de accidentes de trabajo y de daños a terceros durante la obra.
- q) Facilitar al director de obra los datos necesarios para la elaboración de la documentación de la obra ejecutada.
- r) Facilitar el acceso a la obra a los Laboratorios y Entidades de Control de Calidad contratados y debidamente homologados para el cometido de sus funciones.
- s) Suscribir las garantías por daños materiales ocasionados por vicios y defectos de la construcción previstas en el Art. 19 de la L.O.E.

EL DIRECTOR DE OBRA

Artículo 6.- Corresponde al Director de Obra:

- a) Estar en posesión de la titulación académica y profesional habilitante de arquitecto, arquitecto técnico, ingeniero o ingeniero técnico, según corresponda y cumplir las condiciones exigibles para el ejercicio de la profesión. En caso de personas jurídicas, designar al técnico director de obra que tenga la titulación profesional habilitante.
- b) Verificar el replanteo y la adecuación de la cimentación y de la estructura proyectadas a las características geotécnicas del terreno.
- c) Dirigir la obra coordinándola con el Proyecto de Ejecución, facilitando su interpretación técnica, económica y estética.
- d) Asistir a las obras, cuantas veces lo requiera su naturaleza y complejidad, a fin de resolver las contingencias que se produzcan en la obra y consignar en el Libro de Órdenes y Asistencias las instrucciones precisas para la correcta interpretación del proyecto.
- e) Elaborar, a requerimiento del promotor o con su conformidad, eventuales modificaciones del proyecto, que vengan exigidas por la marcha de la obra siempre que las mismas se adapten a las disposiciones normativas contempladas y observadas en la redacción del proyecto.
- f) Coordinar, junto al Aparejador o Arquitecto Técnico, el programa de desarrollo de la obra y el Proyecto de Control de Calidad de la obra, con sujeción al Código Técnico de la Edificación y a las especificaciones del Proyecto.
- g) Comprobar, junto al Aparejador o Arquitecto Técnico, los resultados de los análisis e informes realizados por Laboratorios y/o Entidades de Control de Calidad.
- h) Coordinar la intervención en obra de otros técnicos que, en su caso, concurran a la dirección con función propia en aspectos de su especialidad.
- i) Dar conformidad a las certificaciones parciales de obra y la liquidación final.
- j) Suscribir el acta de replanteo o de comienzo de obra y el certificado final de obra, así como conformar las certificaciones parciales y la liquidación final de las unidades de obra ejecutadas, con los visados que en su caso fueran preceptivos.
- k) Asesorar al Promotor durante el proceso de construcción y especialmente en el acto de la recepción.
- l) Preparar con el Contratista, la documentación gráfica y escrita del proyecto definitivamente ejecutado para entregarlo al Promotor.

- m) A dicha documentación se adjuntará, al menos, el acta de recepción, la relación identificativa de los agentes que han intervenido durante el proceso de edificación, así como la relativa a las instrucciones de uso y mantenimiento del edificio y sus instalaciones, de conformidad con la normativa que le sea de aplicación. Esta documentación constituirá el Libro del Edificio, y será entregada a los usuarios finales del edificio.

EL DIRECTOR DE LA EJECUCIÓN DE LA OBRA

Artículo 7.- Corresponde al Aparejador o Arquitecto Técnico la dirección de la ejecución de la obra, que formando parte de la dirección facultativa, asume la función técnica de dirigir la ejecución material de la obra y de controlar cualitativa y cuantitativamente la construcción y la calidad de lo edificado. Siendo sus funciones específicas:

- a) Estar en posesión de la titulación académica y profesional habilitante y cumplir las condiciones exigibles para el ejercicio de la profesión. En caso de personas jurídicas, designar al técnico director de la ejecución de la obra que tenga la titulación profesional habilitante.
- b) Redactar el documento de estudio y análisis del Proyecto para elaborar los programas de organización y de desarrollo de la obra.
- c) Planificar, a la vista del proyecto arquitectónico, del contrato y de la normativa técnica de aplicación, el control de calidad y económico de las obras.
- d) Redactar, cuando se le requiera, el estudio de los sistemas adecuados a los riesgos del trabajo en la realización de la obra y aprobar el Proyecto de Seguridad y Salud para la aplicación del mismo.
- e) Redactar, cuando se le requiera, el Proyecto de Control de Calidad de la Edificación, desarrollando lo especificado en el Proyecto de Ejecución.
- f) Efectuar el replanteo de la obra y preparar el acta correspondiente, suscribiéndola en unión del Arquitecto y del Constructor.
- g) Comprobar las instalaciones provisionales, medios auxiliares y medidas de Seguridad y Salud en el trabajo, controlando su correcta ejecución.
- h) Realizar o disponer las pruebas y ensayos de materiales, instalaciones y demás unidades de obra según las frecuencias de muestreo programadas en el Plan de Control, así como efectuar las demás comprobaciones que resulten necesarias para asegurar la calidad constructiva de acuerdo con el proyecto y la normativa técnica aplicable. De los resultados informará puntualmente al Constructor, impartándole, en su caso, las órdenes oportunas; de no resolverse la contingencia adoptará las medidas que corresponda dando cuenta al Arquitecto.
- i) Realizar las mediciones de obra ejecutada y dar conformidad, según las relaciones establecidas, a las certificaciones valoradas y a la liquidación final de la obra.
- j) Verificar la recepción en obra de los productos de construcción, ordenando la realización de ensayos y pruebas precisas.
- k) Dirigir la ejecución material de la obra comprobando los replanteos, los materiales, la correcta ejecución y disposición de los elementos constructivos y de las instalaciones, de acuerdo con el proyecto y con las instrucciones del director de obra.
- l) Consignar en el Libro de Órdenes y Asistencias las instrucciones precisas.
- m) Suscribir el acta de replanteo o de comienzo de obra y el certificado final de obra, así como elaborar y suscribir las certificaciones parciales y la liquidación final de las unidades de obra ejecutadas.
- n) Colaborar con los restantes agentes en la elaboración de la documentación de la obra ejecutada, aportando los resultados del control realizado.

EL COORDINADOR DE SEGURIDAD Y SALUD

El coordinador en materia de Seguridad y Salud durante la ejecución de la obra deberá desarrollar las siguientes funciones:

- a) Coordinar la aplicación de los principios generales de prevención y de seguridad.
- b) Coordinar las actividades de la obra para garantizar que los contratistas y, en su caso, los subcontratistas y los trabajadores autónomos apliquen de manera coherente y responsable los principios de la acción preventiva que se recogen en el artículo 15 de la Ley de Prevención de Riesgo Laborales durante la ejecución de la obra.
- c) Aprobar el plan de seguridad y salud elaborado por el contratista y, en su caso, las modificaciones introducidas en el mismo.
- d) Coordinar las acciones y funciones de control de la aplicación correcta de los métodos de trabajo.
- e) Adoptar las medidas necesarias para que sólo las personas autorizadas puedan acceder a la obra. La dirección facultativa asumirá esta función cuando no fuera necesaria la designación de coordinador.

LAS ENTIDADES Y LOS LABORATORIOS DE CONTROL DE CALIDAD DE LA EDIFICACIÓN

Artículo 8.- Las entidades de control de calidad de la edificación prestan asistencia técnica en la verificación de la calidad del proyecto, de los materiales y de la ejecución de la obra y sus instalaciones de acuerdo con el proyecto y la normativa aplicable.

Los laboratorios de ensayos para el control de calidad de la edificación prestan asistencia técnica, mediante la realización de ensayos o pruebas de servicio de los materiales, sistemas o instalaciones de una obra de edificación.

Son obligaciones de las entidades y de los laboratorios de control de calidad (art. 14 de la L.O.E.):

- a) Prestar asistencia técnica y entregar los resultados de su actividad al agente autor del encargo y, en todo caso, al director de la ejecución de las obras.
- b) Justificar la capacidad suficiente de medios materiales y humanos necesarios para realizar adecuadamente los trabajos contratados, en su caso, a través de la correspondiente acreditación oficial otorgada por las Comunidades Autónomas con competencia en la materia.

DE LAS OBLIGACIONES Y DERECHOS GENERALES DEL CONSTRUCTOR O CONTRATISTA

VERIFICACIÓN DE LOS DOCUMENTOS DEL PROYECTO

Artículo 9.- Antes de dar comienzo a las obras, el Constructor consignará por escrito que la documentación aportada le resulta suficiente para la comprensión de la totalidad de la obra contratada, o en caso contrario, solicitará las aclaraciones pertinentes.

PLAN DE SEGURIDAD Y SALUD

Artículo 10.- El Constructor, a la vista del Proyecto de Ejecución conteniendo, en su caso, el Estudio de Seguridad y Salud o en su defecto el Estudio Básico de Seguridad y Salud, presentará el Plan de Seguridad y Salud de la obra a la aprobación del Coordinador en materia de Seguridad y Salud durante la obra o en su defecto a la dirección facultativa.

PLAN O PROGRAMA DE CONTROL DE CALIDAD

Artículo 11.- El Constructor tendrá a su disposición el Plan o Programa de Control de Calidad de la obra en el que se especificarán las características y requisitos que deberán cumplir los materiales y unidades de obra, y los criterios para la recepción de los productos, equipos y sistemas, según estén avalados o no por sellos marcas e calidad; ensayos, análisis y pruebas a realizar, determinación de lotes y otros parámetros definidos en el Proyecto por el Arquitecto o documentación que lo complete.

OFICINA EN LA OBRA

Artículo 12.- El Constructor habilitará en la obra una oficina en la que existirá una mesa o tablero adecuado, en el que puedan extenderse y consultarse los planos. En dicha oficina tendrá siempre el Contratista a disposición de la Dirección Facultativa:

- El Proyecto de Ejecución completo, incluidos los complementos que en su caso redacte el Arquitecto.
- La Licencia de Obras.
- El Libro de Ordenes y Asistencia.
- El Plan de Seguridad y Salud y su Libro de Incidencias, si hay para la obra.
- El Programa o Plan de Control de Calidad y su Libro de registro, si hay para la obra.

- El Reglamento y Ordenanza de Seguridad y Salud en el Trabajo.
- La documentación de los seguros suscritos por el Constructor.

Dispondrá además el Constructor una oficina para la Dirección facultativa, convenientemente acondicionada para que en ella se pueda trabajar con normalidad a cualquier hora de la jornada.

REPRESENTACIÓN DEL CONTRATISTA. JEFE DE OBRA

Artículo 13.- El Constructor viene obligado a comunicar a la propiedad la persona designada como delegado suyo en la obra, que tendrá el carácter de Jefe de Obra de la misma, con dedicación plena y con facultades para representarle y adoptar en todo momento cuantas decisiones competan a la contrata.

Serán sus funciones las del Constructor según se especifica en el artículo 5.

Cuando la importancia de las obras lo requiera y así se consigne en el Pliego de "Condiciones particulares de índole facultativa", el Delegado del Contratista será un facultativo de grado superior o grado medio, según los casos.

El Pliego de Condiciones particulares determinará el personal facultativo o especialista que el Constructor se obligue a mantener en la obra como mínimo, y el tiempo de dedicación comprometido.

El incumplimiento de esta obligación o, en general, la falta de cualificación suficiente por parte del personal según la naturaleza de los trabajos, facultará al Arquitecto para ordenar la paralización de las obras sin derecho a reclamación alguna, hasta que se subsane la deficiencia.

PRESENCIA DEL CONSTRUCTOR EN LA OBRA

Artículo 14.- El Jefe de Obra, por sí o por medio de sus técnicos, o encargados estará presente durante la jornada legal de trabajo y acompañará al Arquitecto o al Aparejador o Arquitecto Técnico, en las visitas que hagan a las obras, poniéndose a su disposición para la práctica de los reconocimientos que se consideren necesarios y suministrándoles los datos precisos para la comprobación de mediciones y liquidaciones.

TRABAJOS NO ESTIPULADOS EXPRESAMENTE

Artículo 15.- Es obligación de la contrata el ejecutar cuando sea necesario para la buena construcción y aspecto de las obras, aun cuando no se halle expresamente determinado en los Documentos de Proyecto, siempre que, sin separarse de su espíritu y recta interpretación, lo disponga el Arquitecto dentro de los límites de posibilidades que los presupuestos habiliten para cada unidad de obra y tipo de ejecución.

En defecto de especificación en el Pliego de Condiciones Particulares, se entenderá que requiere reformado de proyecto con consentimiento expreso de la propiedad, Promotor, toda variación que suponga incremento de precios de alguna unidad de obra en más del 20 por 100 ó del total del presupuesto en más de un 10 por 100.

INTERPRETACIONES, ACLARACIONES Y MODIFICACIONES DE LOS DOCUMENTOS DEL PROYECTO

Artículo 16.- El Constructor podrá requerir del Arquitecto o del Aparejador o Arquitecto Técnico, según sus respectivos cometidos, las instrucciones o aclaraciones que se precisen para la correcta interpretación y ejecución de lo proyectado.

Cuando se trate de aclarar, interpretar o modificar preceptos de los Pliegos de Condiciones o indicaciones de los planos o croquis, las órdenes e instrucciones correspondientes se comunicarán precisamente por escrito al Constructor, estando éste obligado a su vez a devolver los originales o las copias suscribiendo con su firma el enterado, que figurará al pie de todas las órdenes, avisos o instrucciones que reciba tanto del Aparejador o Arquitecto Técnico como del Arquitecto.

Cualquier reclamación que en contra de las disposiciones tomadas por éstos crea oportuno hacer el Constructor, habrá de dirigirla, dentro precisamente del plazo de tres días, a quién la hubiere dictado, el cual dará al Constructor el correspondiente recibo, si éste lo solicitase.

RECLAMACIONES CONTRA LAS ORDENES DE LA DIRECCION FACULTATIVA

Artículo 17.- Las reclamaciones que el Contratista quiera hacer contra las órdenes o instrucciones dimanadas de la Dirección Facultativa, sólo podrá presentarlas, a través del Arquitecto, ante la Propiedad, si son de orden económico y de acuerdo con las condiciones estipuladas en los Pliegos de Condiciones correspondientes.

Contra disposiciones de orden técnico del Arquitecto o del Aparejador o Arquitecto Técnico, no se admitirá reclamación alguna, pudiendo el Contratista salvar su responsabilidad, si lo estima oportuno, mediante exposición razonada dirigida al Arquitecto, el cual podrá limitar su contestación al acuse de recibo, que en todo caso será obligatorio para este tipo de reclamaciones.

RECUSACIÓN POR EL CONTRATISTA DEL PERSONAL NOMBRADO POR EL ARQUITECTO

Artículo 18.- El Constructor no podrá recusar a los Arquitectos, Aparejadores o personal encargado por éstos de la vigilancia de las obras, ni pedir que por parte de la propiedad se designen otros facultativos para los reconocimientos y mediciones.

Cuando se crea perjudicado por la labor de éstos procederá de acuerdo con lo estipulado en el artículo precedente, pero sin que por esta causa puedan interrumpirse ni perturbarse la marcha de los trabajos.

FALTAS DEL PERSONAL

Artículo 19.- El Arquitecto, en supuestos de desobediencia a sus instrucciones, manifiesta incompetencia o negligencia grave que comprometan o perturben la marcha de los trabajos, podrá requerir al Contratista para que aparte de la obra a los dependientes u operarios causantes de la perturbación.

SUBCONTRATAS

Artículo 20.- El Contratista podrá subcontratar capítulos o unidades de obra a otros contratistas e industriales, con sujeción en su caso, a lo estipulado en el Pliego de Condiciones Particulares y sin perjuicio de sus obligaciones como Contratista general de la obra.

RESPONSABILIDAD CIVIL DE LOS AGENTES QUE INTERVIENEN EN EL PROCESO DE LA EDIFICACIÓN

DAÑOS MATERIALES

Artículo 21.- Las personas físicas o jurídicas que intervienen en el proceso de la edificación responderán frente a los propietarios y los terceros adquirentes de los edificios o partes de los mismos, en el caso de que sean objeto de división, de los siguientes daños materiales ocasionados en el edificio dentro de los plazos indicados, contados desde la fecha de recepción de la obra, sin reservas o desde la subsanación de éstas:

- a) Durante diez años, de los daños materiales causados en el edificio por vicios o defectos que afecten a la cimentación, los soportes, las vigas, los forjados, los muros de carga u otros elementos estructurales, y que comprometan directamente la resistencia mecánica y la estabilidad del edificio.
- b) Durante tres años, de los daños materiales causados en el edificio por vicios o defectos de los elementos constructivos o de las instalaciones que ocasionen el incumplimiento de los requisitos de habitabilidad del art. 3 de la L.O.E.

El constructor también responderá de los daños materiales por vicios o defectos de ejecución que afecten a elementos de terminación o acabado de las obras dentro del plazo de un año.

RESPONSABILIDAD CIVIL

Artículo 22.- La responsabilidad civil será exigible en forma **personal e individualizada**, tanto por actos u omisiones de propios, como por actos u omisiones de personas por las que se deba responder.

No obstante, cuando pudiera individualizarse la causa de los daños materiales o quedase debidamente probada la concurrencia de culpas sin que pudiera precisarse el grado de intervención de cada agente en el daño producido, la responsabilidad se exigirá solidariamente. En todo caso, el promotor responderá solidariamente con los demás agentes intervinientes ante los posibles adquirentes de los daños materiales en el edificio ocasionados por vicios o defectos de construcción.

Sin perjuicio de las medidas de intervención administrativas que en cada caso procedan, la responsabilidad del promotor que se establece en la Ley de Ordenación de la Edificación se extenderá a las personas físicas o jurídicas que, a tenor del contrato o de su intervención decisoria en la promoción, actúen como tales promotores bajo la forma de promotor o gestor de cooperativas o de comunidades de propietarios u otras figuras análogas.

Cuando el proyecto haya sido contratado conjuntamente con más de un proyectista, los mismos responderán solidariamente.

Los proyectistas que contraten los cálculos, estudios, dictámenes o informes de otros profesionales, serán directamente responsables de los daños que puedan derivarse de su insuficiencia, incorrección o inexactitud, sin perjuicio de la repetición que pudieran ejercer contra sus autores.

El constructor responderá directamente de los daños materiales causados en el edificio por vicios o defectos derivados de la impericia, falta de capacidad profesional o técnica, negligencia o incumplimiento de las obligaciones atribuidas al jefe de obra y demás personas físicas o jurídicas que de él dependan.

Cuando el constructor subcontrate con otras personas físicas o jurídicas la ejecución de determinadas partes o instalaciones de la obra, será directamente responsable de los daños materiales por vicios o defectos de su ejecución, sin perjuicio de la repetición a que hubiere lugar.

El director de obra y el director de la ejecución de la obra que suscriban el certificado final de obra serán responsables de la veracidad y exactitud de dicho documento.

Quien acepte la dirección de una obra cuyo proyecto no haya elaborado él mismo, asumirá las responsabilidades derivadas de las omisiones, deficiencias o imperfecciones del proyecto, sin perjuicio de la repetición que pudiere corresponderle frente al proyectista.

Cuando la dirección de obra se contrate de manera conjunta a más de un técnico, los mismos responderán solidariamente sin perjuicio de la distribución que entre ellos corresponda.

Las responsabilidades por daños no serán exigibles a los agentes que intervengan en el proceso de la edificación, si se prueba que aquellos fueron ocasionados por caso fortuito, fuerza mayor, acto de tercero o por el propio perjudicado por el daño.

Las responsabilidades a que se refiere este artículo se entienden sin perjuicio de las que alcanzan al vendedor de los edificios o partes edificadas frente al comprador conforme al contrato de compraventa suscrito entre ellos, a los artículos 1.484 y siguientes del Código Civil y demás legislación aplicable a la compraventa

PRESCRIPCIONES GENERALES RELATIVAS A TRABAJOS, MATERIALES Y MEDIOS AUXILIARES

CAMINOS Y ACCESOS

Artículo 23.- El Constructor dispondrá por su cuenta los accesos a la obra, el cerramiento o vallado de ésta y su mantenimiento durante la ejecución de la obra. El Aparejador o Arquitecto Técnico podrá exigir su modificación o mejora.

REPLANTEO

Artículo 24.- El Constructor iniciará las obras con el replanteo de las mismas en el terreno, señalando las referencias principales que mantendrá como base de ulteriores replanteos parciales. Dichos trabajos se considerará a cargo del Contratista e incluidos en su oferta.

El Constructor someterá el replanteo a la aprobación del Aparejador o Arquitecto Técnico y una vez esto haya dado su conformidad preparará un acta acompañada de un plano que deberá ser aprobada por el Arquitecto, siendo responsabilidad del Constructor la omisión de este trámite.

INICIO DE LA OBRA. RITMO DE EJECUCIÓN DE LOS TRABAJOS

Artículo 25.- El Constructor dará comienzo a las obras en el plazo marcado en el Pliego de Condiciones Particulares, desarrollándolas en la forma necesaria para que dentro de los períodos parciales en aquél señalados queden ejecutados los trabajos correspondientes y, en consecuencia, la ejecución total se lleve a efecto dentro del plazo exigido en el Contrato.

Obligatoriamente y por escrito, deberá el Contratista dar cuenta al Arquitecto y al Aparejador o Arquitecto Técnico del comienzo de los trabajos al menos con tres días de antelación.

ORDEN DE LOS TRABAJOS

Artículo 26.- En general, la determinación del orden de los trabajos es facultad de la contrata, salvo aquellos casos en que, por circunstancias de orden técnico, estime conveniente su variación la Dirección Facultativa.

FACILIDADES PARA OTROS CONTRATISTAS

Artículo 27.- De acuerdo con lo que requiera la Dirección Facultativa, el Contratista General deberá dar todas las facilidades razonables para la realización de los trabajos que le sean encomendados a todos los demás Contratistas que intervengan en la obra. Ello sin perjuicio de las compensaciones económicas a que haya lugar entre Contratistas por utilización de medios auxiliares o suministros de energía u otros conceptos.

En caso de litigio, ambos Contratistas estarán a lo que resuelva la Dirección Facultativa.

AMPLIACIÓN DEL PROYECTO POR CAUSAS IMPREVISTAS O DE FUERZA MAYOR

Artículo 28.- Cuando sea preciso por motivo imprevisto o por cualquier accidente, ampliar el Proyecto, no se interrumpirán los trabajos, continuándose según las instrucciones dadas por el Arquitecto en tanto se formula o se tramita el Proyecto Reformado.

El Constructor está obligado a realizar con su personal y sus materiales cuanto la Dirección de las obras disponga para apeos, apuntalamientos, derribos, recalzos o cualquier otra obra de carácter urgente, anticipando de momento este servicio, cuyo importe le será consignado en un presupuesto adicional o abonado directamente, de acuerdo con lo que se convenga.

PRÓRROGA POR CAUSA DE FUERZA MAYOR

Artículo 29.- Si por causa de fuerza mayor o independiente de la voluntad del Constructor, éste no pudiese comenzar las obras, o tuviese que suspenderlas, o no le fuera posible terminarlas en los plazos prefijados, se le otorgará una prórroga proporcionada para el cumplimiento de la contrata, previo informe favorable del Arquitecto. Para ello, el Constructor expondrá, en escrito dirigido al Arquitecto, la causa que impide la ejecución o la marcha de los trabajos y el retraso que por ello se originaría en los plazos acordados, razonando debidamente la prórroga que por dicha causa solicita.

RESPONSABILIDAD DE LA DIRECCIÓN FACULTATIVA EN EL RETRASO DE LA OBRA

Artículo 30.- El Contratista no podrá excusarse de no haber cumplido los plazos de obras estipulados, alegando como causa la carencia de planos u órdenes de la Dirección Facultativa, a excepción del caso en que habiéndolo solicitado por escrito no se le hubiesen proporcionado.

CONDICIONES GENERALES DE EJECUCIÓN DE LOS TRABAJOS

Artículo 31.- Todos los trabajos se ejecutarán con estricta sujeción al Proyecto, a las modificaciones del mismo que previamente hayan sido aprobadas y a las órdenes e instrucciones que bajo su responsabilidad y por escrito entreguen el Arquitecto o el Aparejador o Arquitecto Técnico al Constructor, dentro de las limitaciones presupuestarias y de conformidad con lo especificado en el artículo 15.

DOCUMENTACIÓN DE OBRAS OCULTAS

Artículo 32.- De todos los trabajos y unidades de obra que hayan de quedar ocultos a la terminación del edificio, se levantarán los planos precisos para que queden perfectamente definidos; estos documentos se extenderán por triplicado, entregándose: uno, al Arquitecto; otro, al Aparejador; y, el tercero, al Contratista, firmados todos ellos por los tres. Dichos planos, que deberán ir suficientemente acotados, se considerarán documentos indispensables e irrecusables para efectuar las mediciones.

TRABAJOS DEFECTUOSOS

Artículo 33.- El Constructor debe emplear los materiales que cumplan las condiciones exigidas en las "Condiciones generales y particulares de índole Técnica" del Pliego de Condiciones y realizará todos y cada uno de los trabajos contratados de acuerdo con lo especificado también en dicho documento.

Por ello, y hasta que tenga lugar la recepción definitiva del edificio, es responsable de la ejecución de los trabajos que ha contratado y de las faltas y defectos que en éstos puedan existir por su mala ejecución o por la deficiente calidad de los materiales empleados o aparatos colocados, sin que le exonere de responsabilidad el control que compete al Aparejador o Arquitecto Técnico, ni tampoco el hecho de que estos trabajos hayan sido valorados en las certificaciones parciales de obra, que siempre se entenderán extendidas y abonadas a buena cuenta.

Como consecuencia de lo anteriormente expresado, cuando el Aparejador o Arquitecto Técnico advierta vicios o defectos en los trabajos ejecutados, o que los materiales empleados o los aparatos colocados no reúnen las condiciones preceptuadas, ya sea en el curso de la ejecución de los trabajos, o finalizados éstos, y antes de verificarse la recepción definitiva de la obra, podrá disponer que las partes defectuosas sean demolidas y reconstruidas de acuerdo con lo contratado, y todo ello a expensas de la contrata. Si ésta no estimase justa la decisión y se negase a la demolición y reconstrucción ordenadas, se planteará la cuestión ante el Arquitecto de la obra, quien resolverá.

VICIOS OCULTOS

Artículo 34.- Si el Aparejador o Arquitecto Técnico tuviese fundadas razones para creer en la existencia de vicios ocultos de construcción en las obras ejecutadas, ordenará efectuar en cualquier tiempo, y antes de la recepción definitiva, los ensayos, destructivos o no, que crea necesarios para reconocer los trabajos que suponga defectuosos, dando cuenta de la circunstancia al Arquitecto.

Los gastos que se ocasionen serán de cuenta del Constructor, siempre que los vicios existan realmente, en caso contrario serán a cargo de la Propiedad.

DE LOS MATERIALES Y DE LOS APARATOS. SU PROCEDENCIA

Artículo 35.- El Constructor tiene libertad de proveerse de los materiales y aparatos de todas clases en los puntos que le parezca conveniente, excepto en los casos en que el Pliego Particular de Condiciones Técnicas preceptúe una procedencia determinada.

Obligatoriamente, y antes de proceder a su empleo o acopio, el Constructor deberá presentar al Aparejador o Arquitecto Técnico una lista completa de los materiales y aparatos que vaya a utilizar en la que se especifiquen todas las indicaciones sobre marcas, calidades, procedencia e idoneidad de cada uno de ellos.

PRESENTACIÓN DE MUESTRAS

Artículo 36.- A petición del Arquitecto, el Constructor le presentará las muestras de los materiales siempre con la antelación prevista en el Calendario de la Obra.

MATERIALES NO UTILIZABLES

Artículo 37.- El Constructor, a su costa, transportará y colocará, agrupándolos ordenadamente y en el lugar adecuado, los materiales procedentes de las excavaciones, derribos, etc., que no sean utilizables en la obra.

Se retirarán de ésta o se llevarán al vertedero, cuando así estuviese establecido en el Pliego de Condiciones Particulares vigente en la obra.

Si no se hubiese preceptuado nada sobre el particular, se retirarán de ella cuando así lo ordene el Aparejador o Arquitecto Técnico, pero acordando previamente con el Constructor su justa tasación, teniendo en cuenta el valor de dichos materiales y los gastos de su transporte.

MATERIALES Y APARATOS DEFECTUOSOS

Artículo 38.- Cuando los materiales, elementos de instalaciones o aparatos no fuesen de la calidad prescrita en este Pliego, o no tuvieran la preparación en él exigida o, en fin, cuando la falta de prescripciones formales de aquél, se reconociera o demostrara que no eran adecuados para su objeto, el Arquitecto a instancias del Aparejador o Arquitecto Técnico, dará orden al Constructor de sustituirlos por otros que satisfagan las condiciones o llenen el objeto a que se destinen.

Si a los quince (15) días de recibir el Constructor orden de que retire los materiales que no estén en condiciones, no ha sido cumplida, podrá hacerlo la Propiedad cargando los gastos a la contrata.

Si los materiales, elementos de instalaciones o aparatos fueran defectuosos, pero aceptables a juicio del Arquitecto, se recibirán pero con la rebaja del precio que aquél determine, a no ser que el Constructor prefiera sustituirlos por otros en condiciones.

GASTOS OCASIONADOS POR PRUEBAS Y ENSAYOS

Artículo 39.- Todos los gastos originados por las pruebas y ensayos de materiales o elementos que intervengan en la ejecución de las obras, serán de cuenta de la contrata.

Todo ensayo que no haya resultado satisfactorio o que no ofrezca las suficientes garantías podrá comenzarse de nuevo a cargo del mismo.

LIMPIEZA DE LAS OBRAS

Artículo 40.- Es obligación del Constructor mantener limpias las obras y sus alrededores, tanto de escombros como de materiales sobrantes, hacer desaparecer las instalaciones provisionales que no sean necesarias, así como adoptar las medidas y ejecutar todos los trabajos que sean necesarios para que la obra ofrezca buen aspecto.

OBRAS SIN PRESCRIPCIONES

Artículo 41.- En la ejecución de trabajos que entran en la construcción de las obras y para los cuales no existan prescripciones consignadas explícitamente en este Pliego ni en la restante documentación del Proyecto, el Constructor se atenderá, en primer término, a las instrucciones que dicte la Dirección Facultativa de las obras y, en segundo lugar, a las reglas y prácticas de la buena construcción

DE LAS RECEPCIONES DE EDIFICIOS Y OBRAS ANEJAS

ACTA DE RECEPCIÓN

Artículo 42.- La recepción de la obra es el acto por el cual el constructor una vez concluida ésta, hace entrega de la misma al promotor y es aceptada por éste. Podrá realizarse con o sin reservas y deberá abarcar la totalidad de la obra o fases completas y terminadas de la misma, cuando así se acuerde por las partes.

La recepción deberá consignarse en un acta firmada, al menos, por el promotor y el constructor, y en la misma se hará constar:

- a) Las partes que intervienen.
- b) La fecha del certificado final de la totalidad de la obra o de la fase completa y terminada de la misma.
- c) El coste final de la ejecución material de la obra.
- d) La declaración de la recepción de la obra con o sin reservas, especificando, en su caso, éstas de manera objetiva, y el plazo en que deberán quedar subsanados los defectos observados. Una vez subsanados los mismos, se hará constar en un acta aparte, suscrita por los firmantes de la recepción.
- e) Las garantías que, en su caso, se exijan al constructor para asegurar sus responsabilidades.
- f) Se adjuntará el certificado final de obra suscrito por el director de obra (arquitecto) y el director de la ejecución de la obra (aparejador) y la documentación justificativa del control de calidad realizado.

El promotor podrá rechazar la recepción de la obra por considerar que la misma no está terminada o que no se adecua a las condiciones contractuales. En todo caso, el rechazo deberá ser motivado por escrito en el acta, en la que se fijará el nuevo plazo para efectuar la recepción.

Salvo pacto expreso en contrario, la recepción de la obra tendrá lugar dentro de los treinta días siguientes a la fecha de su terminación, acreditada en el certificado final de obra, plazo que se contará a partir de la notificación efectuada por escrito al promotor. La recepción se entenderá tácitamente producida si transcurridos treinta días desde la fecha indicada el promotor no hubiera puesto de manifiesto reservas o rechazo motivado por escrito.

DE LAS RECEPCIONES PROVISIONALES

Artículo 43.- Esta se realizará con la intervención de la Propiedad, del Constructor, del Arquitecto y del Aparejador o Arquitecto Técnico. Se convocará también a los restantes técnicos que, en su caso, hubiesen intervenido en la dirección con función propia en aspectos parciales o unidades especializadas.

Practicado un detenido reconocimiento de las obras, se extenderá un acta con tantos ejemplares como intervinientes y firmados por todos ellos. Desde esta fecha empezará a correr el plazo de garantía, si las obras se hallasen en estado de ser admitidas. Seguidamente, los Técnicos de la Dirección Facultativa extenderán el correspondiente Certificado de final de obra.

Cuando las obras no se hallen en estado de ser recibidas, se hará constar en el acta y se darán al Constructor las oportunas instrucciones para remediar los defectos observados, fijando un plazo para subsanarlos, expirado el cual, se efectuará un nuevo reconocimiento a fin de proceder a la recepción provisional de la obra.

Si el Constructor no hubiese cumplido, podrá declararse resuelto el contrato con pérdida de la fianza.

DOCUMENTACIÓN FINAL

Artículo 44.- El Arquitecto, asistido por el Contratista y los técnicos que hubieren intervenido en la obra, redactarán la documentación final de las obras, que se facilitará a la Propiedad. Dicha documentación se adjuntará, al acta de recepción, con la relación identificativa de los agentes que han intervenido durante el proceso de edificación, así como la relativa a las instrucciones de uso y mantenimiento del edificio y sus instalaciones, de conformidad con la normativa que le sea de aplicación. Esta documentación constituirá el Libro del Edificio, que ha de ser encargada por el promotor, será entregada a los usuarios finales del edificio. A su vez dicha documentación se divide en:

a.- DOCUMENTACIÓN DE SEGUIMIENTO DE OBRA

Dicha documentación según el Código Técnico de la Edificación se compone de:

- Libro de órdenes y asistencias de acuerdo con lo previsto en el Decreto 461/1971 de 11 de marzo.
- Libro de incidencias en materia de seguridad y salud, según el Real Decreto 1627/1997 de 24 de octubre.
- Proyecto con sus anejos y modificaciones debidamente autorizadas por el director de la obra.
- Licencia de obras, de apertura del centro de trabajo y, en su caso, de otras autorizaciones administrativas.

La documentación de seguimiento será depositada por el director de la obra en el COAG.

b.- DOCUMENTACIÓN DE CONTROL DE OBRA

Su contenido cuya recopilación es responsabilidad del director de ejecución de obra, se compone de:

- Documentación de control, que debe corresponder a lo establecido en el proyecto, mas sus anejos y modificaciones.
- Documentación, instrucciones de uso y mantenimiento, así como garantías de los materiales y suministros que debe ser proporcionada por el constructor, siendo conveniente recordárselo fehacientemente.
- En su caso, documentación de calidad de las unidades de obra, preparada por el constructor y autorizada por el director de ejecución en su colegio profesional.

c.- CERTIFICADO FINAL DE OBRA.

Este se ajustará al modelo publicado en el Decreto 462/1971 de 11 de marzo, del Ministerio de Vivienda, en donde el director de la ejecución de la obra certificará haber dirigido la ejecución material de las obras y controlado cuantitativa y cualitativamente la construcción y la calidad de lo edificado de acuerdo con el proyecto, la documentación técnica que lo desarrolla y las normas de buena construcción.

El director de la obra certificará que la edificación ha sido realizada bajo su dirección, de conformidad con el proyecto objeto de la licencia y la documentación técnica que lo complementa, hallándose dispuesta para su adecuada utilización con arreglo a las instrucciones de uso y mantenimiento.

Al certificado final de obra se le unirán como anejos los siguientes documentos:

- Descripción de las modificaciones que, con la conformidad del promotor, se hubiesen introducido durante la obra haciendo constar su compatibilidad con las condiciones de la licencia.
- Relación de los controles realizados.

MEDICIÓN DEFINITIVA DE LOS TRABAJOS Y LIQUIDACIÓN PROVISIONAL DE LA OBRA

Artículo 45.- Recibidas provisionalmente las obras, se procederá inmediatamente por el Aparejador o Arquitecto Técnico a su medición definitiva, con precisa asistencia del Constructor o de su representante. Se extenderá la oportuna certificación por triplicado que, aprobada por el Arquitecto con su firma, servirá para el abono por la Propiedad del saldo resultante salvo la cantidad retenida en concepto de fianza (según lo estipulado en el Art. 6 de la L.O.E.)

PLAZO DE GARANTÍA

Artículo 46.- El plazo de garantía deberá estipularse en el Pliego de Condiciones Particulares y en cualquier caso nunca deberá ser inferior a nueve meses (un año con Contratos de las Administraciones Públicas).

CONSERVACIÓN DE LAS OBRAS RECIBIDAS PROVISIONALMENTE

Artículo 47.- Los gastos de conservación durante el plazo de garantía comprendido entre las recepciones provisional y definitiva, correrán a cargo del Contratista.

Si el edificio fuese ocupado o utilizado antes de la recepción definitiva, la guardería, limpieza y reparaciones causadas por el uso correrán a cargo del propietario y las reparaciones por vicios de obra o por defectos en las instalaciones, serán a cargo de la contrata.

DE LA RECEPCIÓN DEFINITIVA

Artículo 48.- La recepción definitiva se verificará después de transcurrido el plazo de garantía en igual forma y con las mismas formalidades que la provisional, a partir de cuya fecha cesará la obligación del Constructor de reparar a su cargo aquellos desperfectos inherentes a la normal conservación de los edificios y quedarán sólo subsistentes todas las responsabilidades que pudieran alcanzarle por vicios de la construcción.

PRORROGA DEL PLAZO DE GARANTÍA

Artículo 49.- Si al proceder al reconocimiento para la recepción definitiva de la obra, no se encontrase ésta en las condiciones debidas, se aplazará dicha recepción definitiva y el Arquitecto-Director marcará al Constructor los plazos y formas en que deberán realizarse las obras necesarias y, de no efectuarse dentro de aquellos, podrá resolverse el contrato con pérdida de la fianza.

DE LAS RECEPCIONES DE TRABAJOS CUYA CONTRATA HAYA SIDO RESCINDIDA

Artículo 50.- En el caso de resolución del contrato, el Contratista vendrá a retirar, en el plazo que se fije en el Pliego de Condiciones Particulares, la maquinaria, medios auxiliares, instalaciones, etc., a resolver los subcontratos que tuviese concertados y a dejar la obra en condiciones de ser reanudada por otra empresa.

Las obras y trabajos terminados por completo se recibirán provisionalmente con los trámites establecidos en este Pliego de Condiciones. Transcurrido el plazo de garantía se recibirán definitivamente según lo dispuesto en este Pliego.

Para las obras y trabajos no determinados pero aceptables a juicio del Arquitecto Director, se efectuará una sola y definitiva recepción.

CONDICIONES GENERALES DE INDOLE ECONOMICA

PRINCIPIO GENERAL

Artículo 51.- Todos los que intervienen en el proceso de construcción tienen derecho a percibir puntualmente las cantidades devengadas por su correcta actuación con arreglo a las condiciones contractualmente establecidas.

La propiedad, el contratista y, en su caso, los técnicos pueden exigirse recíprocamente las garantías adecuadas al cumplimiento puntual de sus obligaciones de pago

FIANZAS

Artículo 52.- El contratista prestará fianza con arreglo a alguno de los siguientes procedimientos según se estipule:

- a) Depósito previo, en metálico, valores, o aval bancario, por importe entre el 4 por 100 y el 10 por 100 del precio total de contrata.
- b) Mediante retención en las certificaciones parciales o pagos a cuenta en igual proporción.

El porcentaje de aplicación para el depósito o la retención se fijará en el Pliego de Condiciones Particulares.

FIANZA EN SUBASTA PÚBLICA

Artículo 53.- En el caso de que la obra se adjudique por subasta pública, el depósito provisional para tomar parte en ella se especificará en el anuncio de la misma y su cuantía será de ordinario, y salvo estipulación distinta en el Pliego de Condiciones particulares vigente en la obra, de un cuatro por ciento (4 por 100) como mínimo, del total del Presupuesto de contrata.

El Contratista a quien se haya adjudicado la ejecución de una obra o servicio para la misma, deberá depositar en el punto y plazo fijados en el anuncio de la subasta o el que se determine en el Pliego de Condiciones Particulares del Proyecto, la fianza definitiva que se señale y, en su defecto, su importe será el diez por cien (10 por 100) de la cantidad por la que se haga la adjudicación de las formas especificadas en el apartado anterior.

El plazo señalado en el párrafo anterior, y salvo condición expresa establecida en el Pliego de Condiciones particulares, no excederá de treinta días naturales a partir de la fecha en que se le comunique la adjudicación, y dentro de él deberá presentar el adjudicatario la carta de pago o recibo que acredite la constitución de la fianza a que se refiere el mismo párrafo.

La falta de cumplimiento de este requisito dará lugar a que se declare nula la adjudicación, y el adjudicatario perderá el depósito provisional que hubiese hecho para tomar parte en la subasta.

EJECUCIÓN DE TRABAJOS CON CARGO A LA FIANZA

Artículo 54.- Si el Contratista se negase a hacer por su cuenta los trabajos precisos para ultimar la obra en las condiciones contratadas, el Arquitecto Director, en nombre y representación del propietario, los ordenará ejecutar a un tercero, o, podrá realizarlos directamente por administración, abonando su importe con la fianza depositada, sin perjuicio de las acciones a que tenga derecho el Propietario, en el caso de que el importe de la fianza no bastare para cubrir el importe de los gastos efectuados en las unidades de obra que no fuesen de recibo.

DEVOLUCIÓN DE FIANZAS

Artículo 55.- La fianza retenida será devuelta al Contratista en un plazo que no excederá de treinta (30) días una vez firmada el Acta de Recepción Definitiva de la obra. La propiedad podrá exigir que el Contratista le acredite la liquidación y finiquito de sus deudas causadas por la ejecución de la obra, tales como salarios, suministros, subcontratos...

DEVOLUCIÓN DE LA FIANZA EN EL CASO DE EFECTUARSE RECEPCIONES PARCIALES

Artículo 56.- Si la propiedad, con la conformidad del Arquitecto Director, accediera a hacer recepciones parciales, tendrá derecho el Contratista a que se le devuelva la parte proporcional de la fianza

DE LOS PRECIOS

COMPOSICIÓN DE LOS PRECIOS UNITARIOS

Artículo 57.- El cálculo de los precios de las distintas unidades de obra es el resultado de sumar los costes directos, los indirectos, los gastos generales y el beneficio industrial.

Se considerarán costes directos:

- a) La mano de obra, con sus pluses y cargas y seguros sociales, que interviene directamente en la ejecución de la unidad de obra.
- b) Los materiales, a los precios resultantes a pie de obra, que queden integrados en la unidad de que se trate o que sean necesarios para su ejecución.
- c) Los equipos y sistemas técnicos de seguridad e higiene para la prevención y protección de accidentes y enfermedades profesionales.
- d) Los gastos de personal, combustible, energía, etc., que tengan lugar por el accionamiento o funcionamiento de la maquinaria e instalaciones utilizadas en la ejecución de la unidad de obra.
- e) Los gastos de amortización y conservación de la maquinaria, instalaciones, sistemas y equipos anteriormente citados.

Se considerarán costes indirectos:

Los gastos de instalación de oficinas a pie de obra, comunicaciones edificación de almacenes, talleres, pabellones temporales para obreros, laboratorios, seguros, etc., los del personal técnico y administrativo adscrito exclusivamente a la obra y los imprevistos. Todos estos gastos, se cifrarán en un porcentaje de los costes directos.

Se considerarán gastos generales:

Los gastos generales de empresa, gastos financieros, cargas fiscales y tasas de la Administración, legalmente establecidas. Se cifrarán como un porcentaje de la suma de los costes directos e indirectos (en los contratos de obras de la Administración pública este porcentaje se establece entre un 13 por 100 y un 17 por 100).

Beneficio industrial:

El beneficio industrial del Contratista se establece en el 6 por 100 sobre la suma de las anteriores partidas en obras para la Administración.

Precio de ejecución material:

Se denominará Precio de Ejecución material el resultado es la suma de los costes directos, los Indirectos.

Precio de Contrata:

El precio de Contrata es la suma de los costes directos, los Indirectos, los Gastos Generales y el Beneficio Industrial. El IVA se aplica sobre esta suma (precio de contrata) pero no integra el precio.

PRECIOS DE CONTRATA. IMPORTE DE CONTRATA

Artículo 58.- En el caso de que los trabajos a realizar en un edificio u obra aneja cualquiera se contratase a riesgo y ventura, se entiende por Precio de contrata el que importa el coste total de la unidad de obra, es decir, el precio de Ejecución material, más el tanto por ciento (%) sobre este último precio en concepto de Beneficio Industrial del Contratista. El beneficio se estima normalmente, en 6 por 100, salvo que en las Condiciones Particulares se establezca otro distinto.

PRECIOS CONTRADICTORIOS

Artículo 59.- Se producirán precios contradictorios sólo cuando la Propiedad por medio del Arquitecto decida introducir unidades o cambios de calidad en alguna de las previstas, o cuando sea necesario afrontar alguna circunstancia imprevista.

El Contratista estará obligado a efectuar los cambios.

A falta de acuerdo, el precio se resolverá contradictoriamente entre el Arquitecto y el Contratista antes de comenzar la ejecución de los trabajos y en el plazo que determine el Pliego de Condiciones Particulares. Si subsiste la diferencia se acudirá, en primer lugar, al concepto más análogo dentro del cuadro de precios del proyecto, y en segundo lugar al banco de precios de uso más frecuente en la localidad.

Los contradictorios que hubiere se referirán siempre a los precios unitarios de la fecha del contrato.

RECLAMACIÓN DE AUMENTO DE PRECIOS

Artículo 60.- Si el Contratista, antes de la firma del contrato, no hubiese hecho la reclamación u observación oportuna, no podrá bajo ningún pretexto de error u omisión reclamar aumento de los precios fijados en el cuadro correspondiente del presupuesto que sirva de base para la ejecución de las obras.

FORMAS TRADICIONALES DE MEDIR O DE APLICAR LOS PRECIOS

Artículo 61.- En ningún caso podrá alegar el Contratista los usos y costumbres del país respecto de la aplicación de los precios o de la forma de medir las unidades de obras ejecutadas, se estará a lo previsto en primer lugar, al Pliego General de Condiciones Técnicas y en segundo lugar, al Pliego de Condiciones Particulares Técnicas.

DE LA REVISIÓN DE LOS PRECIOS CONTRATADOS

Artículo 62.- Contratándose las obras a riesgo y ventura, no se admitirá la revisión de los precios en tanto que el incremento no alcance, en la suma de las unidades que falten por realizar de acuerdo con el calendario, un montante superior al tres por 100 (3 por 100) del importe total del presupuesto de Contrato.

Caso de producirse variaciones en alza superiores a este porcentaje, se efectuará la correspondiente revisión de acuerdo con la fórmula establecida en el Pliego de Condiciones Particulares, percibiendo el Contratista la diferencia en más que resulte por la variación del IPC superior al 3 por 100.

No habrá revisión de precios de las unidades que puedan quedar fuera de los plazos fijados en el Calendario de la oferta.

ACOPIO DE MATERIALES

Artículo 63.- El Contratista queda obligado a ejecutar los acopios de materiales o aparatos de obra que la Propiedad ordene por escrito.

Los materiales acopiados, una vez abonados por el Propietario son, de la exclusiva propiedad de éste; de su guarda y conservación será responsable el Contratista

OBRAS POR ADMINISTRACIÓN

ADMINISTRACIÓN

Artículo 64.- Se denominan Obras por Administración aquellas en las que las gestiones que se precisan para su realización las lleva directamente el propietario, bien por sí o por un representante suyo o bien por mediación de un constructor.

Las obras por administración se clasifican en las dos modalidades siguientes:

- a) Obras por administración directa
- b) Obras por administración delegada o indirecta

A) OBRAS POR ADMINISTRACIÓN DIRECTA

Artículo 65.- Se denominan "Obras por Administración directa" aquellas en las que el Propietario por sí o por mediación de un representante suyo, que puede ser el propio Arquitecto-Director, expresamente autorizado a estos efectos, lleve directamente las gestiones precisas para la ejecución de la obra, adquiriendo los materiales, contratando su transporte a la obra y, en suma interviniendo directamente en todas las operaciones precisas para que el personal y los obreros contratados por él puedan realizarla; en estas obras el constructor, si lo hubiese, o el encargado de su realización, es un mero dependiente del propietario, ya sea como empleado suyo o como autónomo contratado por él, que es quien reúne en sí, por tanto, la doble personalidad de propietario y Contratista.

OBRAS POR ADMINISTRACIÓN DELEGADA O INDIRECTA

Artículo 66.- Se entiende por "Obra por Administración delegada o indirecta" la que convienen un Propietario y un Constructor para que éste, por cuenta de aquél y como delegado suyo, realice las gestiones y los trabajos que se precisen y se convengan.

Son por tanto, características peculiares de las "Obras por Administración delegada o indirecta las siguientes:

- a) Por parte del Propietario, la obligación de abonar directamente o por mediación del Constructor todos los gastos inherentes a la realización de los trabajos convenidos, reservándose el Propietario la facultad de poder ordenar, bien por sí o por medio del Arquitecto-Director en su representación, el orden y la marcha de los trabajos, la elección de los materiales y aparatos que en los

trabajos han de emplearse y, en suma, todos los elementos que crea preciso para regular la realización de los trabajos convenidos.

- b) Por parte del Constructor, la obligación de llevar la gestión práctica de los trabajos, aportando sus conocimientos constructivos, los medios auxiliares precisos y, en suma, todo lo que, en armonía con su cometido, se requiera para la ejecución de los trabajos, percibiendo por ello del Propietario un tanto por ciento (%) prefijado sobre el importe total de los gastos efectuados y abonados por el Constructor.

LIQUIDACIÓN DE OBRAS POR ADMINISTRACIÓN

Artículo 67.- Para la liquidación de los trabajos que se ejecuten por administración delegada o indirecta, regirán las normas que a tales fines se establezcan en las "Condiciones particulares de índole económica" vigentes en la obra; a falta de ellas, las cuentas de administración las presentará el Constructor al Propietario, en relación valorada a la que deberá acompañarse y agrupados en el orden que se expresan los documentos siguientes todos ellos conformados por el Aparejador o Arquitecto Técnico:

- a) Las facturas originales de los materiales adquiridos para los trabajos y el documento adecuado que justifique el depósito o el empleo de dichos materiales en la obra.
- b) Las nóminas de los jornales abonados, ajustadas a lo establecido en la legislación vigente, especificando el número de horas trabajadas en la obra por los operarios de cada oficio y su categoría, acompañando a dichas nóminas una relación numérica de los encargados, capataces, jefes de equipo, oficiales y ayudantes de cada oficio, peones especializados y sueltos, listeros, guardas, etc., que hayan trabajado en la obra durante el plazo de tiempo a que correspondan las nóminas que se presentan.
- c) Las facturas originales de los transportes de materiales puestos en la obra o de retirada de escombros.
- d) Los recibos de licencias, impuestos y demás cargas inherentes a la obra que haya pagado o en cuya gestión haya intervenido el Constructor, ya que su abono es siempre de cuenta del Propietario.

A la suma de todos los gastos inherentes a la propia obra en cuya gestión o pago haya intervenido el Constructor se le aplicará, a falta de convenio especial, un quince por ciento (15 por 100), entendiéndose que en este porcentaje están incluidos los medios auxiliares y los de seguridad preventivos de accidentes, los Gastos Generales que al Constructor originen los trabajos por administración que realiza y el Beneficio Industrial del mismo.

ABONO AL CONSTRUCTOR DE LAS CUENTAS DE ADMINISTRACIÓN DELEGADA

Artículo 68.- Salvo pacto distinto, los abonos al Constructor de las cuentas de Administración delegada los realizará el Propietario mensualmente según las partes de trabajos realizados aprobados por el propietario o por su delegado representante.

Independientemente, el Aparejador o Arquitecto Técnico redactará, con igual periodicidad, la medición de la obra realizada, valorándola con arreglo al presupuesto aprobado. Estas valoraciones no tendrán efectos para los abonos al Constructor salvo que se hubiese pactado lo contrario contractualmente.

NORMAS PARA LA ADQUISICIÓN DE LOS MATERIALES Y APARATOS

Artículo 69.- No obstante las facultades que en estos trabajos por Administración delegada se reserva el Propietario para la adquisición de los materiales y aparatos, si al Constructor se le autoriza para gestionarlos y adquirirlos, deberá presentar al Propietario, o en su representación al Arquitecto-Director, los precios y las muestras de los materiales y aparatos ofrecidos, necesitando su previa aprobación antes de adquirirlos.

DEL CONSTRUCTOR EN EL BAJO RENDIMIENTO DE LOS OBREROS

Artículo 70.- Si de los partes mensuales de obra ejecutada que preceptivamente debe presentar el Constructor al Arquitecto-Director, éste advirtiese que los rendimientos de la mano de obra, en todas o en algunas de las unidades de obra ejecutada, fuesen notoriamente inferiores a los rendimientos normales generalmente admitidos para unidades de obra iguales o similares, se lo notificará por escrito al Constructor, con el fin de que éste haga las gestiones precisas para aumentar la producción en la cuantía señalada por el Arquitecto-Director.

Si hecha esta notificación al Constructor, en los meses sucesivos, los rendimientos no llegasen a los normales, el Propietario queda facultado para resarcirse de la diferencia, rebajando su importe del quince por ciento (15 por 100) que por los conceptos antes expresados correspondería abonarle al Constructor en las liquidaciones quincenales que preceptivamente deben efectuarse. En caso de no llegar ambas partes a un acuerdo en cuanto a los rendimientos de la mano de obra, se someterá el caso a arbitraje.

RESPONSABILIDADES DEL CONSTRUCTOR

Artículo 71.- En los trabajos de "Obras por Administración delegada", el Constructor solo será responsable de los efectos constructivos que pudieran tener los trabajos o unidades por él ejecutadas y también de los accidentes o perjuicios que pudieran sobrevenir a los obreros o a terceras personas por no haber tomado las medidas precisas que en las disposiciones legales vigentes se establecen. En cambio, y salvo lo expresado en el artículo 70 precedente, no será responsable del mal resultado que pudiesen dar los materiales y aparatos elegidos con arreglo a las normas establecidas en dicho artículo.

En virtud de lo anteriormente consignado, el Constructor está obligado a reparar por su cuenta los trabajos defectuosos y a responder también de los accidentes o perjuicios expresados en el párrafo anterior

VALORACIÓN Y ABONO DE LOS TRABAJOS

FORMAS DE ABONO DE LAS OBRAS

Artículo 72.- Según la modalidad elegida para la contratación de las obras y salvo que en el Pliego Particular de Condiciones económicas se preceptúe otra cosa, el abono de los trabajos se efectuará así:

1. Tipo fijo o tanto alzado total. Se abonará la cifra previamente fijada como base de la adjudicación, disminuida en su caso en el importe de la baja efectuada por el adjudicatario.
2. Tipo fijo o tanto alzado por unidad de obra. Este precio por unidad de obra es invariable y se haya fijado de antemano, pudiendo variar solamente el número de unidades ejecutadas. Previa medición y aplicando al total de las diversas unidades de obra ejecutadas, del precio invariable estipulado de antemano para cada una de ellas, estipulado de antemano para cada una de ellas, se abonará al Contratista el importe de las comprendidas en los trabajos ejecutados y ultimados con arreglo y sujeción a los documentos que constituyen el Proyecto, los que servirán de base para la medición y valoración de las diversas unidades.
3. Tanto variable por unidad de obra. Según las condiciones en que se realice y los materiales diversos empleados en su ejecución de acuerdo con las Órdenes del Arquitecto-Director. Se abonará al Contratista en idénticas condiciones al caso anterior.
4. Por listas de jornales y recibos de materiales, autorizados en la forma que el presente "Pliego General de Condiciones económicas" determina.
5. Por horas de trabajo, ejecutado en las condiciones determinadas en el contrato.

RELACIONES VALORADAS Y CERTIFICACIONES

Artículo 73.- En cada una de las épocas o fechas que se fijen en el contrato o en los "Pliegos de Condiciones Particulares" que rijan en la obra, formará el Contratista una relación valorada de las obras ejecutadas durante los plazos previstos, según la medición que habrá practicado el Aparejador.

Lo ejecutado por el Contratista en las condiciones preestablecidas, se valorará aplicando al resultado de la medición general, cúbica, superficial, lineal, ponderada o numeral correspondiente para cada unidad de obra, los precios señalados en el presupuesto para cada una de ellas, teniendo presente además lo establecido en el presente "Pliego General de Condiciones económicas" respecto a mejoras o sustituciones de material y a las obras accesorias y especiales, etc.

Al Contratista, que podrá presenciar las mediciones necesarias para extender dicha relación se le facilitarán por el Aparejador los datos correspondientes de la relación valorada, acompañándolos de una nota de envío, al objeto de que, dentro del plazo de diez (10) días a partir de la fecha del recibo de dicha nota, pueda el Contratista examinarlos y devolverlos firmados con su conformidad o hacer, en caso contrario, las observaciones o reclamaciones que considere oportunas.

Dentro de los diez (10) días siguientes a su recibo, el Arquitecto-Director aceptará o rechazará las reclamaciones del Contratista si las hubiere, dando cuenta al mismo de su resolución, pudiendo éste, en el segundo caso, acudir ante el Propietario contra la resolución del Arquitecto-Director en la forma referida en los "Pliegos Generales de Condiciones Facultativas y Legales".

Tomando como base la relación valorada indicada en el párrafo anterior, expedirá el Arquitecto-Director la certificación de las obras ejecutadas. De su importe se deducirá el tanto por ciento que para la construcción de la fianza se haya preestablecido.

El material acopiado a pie de obra por indicación expresa y por escrito del Propietario, podrá certificarse hasta el noventa por ciento (90 por 100) de su importe, a los precios que figuren en los documentos del Proyecto, sin afectarlos del tanto por ciento de contrata.

Las certificaciones se remitirán al Propietario, dentro del mes siguiente al período a que se refieren, y tendrán el carácter de documento y entregas a buena cuenta, sujetas a las rectificaciones y variaciones que se deriven de la liquidación final, no suponiendo tampoco dichas certificaciones aprobación ni recepción de las obras que comprenden.

Las relaciones valoradas contendrán solamente la obra ejecutada en el plazo a que la valoración se refiere. En el caso de que el Arquitecto-Director lo exigiera, las certificaciones se extenderán al origen.

MEJORAS DE OBRAS LIBREMENTE EJECUTADAS

Artículo 74.- Cuando el Contratista, incluso con autorización del Arquitecto-Director, emplease materiales de más esmerada preparación o de mayor tamaño que el señalado en el Proyecto o sustituyese una clase de fábrica con otra que tuviese asignado mayor precio o ejecutase con mayores dimensiones cualquiera parte de la obra, o, en general, introdujese en ésta y sin pedírsela, cualquiera otra modificación que sea beneficiosa a juicio del Arquitecto-Director, no tendrá derecho, sin embargo, más que al abono de lo que pudiera corresponder en el caso de que hubiese construido la obra con estricta sujeción a la proyectada y contratada o adjudicada.

ABONO DE TRABAJOS PRESUPUESTADOS CON PARTIDA ALZADA

Artículo 75.- Salvo lo preceptuado en el "Pliego de Condiciones Particulares de índole económica", vigente en la obra, el abono de los trabajos presupuestados en partida alzada, se efectuará de acuerdo con el procedimiento que corresponda entre los que a continuación se expresan:

- a) Si existen precios contratados para unidades de obras iguales, las presupuestadas mediante partida alzada, se abonarán previa medición y aplicación del precio establecido.
- b) Si existen precios contratados para unidades de obra similares, se establecerán precios contradictorios para las unidades con partida alzada, deducidos de los similares contratados.
- c) Si no existen precios contratados para unidades de obra iguales o similares, la partida alzada se abonará íntegramente al Contratista, salvo el caso de que en el Presupuesto de la obra se exprese que el importe de dicha partida debe justificarse, en cuyo caso el Arquitecto-Director indicará al Contratista y con anterioridad a su ejecución, el procedimiento que de seguirse para llevar dicha cuenta, que en realidad será de Administración, valorándose los materiales y jornales a los precios que figuren en el Presupuesto aprobado o, en su defecto, a los que con anterioridad a la ejecución convengan las dos partes, incrementándose su importe total con el porcentaje que se fije en el Pliego de Condiciones Particulares en concepto de Gastos Generales y Beneficio Industrial del Contratista.

ABONO DE AGOTAMIENTOS Y OTROS TRABAJOS ESPECIALES NO CONTRATADOS

Artículo 76.- Cuando fuese preciso efectuar agotamientos, inyecciones y otra clase de trabajos de cualquiera índole especial y ordinaria, que por no estar contratados no sean de cuenta del Contratista, y si no se contratasen con tercera persona, tendrá el Contratista la obligación de realizarlos y de satisfacer los gastos de toda clase que ocasionen, los cuales le serán abonados por el Propietario por separado de la Contrata.

Además de reintegrar mensualmente estos gastos al Contratista, se le abonará juntamente con ellos el tanto por ciento del importe total que, en su caso, se especifique en el Pliego de Condiciones Particulares.

PAGOS

Artículo 77.- Los pagos se efectuarán por el Propietario en los plazos previamente establecidos, y su importe corresponderá precisamente al de las certificaciones de obra conformadas por el Arquitecto-Director, en virtud de las cuales se verifican aquéllos.

ABONO DE TRABAJOS EJECUTADOS DURANTE EL PLAZO DE GARANTÍA

Artículo 78.- Efectuada la recepción provisional y si durante el plazo de garantía se hubieran ejecutado trabajos cualesquiera, para su abono se procederá así:

1. Si los trabajos que se realicen estuvieran especificados en el Proyecto, y sin causa justificada no se hubieran realizado por el Contratista a su debido tiempo; y el Arquitecto-Director exigiera su realización durante el plazo de garantía, serán valorados a los precios que figuren en el Presupuesto y abonados de acuerdo con lo establecido en los "Pliegos Particulares" o en su defecto en los Generales, en el caso de que dichos precios fuesen inferiores a los que rijan en la época de su realización; en caso contrario, se aplicarán estos últimos.
2. Si se han ejecutado trabajos precisos para la reparación de desperfectos ocasionados por el uso del edificio, por haber sido éste utilizado durante dicho plazo por el Propietario, se valorarán y abonarán a los precios del día, previamente acordados.

Si se han ejecutado trabajos para la reparación de desperfectos ocasionados por deficiencia de la construcción o de la calidad de los materiales, nada se abonará por ellos al Contratista.

INDEMNIZACIONES MUTUAS

INDEMNIZACIÓN POR RETRASO DEL PLAZO DE TERMINACIÓN DE LAS OBRAS

Artículo 79.- La indemnización por retraso en la terminación se establecerá en un tanto por mil del importe total de los trabajos contratados, por cada día natural de retraso, contados a partir del día de terminación fijado en el Calendario de obra, salvo lo dispuesto en el Pliego Particular del presente proyecto.

Las sumas resultantes se descontarán y retendrán con cargo a la fianza.

DEMORA DE LOS PAGOS POR PARTE DEL PROPIETARIO

Artículo 80.- Si el propietario no efectuase el pago de las obras ejecutadas, dentro del mes siguiente al que corresponde el plazo convenido el Contratista tendrá además el derecho de percibir el abono de un cinco por ciento (5%) anual (o el que se defina en el Pliego Particular), en concepto de intereses de demora, durante el espacio de tiempo del retraso y sobre el importe de la mencionada certificación.

Si aún transcurrieran dos meses a partir del término de dicho plazo de un mes sin realizarse dicho pago, tendrá derecho el Contratista a la resolución del contrato, procediéndose a la liquidación correspondiente de las obras ejecutadas y de los materiales acopiados, siempre que éstos reúnan las condiciones preestablecidas y que su cantidad no exceda de la necesaria para la terminación de la obra contratada o adjudicada.

No obstante lo anteriormente expuesto, se rechazará toda solicitud de resolución del contrato fundada en dicha demora de pagos, cuando el Contratista no justifique que en la fecha de dicha solicitud ha invertido en obra o en materiales acopiados admisibles la parte de presupuesto correspondiente al plazo de ejecución que tenga señalado en el contrato

VARIOS

MEJORAS, AUMENTOS Y/O REDUCCIONES DE OBRA.

Artículo 76.- No se admitirán **mejoras de obra**, más que en el caso en que el Arquitecto-Director haya ordenado por escrito la ejecución de trabajos nuevos o mejoren la calidad de los contratados, así como la de los materiales y aparatos previstos en el contrato. Tampoco se admitirán aumentos de obra en las unidades contratadas, salvo caso de error en las mediciones del Proyecto a menos que el Arquitecto-Director ordene, también por escrito, la ampliación de las contratadas.

En todos estos casos será condición indispensable que ambas partes contratantes, antes de su ejecución o empleo, convengan por escrito los importes totales de las unidades mejoradas, los precios de los nuevos materiales o aparatos ordenados emplear y los aumentos que todas estas mejoras o aumentos de obra supongan sobre el importe de las unidades contratadas.

Se seguirán el mismo criterio y procedimiento, cuando el Arquitecto-Director introduzca innovaciones que supongan una **reducción** apreciable en los importes de las unidades de obra contratadas.

UNIDADES DE OBRA DEFECTUOSAS, PERO ACEPTABLES

Artículo 77.- Cuando por cualquier causa fuera menester valorar obra defectuosa, pero aceptable a juicio del Arquitecto-Director de las obras, éste determinará el precio o partida de abono después de oír al Contratista, el cual deberá conformarse con dicha resolución, salvo el caso en que, estando dentro del plazo de ejecución, prefiera demoler la obra y rehacerla con arreglo a condiciones, sin exceder de dicho plazo.

SEGURO DE LAS OBRAS

Artículo 78.- El Contratista estará obligado a asegurar la obra contratada durante todo el tiempo que dure su ejecución hasta la recepción definitiva; la cuantía del seguro coincidirá en cada momento con el valor que tengan por contrata los objetos asegurados.

El importe abonado por la Sociedad Aseguradora, en el caso de siniestro, se ingresará en cuenta a nombre del Propietario, para que con cargo a ella se abone la obra que se construya, y a medida que ésta se vaya realizando.

El reintegro de dicha cantidad al Contratista se efectuará por certificaciones, como el resto de los trabajos de la construcción. En ningún caso, salvo conformidad expresa del Contratista, hecho en documento público, el Propietario podrá disponer de dicho importe para menesteres distintos del de reconstrucción de la parte siniestrada.

La infracción de lo anteriormente expuesto será motivo suficiente para que el Contratista pueda resolver el contrato, con devolución de fianza, abono completo de gastos, materiales acopiados, etc., y una indemnización equivalente al importe de los daños causados al Contratista por el siniestro y que no se le hubiesen abonado, pero sólo en proporción equivalente a lo que suponga la indemnización abonada por la Compañía Aseguradora, respecto al importe de los daños causados por el siniestro, que serán tasados a estos efectos por el Arquitecto-Director.

En las obras de reforma o reparación, se fijarán previamente la porción de edificio que debe ser asegurada y su cuantía, y si nada se prevé, se entenderá que el seguro ha de comprender toda la parte del edificio afectada por la obra.

Los riesgos asegurados y las condiciones que figuren en la póliza o pólizas de Seguros, los pondrá el Contratista, antes de contratarlos, en conocimiento del Propietario, al objeto de recabar de éste su previa conformidad o reparos.

Además se han de establecer garantías por daños materiales ocasionados por vicios y defectos de la construcción, según se describe en el Art. 81, en base al Art. 19 de la L.O.E.

CONSERVACIÓN DE LA OBRA

Artículo 79.- Si el Contratista, siendo su obligación, no atiende a la conservación de la obra durante el plazo de garantía, en el caso de que el edificio no haya sido ocupado por el Propietario antes de la recepción definitiva, el Arquitecto-Director, en representación del Propietario, podrá disponer todo lo que sea preciso para que se atienda a la guardería, limpieza y todo lo que fuese menester para su buena conservación, abonándose todo ello por cuenta de la Contrata.

Al abandonar el Contratista el edificio, tanto por buena terminación de las obras, como en el caso de resolución del contrato, está obligado a dejarlo desocupado y limpio en el plazo que el Arquitecto Director fije.

Después de la recepción provisional del edificio y en el caso de que la conservación del edificio corra a cargo del Contratista, no deberá haber en él más herramientas, útiles, materiales, muebles, etc., que los indispensables para su guardería y limpieza y para los trabajos que fuese preciso ejecutar.

En todo caso, ocupado o no el edificio, está obligado el Contratista a revisar y reparar la obra, durante el plazo expresado, procediendo en la forma prevista en el presente "Pliego de Condiciones Económicas".

USO POR EL CONTRATISTA DE EDIFICIO O BIENES DEL PROPIETARIO

Artículo 80.- Cuando durante la ejecución de las obras ocupe el Contratista, con la necesaria y previa autorización del Propietario, edificios o haga uso de materiales o útiles pertenecientes al mismo, tendrá obligación de repararlos y conservarlos para hacer entrega de ellos a la terminación del contrato, en perfecto estado de conservación, reponiendo los que se hubiesen inutilizado, sin derecho a indemnización por esta reposición ni por las mejoras hechas en los edificios, propiedades o materiales que haya utilizado.

En el caso de que al terminar el contrato y hacer entrega del material, propiedades o edificaciones, no hubiese cumplido el Contratista con lo previsto en el párrafo anterior, lo realizará el Propietario a costa de aquél y con cargo a la fianza.

PAGO DE ARBITRIOS

El pago de impuestos y arbitrios en general, municipales o de otro origen, sobre vallas, alumbrado, etc., cuyo abono debe hacerse durante el tiempo de ejecución de las obras y por conceptos inherentes a los propios trabajos que se realizan, correrán a cargo de la contrata, siempre que en las condiciones particulares del Proyecto no se estipule lo contrario.

GARANTÍAS POR DAÑOS MATERIALES OCASIONADOS POR VICIOS Y DEFECTOS DE LA CONSTRUCCIÓN

Artículo 81.-

El régimen de garantías exigibles para las obras de edificación se hará efectivo de acuerdo con la obligatoriedad que se establece en la L.O.E. (el apartado c) exigible para edificios cuyo destino principal sea el de vivienda según disposición adicional segunda de la L.O., E.), teniendo como referente a las siguientes garantías:

- a) Seguro de daños materiales o seguro de caución, para garantizar, durante un año, el resarcimiento de los daños causados por vicios o defectos de ejecución que afecten a elementos de terminación o acabado de las obras, que podrá ser sustituido por la retención por el promotor de un 5% del importe de la ejecución material de la obra.

- b) Seguro de daños materiales o seguro de caución, para garantizar, durante tres años, el resarcimiento de los daños causados por vicios o defectos de los elementos constructivos o de las instalaciones que ocasionen el incumplimiento de los requisitos de habitabilidad especificados en el art. 3 de la L.O.E.

Seguro de daños materiales o seguro de caución, para garantizar, durante diez años, el resarcimiento de los daños materiales causados por vicios o defectos que tengan su origen o afecten a la cimentación, los soportes, las vigas, los forjados, los muros de carga u otros elementos estructurales, y que comprometan directamente la resistencia mecánica y estabilidad del edificio

Pamplona-Iruña, 22 de febrero de 2017

El Arquitecto,

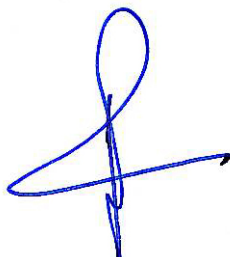
A handwritten signature in blue ink, consisting of a large loop at the top, a vertical line, and a horizontal line extending to the right.

Fco. Javier Chocarro San Martín

Col. nº 844

(Chocarro y Urmeneta, s.l.p.)

PLIEGO DE CONDICIONES TÉCNICAS PARTICULARES

PLIEGO DE CONDICIONES TÉCNICAS PARTICULARES

Índice

ÍNDICE

2 Acondicionamiento y cimentación

- 2.1 Movimiento de tierras
 - 2.1.2 Rellenos del terreno
 - 2.1.3 Transportes de tierras y escombros
 - 2.1.5 Zanjas y pozos

5.3 Defensas

- 5.3.1 Barandillas

6 Instalaciones

- 6.1 Instalación de audiovisuales
 - 6.1.2 Telecomunicación por cable
- 6.3 Instalación de electricidad: baja tensión y puesta a tierra
- 6.5 Instalación de gas y combustibles líquidos
 - 6.5.3 Gas natural
- 6.6 Instalación de alumbrado
 - 6.6.2 Instalación de iluminación

7 Revestimientos

- 7.2 Revestimientos de suelos y escaleras
 - 7.2.4 Revestimientos pétreos para suelos y escaleras
 - 7.2.6 Soleras

2 Acondicionamiento y cimentación

2.1 Movimiento de tierras

2.1.2 Rellenos del terreno

Descripción

Descripción

Obras consistentes en la extensión y compactación de suelos procedentes de excavaciones o préstamos que se realizan en zanjas y pozos.

Criterios de medición y valoración de unidades

- Metro cúbico de relleno y extendido de material filtrante, compactado, incluso refino de taludes.
- Metro cúbico de relleno de zanjas o pozos, con tierras propias, tierras de préstamo y arena, compactadas por tongadas uniformes, con pisón manual o bandeja vibratoria.

Prescripciones sobre los productos

Características y recepción de los productos que se incorporan a las unidades de obra

- Tierras o suelos procedentes de la propia excavación o de préstamos autorizados.
Se incluyen la mayor parte de los suelos predominantemente granulares e incluso algunos productos resultantes de la actividad industrial tales como ciertas escorias y cenizas pulverizadas. Los productos manufacturados, como agregados ligeros, podrán utilizarse en algunos casos. Los suelos cohesivos podrán ser tolerables con unas condiciones especiales de selección, colocación y compactación.

Según el CTE DB SE C, apartado 7.3.1, se requerirá disponer de un material de características adecuadas al proceso de colocación y compactación y que permita obtener, después del mismo, las necesarias propiedades geotécnicas.

La recepción de los productos, equipos y sistemas se realizará conforme se desarrolla en la Parte II, Condiciones de recepción de productos. Este control comprende el control de la documentación de los suministros (incluida la correspondiente al marcado CE, cuando sea pertinente), el control mediante distintivos de calidad o evaluaciones técnicas de idoneidad y el control mediante ensayos.

- Tierras o suelos procedentes de la propia excavación o de préstamos autorizados.
Previa a la extensión del material se comprobará que es homogéneo y que su humedad es la adecuada para evitar su segregación durante su puesta en obra y obtener el grado de compactación exigido.

Según el CTE DB SE C, apartado 7.3.2, se tomarán en consideración para la selección del material de relleno los siguientes aspectos: granulometría; resistencia a la trituration y desgaste; compactabilidad; permeabilidad; plasticidad; resistencia al subsuelo; contenido en materia orgánica; agresividad química; efectos contaminantes; solubilidad; inestabilidad de volumen; susceptibilidad a las bajas temperaturas y a la helada; resistencia a la intemperie; posibles cambios de propiedades debidos a la excavación, transporte y colocación; posible cementación tras su colocación.

En caso de duda deberá ensayarse el material de préstamo. El tipo, número y frecuencia de los ensayos dependerá del tipo y heterogeneidad del material y de la naturaleza de la construcción en que vaya a utilizarse el relleno.

Según el CTE DB SE C, apartado 7.3.2, normalmente no se utilizarán los suelos expansivos o solubles. Tampoco los susceptibles a la helada o que contengan, en alguna proporción, hielo, nieve o turba si van a emplearse como relleno estructural.

Almacenamiento y manipulación (criterios de uso, conservación y mantenimiento)

Los acopios de cada tipo de material se formarán y explotarán de forma que se evite su segregación y contaminación, evitándose una exposición prolongada del material a la intemperie, formando los acopios sobre superficies no contaminantes y evitando las mezclas de materiales de distintos tipos.

Prescripción en cuanto a la ejecución por unidades de obra

Características técnicas de cada unidad de obra

•Condiciones previas

La excavación de la zanja o pozo presentará un aspecto cohesivo. Se habrán eliminado los lentejones y los laterales y fondos estarán limpios y perfilados.

Cuando el relleno tenga que asentarse sobre un terreno en el que existan corrientes de agua superficial o subálvea, se desviarán las primeras y captarán las segundas, conduciéndolas fuera del área donde vaya a realizarse el relleno, ejecutándose éste posteriormente.

Proceso de ejecución

•Ejecución

Según el CTE DB SE C, apartado 4.5.3, antes de proceder al relleno, se ejecutará una buena limpieza del fondo y, si es necesario, se apisonará o compactará debidamente. Previamente a la colocación de rellenos bajo el agua debe dragarse cualquier suelo blando existente. Según el CTE DB SE C, apartado 7.3.3, los procedimientos de colocación y compactación del relleno deben asegurar su estabilidad en todo momento, evitando además cualquier perturbación del subsuelo natural.

En general, se verterán las tierras en el orden inverso al de su extracción cuando el relleno se realice con tierras propias. Se rellenará por tongadas apisonadas de 20 cm, exentas las tierras de áridos o terrones mayores de 8 cm. Si las tierras de relleno son arenosas, se compactará con bandeja vibratoria. El relleno en el trasdós del muro se realizará cuando éste tenga la resistencia necesaria y no antes de 21 días si es de hormigón. Según el CTE DB SE C, apartado 7.3.3, el relleno que se coloque adyacente a estructuras debe disponerse en tongadas de espesor limitado y compactarse con medios de energía pequeña para evitar daño a estas construcciones.

•Tolerancias admisibles

El relleno se ajustará a lo especificado y no presentará asentamientos en su superficie. Se comprobará, para volúmenes iguales, que el peso de muestras de terreno apisonado no sea menor que el terreno inalterado colindante. Si a pesar de las precauciones adoptadas, se produjese una contaminación en alguna zona del relleno, se eliminará el material afectado, sustituyéndolo por otro en buenas condiciones.

Control de ejecución, ensayos y pruebas

•Control de ejecución

Según el CTE DB SE C, apartado 7.3.4, el control de un relleno debe asegurar que el material, su contenido de humedad en la colocación y su grado final de compacidad obedecen a lo especificado.

•Ensayos y pruebas

Según el CTE DB SE C, apartado 7.3.4, el grado de compacidad se especificará como porcentaje del obtenido como máximo en un ensayo de referencia como el Proctor. En esolleras o en rellenos que contengan una proporción alta de tamaños gruesos no son aplicables los ensayos Proctor. En este caso se comprobará la compacidad por métodos de campo, tales como definir el proceso de compactación a seguir en un relleno de prueba, comprobar el asentamiento de una pasada adicional del equipo de compactación, realización de ensayos de carga con placa o el empleo de métodos sísmicos o dinámicos.

Conservación y mantenimiento

El relleno se ejecutará en el menor plazo posible, cubriéndose una vez terminado, para evitar en todo momento la contaminación del relleno por materiales extraños o por agua de lluvia que produzca encharcamientos superficiales.

2.1.3 Transportes de tierras y escombros

Descripción

Descripción

Trabajos destinados a trasladar a vertedero las tierras sobrantes de la excavación y los escombros.

Criterios de medición y valoración de unidades

Metro cúbico de tierras o escombros sobre camión, para una distancia determinada a la zona de vertido, considerando tiempos de ida, descarga y vuelta, pudiéndose incluir o no el tiempo de carga y/o la carga, tanto manual como con medios mecánicos.

Prescripción en cuanto a la ejecución por unidades de obra

Características técnicas de cada unidad de obra

•Condiciones previas

Se organizará el tráfico determinando zonas de trabajos y vías de circulación.

Cuando en las proximidades de la excavación existan tendidos eléctricos, con los hilos desnudos, se deberá tomar alguna de las siguientes medidas:

Desvío de la línea.

Corte de la corriente eléctrica.

Protección de la zona mediante apantallados.

Se guardarán las máquinas y vehículos a una distancia de seguridad determinada en función de la carga eléctrica.

Proceso de ejecución

•Ejecución

En caso de que la operación de descarga sea para la formación de terraplenes, será necesario el auxilio de una persona experta para evitar que al acercarse el camión al borde del terraplén, éste falle o que el vehículo pueda volcar, siendo conveniente la instalación de topes, a una distancia igual a la altura del terraplén, y/o como mínimo de 2 m.

Se acotará la zona de acción de cada máquina en su tajo. Cuando sea marcha atrás o el conductor esté falto de visibilidad estará auxiliado por otro operario en el exterior del vehículo. Se extremarán estas precauciones cuando el vehículo o máquina cambie de tajo y/o se entrecrucen itinerarios.

En la operación de vertido de materiales con camiones, un auxiliar se encargará de dirigir la maniobra con objeto de evitar atropellos a personas y colisiones con otros vehículos.

Para transportes de tierras situadas por niveles inferiores a la cota 0 el ancho mínimo de la rampa será de 4,50 m, ensanchándose en las curvas, y sus pendientes no serán mayores del 12% o del 8%, según se trate de tramos rectos o curvos, respectivamente. En cualquier caso, se tendrá en cuenta la maniobrabilidad de los vehículos utilizados.

Los vehículos de carga, antes de salir a la vía pública, contarán con un tramo horizontal de terreno consistente, de longitud no menor de vez y media la separación entre ejes, ni inferior a 6 m.

Las rampas para el movimiento de camiones y/o máquinas conservarán el talud lateral que exija el terreno.

La carga, tanto manual como mecánica, se realizará por los laterales del camión o por la parte trasera. Si se carga el camión por medios mecánicos, la pala no pasará por encima de la cabina. Cuando sea imprescindible que un vehículo de carga, durante o después del vaciado, se acerque al borde del mismo, se dispondrán topes de seguridad, comprobándose previamente la resistencia del terreno al peso del mismo.

Control de ejecución, ensayos y pruebas

•Control de ejecución

Se controlará que el camión no sea cargado con una sobrecarga superior a la autorizada.

2.1.5 Zanjas y pozos

Descripción

Descripción

Excavaciones abiertas y asentadas en el terreno, accesibles a operarios, realizadas con medios manuales o mecánicos, con ancho o diámetro no mayor de 2 m ni profundidad superior a 7 m.

Las zanjas son excavaciones con predominio de la longitud sobre las otras dos dimensiones, mientras que los pozos son excavaciones de boca relativamente estrecha con relación a su profundidad.

Criterios de medición y valoración de unidades

- Metro cúbico de excavación a cielo abierto, medido sobre planos de perfiles transversales del terreno, tomados antes de iniciar este tipo de excavación, y aplicadas las secciones teóricas de la excavación, en terrenos deficientes, blandos, medios, duros y rocosos, con medios manuales o mecánicos.
- Metro cuadrado de refino, limpieza de paredes y/o fondos de la excavación y nivelación de tierras, en terrenos deficientes, blandos, medios y duros, con medios manuales o mecánicos, sin incluir carga sobre transporte.
- Metro cuadrado de entibación, totalmente terminada, incluyendo los clavos y cuñas necesarios, retirada, limpieza y apilado del material.

Prescripciones sobre los productos

Características y recepción de los productos que se incorporan a las unidades de obra

La recepción de los productos, equipos y sistemas se realizará conforme se desarrolla en la Parte II, Condiciones de recepción de productos. Este control comprende el control de la documentación de los suministros (incluida la correspondiente al marcado CE, cuando sea pertinente), el control mediante distintivos de calidad o evaluaciones técnicas de idoneidad y el control mediante ensayos.

- Entibaciones:
 - Elementos de madera resinosa, de fibra recta, como pino o abeto: tableros, cabeceros, codales, etc. La madera aserrada se ajustará, como mínimo, a la clase I/80. El contenido mínimo de humedad en la madera no será mayor del 15%. La madera no presentará principio de pudrición, alteraciones ni defectos.
 - Tensores circulares de acero protegido contra la corrosión.
 - Sistemas prefabricados metálicos y de madera: tableros, placas, puntales, etc.
 - Elementos complementarios: puntas, gatos, tacos, etc.
 - Maquinaria: pala cargadora, compresor, martillo neumático, martillo rompedor.
 - Materiales auxiliares: explosivos, bomba de agua.
- Cuando proceda hacer ensayos para la recepción de los productos, según su utilización, estos podrán ser los que se indican:
- Entibaciones de madera: ensayos de características físico-mecánicas: contenido de humedad. Peso específico. Higroscopicidad. Coeficiente de contracción volumétrica. Dureza. Resistencia a compresión. Resistencia a la flexión estática; con el mismo ensayo y midiendo la fecha a rotura, determinación del módulo de elasticidad E. Resistencia a la tracción. Resistencia a la hienda. Resistencia a esfuerzo cortante.

Prescripción en cuanto a la ejecución por unidades de obra

Características técnicas de cada unidad de obra

•Condiciones previas

En todos los casos se deberá llevar a cabo un estudio previo del terreno con objeto de conocer la estabilidad del mismo.

Se solicitará de las correspondientes Compañías, la posición y solución a adoptar para las instalaciones que puedan ser afectadas por la excavación, así como la distancia de seguridad a tendidos aéreos de conducción de energía eléctrica.

Se protegerán los elementos de Servicio Público que puedan ser afectados por la excavación, como bocas de riego, tapas y sumideros de alcantarillado, farolas, árboles, etc.

Antes del inicio de los trabajos, se presentarán a la aprobación de la dirección facultativa los cálculos justificativos de las entibaciones a realizar, que podrán ser modificados por la misma cuando lo considere necesario. La elección del tipo de entibación dependerá del tipo de terreno, de las solicitudes por cimentación próxima o vial y de la profundidad del corte.

Cuando las excavaciones afecten a construcciones existentes, se hará previamente un estudio en cuanto a la necesidad de apeos en todas las partes interesadas en los trabajos.

Antes de comenzar las excavaciones, estarán aprobados por la dirección facultativa el replanteo y las circulaciones que rodean al corte. Las camillas de replanteo serán dobles en los extremos de las alineaciones, y estarán separadas del borde del vaciado no menos de 1 m. Se dispondrán puntos fijos de referencia, en lugares que no puedan ser afectados por la excavación, a los que se referirán todas las lecturas de cotas de nivel y desplazamientos horizontales y/o verticales de los puntos del terreno y/o edificaciones próximas señalados en la documentación técnica. Se determinará el tipo, situación, profundidad y dimensiones de cimentaciones que estén a una distancia de la pared del corte igual o menor de dos veces la profundidad de la zanja.

El contratista notificará a la dirección facultativa, con la antelación suficiente el comienzo de cualquier excavación, a fin de que éste pueda efectuar las mediciones necesarias sobre el terreno inalterado.

Proceso de ejecución

•Ejecución

Una vez efectuado el replanteo de las zanjas o pozos, la dirección facultativa autorizará el inicio de la excavación. La excavación continuará hasta llegar a la profundidad señalada en los planos y obtenerse una superficie firme y limpia a nivel o escalonada. El comienzo de la excavación de zanjas o pozos, cuando sea para cimientos, se acometerá cuando se disponga de todos los elementos necesarios para proceder a su construcción, y se excavarán los últimos 30 cm en el momento de hormigonar.

- Entibaciones (se tendrán en cuenta las prescripciones respecto a las mismas del capítulo 2.1.1 Explanaciones):

En general, se evitará la entrada de aguas superficiales a las excavaciones, achicándolas lo antes posible cuando se produzcan, y adoptando las soluciones previstas para el saneamiento de las profundas. Cuando los taludes de las excavaciones resulten inestables, se entibarán. En tanto se efectúe la consolidación definitiva de las paredes y fondo de la excavación, se conservarán las contenciones, apuntalamientos y apeos realizados para la sujeción de las construcciones y/o terrenos adyacentes, así como de vallas y/o cerramientos. Una vez alcanzadas las cotas inferiores de los pozos o zanjas de cimentación, se hará una revisión general de las edificaciones medianeras. Se excavará el terreno en zanjas o pozos de ancho y profundo según la documentación técnica. Se realizará la excavación por franjas horizontales de altura no mayor a la separación entre codales más 30 cm, que se entibará a medida que se excava. Los productos de excavación de la zanja, aprovechables para su relleno posterior, se podrán depositar en caballeros situados a un solo lado de la zanja, y a una separación del borde de la misma de un mínimo de 60 cm.

- Pozos y zanjas:

Según el CTE DB SE C, apartado 4.5.1.3, la excavación debe hacerse con sumo cuidado para que la alteración de las características mecánicas del suelo sea la mínima inevitable. Las zanjas y pozos de cimentación tendrán las dimensiones fijadas en el proyecto. La cota de profundidad de estas excavaciones será la prefijada en los planos, o las que la dirección facultativa ordene por escrito o gráficamente a la vista de la naturaleza y condiciones del terreno excavado.

Los pozos, junto a cimentaciones próximas y de profundidad mayor que éstas, se excavarán con las siguientes prevenciones:

- reduciendo, cuando se pueda, la presión de la cimentación próxima sobre el terreno, mediante apeos;
- realizando los trabajos de excavación y consolidación en el menor tiempo posible;
- dejando como máximo media cara vista de zapata pero entibada;
- separando los ejes de pozos abiertos consecutivos no menos de la suma de las separaciones entre tres zapatas aisladas o mayor o igual a 4 m en zapatas corridas o losas.

No se considerarán pozos abiertos los que ya posean estructura definitiva y consolidada de contención o se hayan rellenado compactando el terreno.

Cuando la excavación de la zanja se realice por medios mecánicos, además, será necesario:

- que el terreno admita talud en corte vertical para esa profundidad;
- que la separación entre el tajo de la máquina y la entibación no sea mayor de vez y media la profundidad de la zanja en ese punto.

En general, los bataches comenzarán por la parte superior cuando se realicen a mano y por la inferior cuando se realicen a máquina. Se acotará, en caso de realizarse a máquina, la zona de acción de cada máquina. Podrán vaciarse los bataches sin realizar previamente la estructura de contención, hasta una profundidad máxima, igual a la altura del plano de cimentación próximo más la mitad de la distancia horizontal, desde el borde de coronación del talud a la cimentación o vial más próximo. Cuando la anchura del batache sea igual o mayor de 3 m, se entibará. Una vez replanteados en el frente del talud, los bataches se iniciarán por uno de los extremos, en excavación alternada. No se acumulará el terreno de excavación, ni otros materiales, junto al borde del batache, debiendo separarse del mismo una distancia no menor de dos veces su profundidad.

Según el CTE DB SE C, apartado 4.5.1.3, aunque el terreno firme se encuentre muy superficial, es conveniente profundizar de 0,5 m a 0,8 m por debajo de la rasante.

- Refino, limpieza y nivelación.

Se retirarán los fragmentos de roca, lajas, bloques y materiales térreos, que hayan quedado en situación inestable en la superficie final de la excavación, con el fin de evitar posteriores desprendimientos. El refino de tierras se realizará siempre recortando y no recreciendo, si por alguna circunstancia se produce un sobreancho de excavación, inadmisibles bajo el punto de vista de estabilidad del talud, se rellenará con material compactado. En los terrenos meteorizables o erosionables por lluvias, las operaciones de refino se realizarán en un plazo comprendido entre 3 y 30 días, según la naturaleza del terreno y las condiciones climatológicas del sitio.

•Tolerancias admisibles

Comprobación final:

El fondo y paredes de las zanjas y pozos terminados, tendrán las formas y dimensiones exigidas, con las modificaciones inevitables autorizadas, debiendo refinarse hasta conseguir unas diferencias de ± 5 cm, con las superficies teóricas.

Se comprobará que el grado de acabado en el refino de taludes, será el que se pueda conseguir utilizando los medios mecánicos, sin permitir desviaciones de línea y pendiente, superiores a 15 cm, comprobando con una regla de 4 m.

Las irregularidades localizadas, previa a su aceptación, se corregirán de acuerdo con las instrucciones de la dirección facultativa.

Se comprobarán las cotas y pendientes, verificándolo con las estacas colocadas en los bordes del perfil transversal de la base del firme y en los correspondientes bordes de la coronación de la trinchera.

•Condiciones de terminación

Se conservarán las excavaciones en las condiciones de acabado, tras las operaciones de refino, limpieza y nivelación, libres de agua y con los medios necesarios para mantener la estabilidad.

Según el CTE DB SE C, apartado 4.5.1.3, una vez hecha la excavación hasta la profundidad necesaria y antes de constituir la solera de asiento, se nivelará bien el fondo para que la superficie quede sensiblemente de acuerdo con el proyecto, y se limpiará y apisonará ligeramente.

Control de ejecución, ensayos y pruebas

•Control de ejecución

- Puntos de observación:
 - Replanteo:
 - Cotas entre ejes.
 - Dimensiones en planta.
 - Zanjas y pozos. No aceptación de errores superiores al 2,5/1000 y variaciones iguales o superiores a ± 10 cm.
- Durante la excavación del terreno:
 - Comparar terrenos atravesados con lo previsto en proyecto y estudio geotécnico.
 - Identificación del terreno de fondo en la excavación. Compacidad.
 - Comprobación de la cota del fondo.
 - Excavación colindante a medianerías. Precauciones.
 - Nivel freático en relación con lo previsto.
 - Defectos evidentes, cavernas, galerías, colectores, etc.
 - Agresividad del terreno y/o del agua freática.
 - Pozos. Entibación en su caso.
- Entibación de zanja:
 - Replanteo, no admitiéndose errores superiores al 2,5/1000 y variaciones en ± 10 cm.
 - Se comprobará una escuadría, separación y posición de la entibación, no aceptándose que sean inferiores, superiores y/o distintas a las especificadas.
- Entibación de pozo:
 - Por cada pozo se comprobará una escuadría, separación y posición, no aceptándose si las escuadrías, separaciones y/o posiciones son inferiores, superiores y/o distintas a las especificadas.

Conservación y mantenimiento

En los casos de terrenos meteorizables o erosionables por las lluvias, la excavación no deberá permanecer abierta a su rasante final más de 8 días sin que sea protegida o finalizados los trabajos de colocación de la tubería, cimentación o conducción a instalar en ella. No se abandonará el tajo sin haber acodalado o tensado la parte inferior de la última franja excavada. Se protegerá el conjunto de la entibación frente a filtraciones y acciones de erosión por parte de las aguas de escorrentía. Las entibaciones o parte de éstas sólo se quitarán cuando dejen de ser necesarias y por franjas horizontales, comenzando por la parte inferior del corte.

5.3 Defensas

5.3.1 Barandillas

Descripción

Descripción

Defensa formada por barandilla compuesta de bastidor (pilastras y barandales), pasamanos y entrepaño, anclada a elementos resistentes como forjados, soleras y muros, para protección de personas y objetos de riesgo de caída entre zonas situadas a distinta altura.

Criterios de medición y valoración de unidades

Metro lineal incluso pasamanos y piezas especiales, totalmente montado.

Prescripciones sobre los productos

Características y recepción de los productos que se incorporan a las unidades de obra

La recepción de los productos, equipos y sistemas se realizará conforme se desarrolla en la Parte II, Condiciones de recepción de productos. Este control comprende el control de la documentación de los suministros (incluida la del marcado CE cuando sea pertinente), el control mediante distintivos de calidad o evaluaciones técnicas de idoneidad y el control mediante ensayos.

- Bastidor:
 - Los perfiles que conforman el bastidor podrán ser de acero galvanizado, aleación de aluminio anodizado, etc.
 - Perfiles laminados en caliente de acero y chapas (ver Parte II, Relación de productos con marcado CE, 1.1.2).
 - Perfiles huecos de acero (ver Parte II, Relación de productos con marcado CE, 19.5.1, 19.5.2).
 - Perfiles de aluminio anodizado (ver Parte II, Relación de productos con marcado CE, 19.6.1).
 - Perfiles de madera (ver Parte II, Relación de productos con marcado CE, 1.5.2).
- Pasamanos:
 - Reunirá las mismas condiciones exigidas a la barandillas; en caso de utilizar tornillos de fijación, por su posición, quedarán protegidos del contacto directo con el usuario.
- Entrepaños:
 - Los entrepaños para relleno de los huecos del bastidor podrán ser de polimetacrilato, poliéster reforzado con fibra de vidrio, PVC, fibrocemento, etc., con espesor mínimo de 5 mm; asimismo podrán ser de vidrio (armado, templado o laminado), etc.
- Anclajes:
 - Los anclajes podrán realizarse mediante:
 - Placa aislada, en barandillas de acero para fijación de las pilastras cuando sus ejes disten del borde del forjado no menos de 10 cm y para fijación de barandales a los muros laterales.
 - Pletina continua, en barandillas de acero para fijación de las pilastras cuando sus ejes disten del borde del forjado no menos de 10 cm, coincidiendo con algún elemento prefabricado del forjado.
 - Angular continuo, en barandillas de acero para fijación de las pilastras cuando sus ejes disten del borde del forjado no menos de 10 cm, o se sitúen en su cara exterior.
 - Pata de agarre, en barandillas de aluminio, para fijación de las pilastras cuando sus ejes disten del borde del forjado no menos de 10 cm.
- Pieza especial, normalmente en barandillas de aluminio para fijación de pilastras, y de barandales con tornillos.
 - Los materiales y equipos de origen industrial, deberán cumplir las condiciones funcionales y de calidad que se fijan en las correspondientes normas y disposiciones vigentes relativas a fabricación y control industrial. Cuando el material o equipo llegue a obra con certificado de origen industrial que acredite el cumplimiento de dichas condiciones, normas o disposiciones, su recepción se realizará comprobando, únicamente, sus características aparentes.

Prescripción en cuanto a la ejecución por unidades de obra

Características técnicas de cada unidad de obra

•Condiciones previas: soporte

Las barandillas se anclarán a elementos resistentes como forjados o soleras, y cuando estén ancladas sobre antepechos de fábrica su espesor será superior a 15 cm.

Siempre que sea posible se fijarán los barandales a los muros laterales mediante anclajes.

•Compatibilidad entre los productos, elementos y sistemas constructivos

Para prevenir el fenómeno electroquímico de la corrosión galvánica entre metales con diferente potencial, se adoptarán las siguientes medidas:

Evitar el contacto entre dos metales de distinta actividad. En caso de no poder evitar el contacto, se deberá seleccionar metales próximos en la serie galvánica.

Aislar eléctricamente los metales con diferente potencial.

Evitar el acceso de agua y oxígeno a la zona de unión de los dos metales.

Se evitarán los siguientes contactos bimetálicos:

Cinc en contacto con: acero, cobre, plomo y acero inoxidable.

Aluminio con: plomo y cobre.

Acero dulce con: plomo, cobre y acero inoxidable.

Plomo con: cobre y acero inoxidable.

Cobre con: acero inoxidable. Proceso de ejecución

Proceso de ejecución

•Ejecución

Replanteada en obra la barandilla, se marcará la situación de los anclajes.

Alineada sobre los puntos de replanteo, se presentará y aplomará con tornapuntas, fijándose provisionalmente a los anclajes mediante puntos de soldadura o atornillado suave.

Los anclajes podrán realizarse mediante placas, pletinas o angulares, según la elección del sistema y la distancia entre el eje de las pilastras y el borde de los elementos resistentes. Los anclajes garantizarán la protección contra empujes y golpes durante todo el proceso de instalación; asimismo mantendrán el aplomado de la barandilla hasta que quede definitivamente fijada al soporte.

Si los anclajes son continuos, se recibirán directamente al hormigonar el forjado. Si son aislados, se recibirán con mortero de cemento en los cajeados previstos al efecto en forjados y muros.

En forjados ya ejecutados los anclajes se fijarán mediante tacos de expansión con empotramiento no menor de 45 mm y tornillos. Cada fijación se realizará al menos con dos tacos separados entre sí 50 mm.

Siempre que sea posible se fijarán los barandales a los muros laterales mediante anclajes.

La unión del perfil de la pilastra con el anclaje se realizará por soldadura, respetando las juntas estructurales mediante juntas de dilatación de 40 mm de ancho entre barandillas.

Cuando los entrepaños y/o pasamanos sean desmontables, se fijarán con tornillos, junquillos, o piezas de ensamblaje, desmontables siempre desde el interior.

•**Tolerancias admisibles**

•**Condiciones de terminación**

El sistema de anclaje al muro será estanco al agua, mediante sellado y recebado con mortero del encuentro de la barandilla con el elemento al que se ancle.

Según el CTE DB SU 8 apartados 2.3 y 3.8. Cuando los anclajes de barandillas se realicen en un plano horizontal de la fachada, la junta entre el anclaje y la fachada debe realizarse de tal forma que se impida la entrada de agua a través de ella mediante el sellado, un elemento de goma, una pieza metálica u otro elemento que produzca el mismo efecto

Control de ejecución, ensayos y pruebas

•**Control de ejecución**

Puntos de observación.

Disposición y fijación:

Aplomado y nivelado de la barandilla.

Comprobación de la altura y entrepaños (huecos).

Comprobación de la fijación (anclaje) según especificaciones del proyecto.

•**Ensayos y pruebas**

Según el CTE DB SE AE, apartado 3.2. Se comprobará que las barreras de protección tengan resistencia y rigidez suficiente para resistir la fuerza horizontal establecida en dicho apartado, en función de la zona en que se encuentren. La fuerza se aplicará a 1,2 m o sobre el borde superior del elemento, si éste está situado a menos altura.

Las barreras de protección situadas delante de asientos fijos, resistirán una fuerza horizontal en el borde superior de 3 kN/m y simultáneamente con ella, una fuerza vertical uniforme de 1,0 kN/m, como mínimo, aplicada en el borde exterior.

En las zonas de tráfico y aparcamiento, los parapetos, petos o barandillas y otros elementos que delimiten áreas accesibles para los vehículos resistirán una fuerza horizontal, uniformemente distribuida sobre una longitud de 1 m, aplicada a 1,2 m de altura sobre el nivel de la superficie de rodadura o sobre el borde superior del elemento si éste está situado a menos altura, cuyo valor característico se definirá en el proyecto en función del uso específico y de las características del edificio, no siendo inferior a $q_k = 100$ kN.

Conservación y mantenimiento

Las barreras de protección no se utilizarán como apoyo de andamios, tabloneros ni elementos destinados a la subida de cargas.

Se revisarán los anclajes hasta su entrega y se mantendrán limpias.

6 Instalaciones

6.1 Instalación de audiovisuales

6.1.2 Telecomunicación por cable

Descripción

Descripción

La instalación de la infraestructura común de Telecomunicaciones está destinada a proporcionar el acceso al servicio de telecomunicación por cable, desde la red de alimentación de los diferentes operadores del servicio, hasta las tomas de los usuarios.

Criterios de medición y valoración de unidades

La medición y valoración de la instalación de telecomunicación, se realizará por metro lineal para los cables, los tubos protectores, etc., como longitudes ejecutadas con igual sección, sin descontar el paso por cajas si existieran, y con la parte proporcional de codos o manguitos.

El resto de componentes de la instalación, como arquetas, registros, tomas de usuario, etc., se medirán y valorarán por unidad completa e instalada, incluso ayudas de albañilería.

Prescripciones sobre los productos

Características y recepción de los productos que se incorporan a las unidades de obra

- Red de alimentación:
 - Enlace mediante cable:
 - Arqueta de entrada y registro de enlace.
 - Canalización de enlace hasta el recinto principal dentro del recinto de instalaciones de telecomunicaciones inferior (RITI), donde se ubica el punto de interconexión.
 - Enlace mediante medios radioeléctricos:
 - Elementos de captación, situados en cubierta.
 - Canalización de enlace hasta el recinto de instalaciones de telecomunicaciones superior (RITS).

- Equipos de recepción y procesado de dichas señales.
- Cables de canalización principal y unión con el RITI, donde se ubica el punto de interconexión en el recinto principal.
- Red de distribución.
 - Conjunto de cables (coaxiales) y demás elementos que van desde el registro principal situado en el RITI y, a través de las canalizaciones principal, secundaria e interior de usuario; y apoyándose en los registros secundarios y de terminación de la red, llega hasta los registros de toma de los usuarios.
- Elementos de conexión:
 - Punto de distribución final (interconexión).
 - Punto de terminación de la red (punto de acceso al usuario) de los servicios de difusión de televisión y teléfono, el vídeo a la carta y vídeo bajo demanda. Este punto podrá ser, punto de conexión de servicios, una toma de usuario o un punto de conexión de una red privada de usuario.
 - La infraestructura común para el acceso a los servicios de telecomunicaciones por cable podrá no incluir inicialmente el cableado de la red de distribución, caso de incluirlo se tendrá en cuenta que desde el repartidor de cada operador (en el registro principal), partirá un solo cable en red interior.
 - Todas estas características y limitaciones se completarán con las especificaciones establecidas en el Anexo III del Real Decreto 279/1999.
 - La recepción de los productos, equipos y sistemas se realizará conforme se desarrolla en la Parte II, Condiciones de Recepción de productos. Este control comprende el control de la documentación de los suministros (incluido el correspondiente al marcado CE, cuando sea pertinente), el control mediante distintivos de calidad o evaluaciones técnicas de idoneidad y el control mediante ensayos.
 - En especial deberán ser sometidos a un control de recepción de materiales, aquellos reflejados en el anexo III y en el punto 6 del anexo IV del Real Decreto 279/1999; arquetas de entrada y enlace, conductos, tubos, canaletas y sus accesorios, armarios de enlace, registros principales, secundarios y de terminación de la red y toma.

Prescripción en cuanto a la ejecución por unidades de obra

Características técnicas de cada unidad de obra

•Condiciones previas: soporte

Todos los paramentos verticales y horizontales desde la red de alimentación hasta el punto de terminación de la misma estarán totalmente acabados si la red discurre en superficie, sobre canaletas o galerías o a falta de revestimientos si es empotrada.

•Compatibilidad entre los productos, elementos y sistemas constructivos

Para prevenir el fenómeno electroquímico de la corrosión galvánica entre metales con diferente potencial, se adoptarán las siguientes medidas:

Evitar el contacto entre dos metales de distinta actividad. En caso de no poder evitar el contacto, se deberá seleccionar metales próximos en la serie galvánica.

Aislar eléctricamente los metales con diferente potencial.

Evitar el acceso de agua y oxígeno a la zona de unión de los dos metales.

Para mantener la compatibilidad electromagnética de la instalación será de aplicación lo previsto en el punto 7 del anexo IV del Real Decreto 279/1999, en cuanto a tierra local, interconexiones equipotenciales y apantallamiento y compatibilidad electromagnética entre sistemas en el interior de los recintos de telecomunicaciones.

Se evitará que los recintos de instalaciones de telecomunicaciones se encuentren en la vertical de canalizaciones o desagües, y se garantizará su protección frente a la humedad.

Proceso de ejecución

•Ejecución

Se ejecutará la arqueta de entrada, con unas dimensiones mínimas de 80x70x82 cm; dispondrá de dos puntos para el tendido de cables, y en paredes opuestas la entrada de conductos; su tapa será de hormigón o fundición y estará provista de cierre de seguridad. Se situará en muro de fachada o medianero según indicación de la compañía.

Se ejecutará la canalización externa hasta el punto de entrada general del inmueble con dos conductos para TLCA (telecomunicación por cable), protegidos con tubos de PVC rígido de paredes interiores lisas, y fijadas al paramento mediante grapas separadas 1 m como máximo y penetrando 4 mm en las cajas de empalme. Posteriormente se procederá al tendido de la canalización de enlace hasta el RITI con los registros intermedios que sean precisos, (cada 30 m en canalización empotrada o superficial, o cada 50 m en subterránea, o en puntos de intersección de dos tramos rectos no alineados). Esta canalización de enlace se podrá ejecutar con tubos de PVC rígido o acero, en número igual a los de la canalización externa o bien por canaletas, que alojarán únicamente redes de telecomunicación. En ambos casos podrá instalarse empotrada, en superficie o en canalizaciones subterráneas. En los tramos superficiales, los tubos se fijarán con grapas separadas como máximo 1 m. Se ejecutará el registro de enlace ya sea en pared o como arqueta.

Se ejecutará el RITI, donde se fijará la caja del registro principal de TLCA; se fijará a los paramentos horizontales un sistema de escalerillas o canaletas horizontales para el tendido de los cables oportunos, se realizará la instalación eléctrica del recinto para los cuadros de protección y el alumbrado, su toma a tierra, y los sistemas de ventilación ya sea natural directa, forzada o mecánica. El registro principal tendrá las dimensiones necesarias para albergar los elementos de derivación que proporcionan las señales a los distintos usuarios, y se instalará en la base de la misma vertical de la canalización principal. Si excepcionalmente no pudiera ser así, se proyectará lo más próximo posible admitiéndose cierta curvatura en los cables para enlazar con la canalización principal.

Para edificios en altura se ejecutará empotrada mediante tubos de PVC rígido, galería vertical o canaleta (2 para TLCA). Si la canalización es horizontal, se ejecutará enterrada, empotrada o superficial, mediante tubos o galerías en los que se alojarán exclusivamente redes de telecomunicación.

En la canalización principal se colocarán los registros secundarios; estos se podrán ejecutar practicando en el muro o pared de la zona comunitaria un hueco, con las paredes del fondo y laterales enlucidas, y en el fondo se adaptará una placa de material aislante (madera o plástico) para sujetar los elementos conexión necesarios con tornillos; se cerrará con tapa o puerta de plástico o metálica y con cerco metálico, o bien empotrando en el muro una caja de plástico o metálica. En el caso de canalización principal subterránea los registros secundarios se ejecutarán como arquetas de dimensiones mínimas 40x40x40 cm.

La red secundaria se ejecutará a través de tubos o canaletas, hasta llegar a la instalación interior del usuario, que se realizará con tubos de material plástico, corrugados o lisos, que irán empotrados por el interior de la vivienda; posteriormente se unirán los registros de terminación de la red con los distintos registros de toma para los servicios de difusión de televisión, el vídeo a la carta y vídeo bajo demanda.

Se procederá a la colocación de los conductores, sirviendo de ayuda la utilización de pasahilos (guías) impregnados de componentes que hagan más fácil su deslizamiento por el interior.

En todos los tubos se dejará instalado un tubo guía que será de alambre de acero galvanizado de 2 mm de diámetro o cuerda plástica de 5 mm sobresaliendo 20 cm en los extremos de cada tubo.

Se realizará la conexión de los conductores a las regletas de empalme y distribución y a la conexión de mecanismos y equipos.
En el caso de acceso radioeléctrico del servicio, se ejecutará también la unión entre el RITS (donde llega la señal a través de pasamuros desde el elemento de captación en cubierta) y el RITI desde donde se desarrolla la instalación como se ha indicado partiendo desde el registro principal.

•**Condiciones de terminación**

Se procederá al montaje de equipos y aparatos, y a la colocación de las placas embellecedoras de los mecanismos.
Las rozas quedarán cubiertas de mortero o yeso, y enrasadas con el resto de la pared.

Control de ejecución, ensayos y pruebas

•**Control de ejecución**

Fijación de canalizaciones y de registros.
Profundidad de empotramientos.
Penetración de tubos en las cajas.
Enrase de tapas con paramentos.
Situación de los distintos elementos, registros, elementos de conexión...

•**Ensayos y pruebas**

Uso de la canalización.
Existencia de hilo guía.

Conservación y mantenimiento

Se preservará de impactos mecánicos, así como del contacto con materiales agresivos, humedad y suciedad.

6.3 Instalación de electricidad: baja tensión y puesta a tierra

Descripción

Descripción

Instalación de baja tensión: instalación de la red de distribución eléctrica para tensiones entre 230 / 400 V, desde el final de la acometida de la compañía suministradora en el cuadro o caja general de protección, hasta los puntos de utilización en el edificio.

Instalación de puesta a tierra: se establecen para limitar la tensión que, con respecto a la tierra, puedan presentar en un momento dado las masas metálicas, asegurar la protección de las protecciones y eliminar o disminuir el riesgo que supone una avería en los materiales eléctricos utilizados. Es una unión eléctrica directa, sin fusibles ni protección alguna, de una parte del circuito eléctrico o de una parte conductora no perteneciente al mismo mediante una toma de tierra con un electrodo o grupos de electrodos enterrados en el suelo.

Criterios de medición y valoración de unidades

Instalación de baja tensión: los conductores se medirán y valorarán por metro lineal de longitud de iguales características, todo ello completamente colocado incluyendo tubo, bandeja o canal de aislamiento y parte proporcional de cajas de derivación y ayudas de albañilería cuando existan. El resto de elementos de la instalación, como caja general de protección, módulo de contador, mecanismos, etc., se medirán por unidad totalmente colocada y comprobada incluyendo todos los accesorios y conexiones necesarios para su correcto funcionamiento, y por unidades de enchufes y de puntos de luz incluyendo partes proporcionales de conductores, tubos, cajas y mecanismos.

Instalación de puesta a tierra: los conductores de las líneas principales o derivaciones de la puesta a tierra se medirán y valorarán por metro lineal, incluso tubo de aislamiento y parte proporcional de cajas de derivación, ayudas de albañilería y conexiones. El conductor de puesta a tierra se medirá y valorará por metro lineal, incluso excavación y relleno. El resto de componentes de la instalación, como picas, placas, arquetas, etc., se medirán y valorarán por unidad, incluso ayudas y conexiones.

Prescripciones sobre los productos

Características y recepción de los productos que se incorporan a las unidades de obra

La recepción de los productos, equipos y sistemas se realizará conforme se desarrolla en la Parte II, Condiciones de recepción de productos. Este control comprende el control de la documentación de los suministros (incluida la correspondiente al marcado CE, cuando sea pertinente), el control mediante distintivos de calidad o evaluaciones técnicas de idoneidad y el control mediante ensayos.

Instalación de baja tensión:

En general, la determinación de las características de la instalación se efectúa de acuerdo con lo señalado en la norma UNE 20.460-3.

- Caja general de protección (CGP). Corresponderán a uno de los tipos recogidos en las especificaciones técnicas de la empresa suministradora. que hayan sido aprobadas por la Administración Pública competente.
- Línea General de alimentación (LGA). Es aquella que enlaza la Caja General de Protección con la centralización de contadores. Las líneas generales de alimentación estarán constituidas por:
 - Conductores aislados en el interior de tubos empotrados.
 - Conductores aislados en el interior de tubos enterrados.
 - Conductores aislados en el interior de tubos en montaje superficial.
 - Conductores aislados en el interior de canales protectoras cuya tapa sólo se pueda abrir con la ayuda de un útil.
- Canalizaciones eléctricas prefabricadas que deberán cumplir la norma UNE-EN-60439-2.
 - Conductores aislados en el interior de conductos cerrados de obra de fábrica, proyectados y contruidos al efecto.
- Contadores.
 - Colocados en forma individual.
 - Colocados en forma concentrada (en armario o en local).
- Derivación individual: es la parte de la instalación que, partiendo de la línea general de alimentación suministra energía eléctrica a una instalación de usuario. Las derivaciones individuales estarán constituidas por:
 - Conductores aislados en el interior de tubos empotrados.
 - Conductores aislados en el interior de tubos enterrados.
 - Conductores aislados en el interior de tubos en montaje superficial.
 - Conductores aislados en el interior de canales protectoras cuya tapa sólo se pueda abrir con la ayuda de un útil.
- Canalizaciones eléctricas prefabricadas que deberán cumplir la norma UNE-EN 60439-2.
 - Conductores aislados en el interior de conductos cerrados de obra de fábrica, proyectados y contruidos al efecto.

- Los diámetros exteriores nominales mínimos de los tubos en derivaciones individuales serán de 3,20 cm.
- Interruptor de control de potencia (ICP).
- Cuadro General de Distribución. Tipos homologados por el MICT:
 - Interruptores diferenciales.
 - Interruptor magnetotérmico general automático de corte omnipolar.
 - Interruptores magnetotérmicos de protección bipolar.
- Instalación interior:
 - Circuitos. Conductores y mecanismos: identificación, según especificaciones de proyecto.
 - Puntos de luz y tomas de corriente.
 - Aparatos y pequeño material eléctrico para instalaciones de baja tensión.
 - Cables eléctricos, accesorios para cables e hilos para electrobobinas.
- Regletas de la instalación como cajas de derivación, interruptores, conmutadores, base de enchufes, pulsadores, zumbadores y regletas.
 - El instalador poseerá calificación de Empresa Instaladora.
- En algunos casos la instalación incluirá grupo electrógeno y/o SAI. En la documentación del producto suministrado en obra, se comprobará que coincide con lo indicado en el proyecto, las indicaciones de la dirección facultativa y las normas UNE que sean de aplicación de acuerdo con el Reglamento Electrotécnico para Baja Tensión: marca del fabricante. Distintivo de calidad. Tipo de homologación cuando proceda. Grado de protección. Tensión asignada. Potencia máxima admisible. Factor de potencia. Cableado: sección y tipo de aislamiento. Dimensiones en planta. Instrucciones de montaje.
 - No procede la realización de ensayos.
 - Las piezas que no cumplan las especificaciones de proyecto, hayan sufrido daños durante el transporte o que presentaren defectos serán rechazadas.
- Instalación de puesta a tierra:
 - Conductor de protección.
 - Conductor de unión equipotencial principal.
 - Conductor de tierra o línea de enlace con el electrodo de puesta a tierra.
 - Conductor de equipotencialidad suplementaria.
 - Borne principal de tierra, o punto de puesta a tierra.
 - Masa.
 - Elemento conductor.
 - Toma de tierra: pueden ser barras, tubos, pletinas, conductores desnudos, placas, anillos o bien mallas metálicas constituidos por los elementos anteriores o sus combinaciones. Otras estructuras enterradas, con excepción de las armaduras pretensadas. Los materiales utilizados y la realización de las tomas de tierra no afectará a la resistencia mecánica y eléctrica por efecto de la corrosión y comprometa las características del diseño de la instalación.
 - El almacenamiento en obra de los elementos de la instalación se hará dentro de los respectivos embalajes originales y de acuerdo con las instrucciones del fabricante. Será en un lugar protegido de lluvias y focos húmedos, en zonas alejadas de posibles impactos. No estarán en contacto con el terreno.

Prescripción en cuanto a la ejecución por unidades de obra

Características técnicas de cada unidad de obra

•Condiciones previas: soporte

Instalación de baja tensión:

La fijación se realizará una vez acabado completamente el paramento que la soporte. Las instalaciones sólo podrán ser ejecutadas por instaladores o empresas instaladoras que cumplan con la reglamentación vigente en su ámbito de actuación.

El soporte serán los paramentos horizontales y verticales, donde la instalación podrá ser vista o empotrada.

En el caso de instalación vista, esta se fijará con tacos y tornillos a paredes y techos, utilizando como aislante protector de los conductores tubos, bandejas o canaletas.

En el caso de instalación empotrada, los tubos flexibles de protección se dispondrán en el interior de rozas practicadas a los tabiques. Las rozas no tendrán una profundidad mayor de 4 cm sobre ladrillo macizo y de un canuto sobre el ladrillo hueco, el ancho no será superior a dos veces su profundidad. Las rozas se realizarán preferentemente en las tres hiladas superiores. Si no es así tendrá una longitud máxima de 1 m. Cuando se realicen rozas por las dos caras del tabique, la distancia entre rozas paralelas será de 50 cm.

Instalación de puesta a tierra:

El soporte de la instalación de puesta a tierra de un edificio será por una parte el terreno, ya sea el lecho del fondo de las zanjas de cimentación a una profundidad no menor de 80 cm, o bien el terreno propiamente dicho donde se hincarán picas, placas, etc.

El soporte para el resto de la instalación sobre nivel de rasante, líneas principales de tierra y conductores de protección, serán los paramentos verticales u horizontales totalmente acabados o a falta de revestimiento, sobre los que se colocarán los conductores en montaje superficial o empotrados, aislados con tubos de PVC rígido o flexible respectivamente.

•Compatibilidad entre los productos, elementos y sistemas constructivos

En general:

En general, para prevenir el fenómeno electroquímico de la corrosión galvánica entre metales con diferente potencial, se adoptarán las siguientes medidas:

Evitar el contacto entre dos metales de distinta actividad. En caso de no poder evitar el contacto, se deberá seleccionar metales próximos en la serie galvánica.

Aislar eléctricamente los metales con diferente potencial.

Evitar el acceso de agua y oxígeno a la zona de unión de los dos metales.

En la instalación de baja tensión:

Cuando algún elemento de la instalación eléctrica deba discurrir paralelo o instalarse próximo a una tubería de agua, se colocará siempre por encima de ésta. Las canalizaciones eléctricas no se situarán por debajo de otras canalizaciones que puedan dar lugar a condensaciones, tales como las destinadas a conducción de vapor, de agua, de gas, etc., a menos que se tomen las disposiciones necesarias para proteger las canalizaciones eléctricas contra los efectos de estas condensaciones.

Las canalizaciones eléctricas y las no eléctricas sólo podrán ir dentro de un mismo canal o hueco en la construcción, cuando se cumplan simultáneamente las siguientes condiciones:

La protección contra contactos indirectos estará asegurada por alguno de los sistemas señalados en la Instrucción IBT-BT-24, considerando a las conducciones no eléctricas, cuando sean metálicas, como elementos conductores.

Las canalizaciones eléctricas estarán convenientemente protegidas contra los posibles peligros que pueda presentar su proximidad a canalizaciones, y especialmente se tendrá en cuenta: la elevación de la temperatura, debida a la proximidad con una conducción de fluido caliente; la condensación; la inundación por avería en una conducción de líquidos, (en este caso se tomarán todas las disposiciones convenientes para asegurar su evacuación); la corrosión por avería en una conducción que contenga un fluido corrosivo; la explosión por avería en una conducción que contenga un fluido inflamable; la intervención por mantenimiento o avería en una de las canalizaciones puede realizarse sin dañar al resto.

En la instalación de puesta a tierra:
Las canalizaciones metálicas de otros servicios (agua, líquidos o gases inflamables, calefacción central, etc.) no se utilizarán como tomas de tierra por razones de seguridad.

Proceso de ejecución

•Ejecución

Instalación de baja tensión:

Se comprobará que todos los elementos de la instalación de baja tensión coinciden con su desarrollo en proyecto, y en caso contrario se redefinirá según el criterio y bajo la supervisión de la dirección facultativa. Se marcará por instalador autorizado y en presencia de la dirección facultativa los diversos componentes de la instalación, como tomas de corriente, puntos de luz, canalizaciones, cajas, etc.

Al marcar los tendidos de la instalación se tendrá en cuenta la separación mínima de 30 cm con la instalación de fontanería.

Se comprobará la situación de la acometida, ejecutada según R.E.B.T. y normas particulares de la compañía suministradora.

Se colocará la caja general de protección en lugar de permanente acceso desde la vía pública, y próxima a la red de distribución urbana o centro de transformación. La caja de la misma deberá estar homologada por UNESA y disponer de dos orificios que alojarán los conductos (metálicos protegidos contra la corrosión, fibrocemento o PVC rígido, autoextinguible de grado 7 de resistencia al choque), para la entrada de la acometida de la red general. Dichos conductos tendrán un diámetro mínimo de 15 cm o sección equivalente, y se colocarán inclinados hacia la vía pública. La caja de protección quedará empotrada y fijada sólidamente al paramento por un mínimo de 4 puntos, las dimensiones de la hornacina superarán las de la caja en 15 cm en todo su perímetro y su profundidad será de 30 cm como mínimo.

Se colocará un conducto de 10 cm desde la parte superior del nicho, hasta la parte inferior de la primera planta para poder realizar alimentaciones provisionales en caso de averías, suministros eventuales, etc.

Las puertas serán de tal forma que impidan la introducción de objetos, colocándose a una altura mínima de 20 cm sobre el suelo, y con hoja y marco metálicos protegidos frente a la corrosión. Dispondrán de cerradura normalizada por la empresa suministradora y se podrá revestir de cualquier material.

Se ejecutará la línea general de alimentación (LGA), hasta el recinto de contadores, discurriendo por lugares de uso común con conductores aislados en el interior de tubos empotrados, tubos en montaje superficial o con cubierta metálica en montaje superficial, instalada en tubo cuya sección permita aumentar un 100% la sección de los conductos instalada inicialmente. La unión de los tubos será roscada o embutida. Cuando tenga una longitud excesiva se dispondrán los registros adecuados. Se procederá a la colocación de los conductores eléctricos, sirviéndose de pasa hilos (guías) impregnadas de sustancias que permitan su deslizamiento por el interior.

El recinto de contadores, se construirá con materiales no inflamables, y no estará atravesado por conducciones de otras instalaciones que no sean eléctricas. Sus paredes no tendrán resistencia inferior a la del tabicón del 9 y dispondrá de sumidero, ventilación natural e iluminación (mínimo 100 lx). Los módulos de centralización quedarán fijados superficialmente con tornillos a los paramentos verticales, con una altura mínima de 50 cm y máxima de 1,80 cm.

Se ejecutarán las derivaciones individuales, previo trazado y replanteo, que se realizarán a través de canaladuras empotradas o adosadas o bien directamente empotradas o enterradas en el caso de derivaciones horizontales, disponiéndose los tubos como máximo en dos filas superpuestas, manteniendo una distancia entre ejes de tubos de 5 cm como mínimo. En cada planta se dispondrá un registro, y cada tres una placa cortafuego. Los tubos por los que se tienden los conductores se sujetarán mediante bases soportes y con abrazaderas y los empalmes entre los mismos se ejecutarán mediante manguitos de 10 cm de longitud.

Se colocarán los cuadros generales de distribución e interruptores de potencia ya sea en superficie fijada por 4 puntos como mínimo o empotrada, en cuyo caso se ejecutará como mínimo en tabicón de 12 cm de espesor.

Se ejecutará la instalación interior; si es empotrada se realizarán rozas siguiendo un recorrido horizontal y vertical y en el interior de las mismas se alojarán los tubos de aislante flexible. Se colocarán registros con una distancia máxima de 15 m. Las rozas verticales se separarán de los cercos y premarcos al menos 20 cm y cuando se dispongan rozas por dos caras de paramento la distancia entre dos paralelas será como mínimo de 50 cm, y su profundidad de 4 cm para ladrillo macizo y 1 canuto para hueco, el ancho no será superior a dos veces su profundidad. Las cajas de derivación quedarán a una distancia de 20 cm del techo. El tubo aislante penetrará 5 mm en las cajas donde se realizará la conexión de los cables (introducidos estos con ayuda de pasahilos) mediante bornes o dedales aislantes. Las tapas de las cajas de derivación quedarán adosadas al paramento.

Si el montaje fuera superficial, el recorrido de los tubos, de aislante rígido, se sujetará mediante grapas y las uniones de conductores se realizarán en cajas de derivación igual que en la instalación empotrada.

Se realizará la conexión de los conductores a las regletas, mecanismos y equipos.

Para garantizar una continua y correcta conexión los contactos se dispondrán limpios y sin humedad y se protegerán con envolventes o pastas.

Las canalizaciones estarán dispuestas de forma que faciliten su maniobra, inspección y acceso a sus conexiones.

Las canalizaciones eléctricas se identificarán. Por otra parte, el conductor neutro o compensador, cuando exista, estará claramente diferenciado de los demás conductores.

Para la ejecución de las canalizaciones, estas se fijarán sobre las paredes por medio de bridas, abrazaderas, o collares de forma que no perjudiquen las cubiertas de los mismos. La distancia entre dos puntos de fijación sucesivos no excederá de 40 cm. Se evitará curvar los cables con un radio demasiado pequeño, y salvo prescripción en contra fijada en la Norma UNE correspondiente al cable utilizado, este radio no será inferior a 10 veces el diámetro exterior del cable.

Los cruces de los cables con canalizaciones no eléctricas se podrán efectuar por la parte anterior o posterior a éstas, dejando una distancia mínima de 3 cm entre la superficie exterior de la canalización no eléctrica y la cubierta de los cables, cuando el cruce se efectúe por la parte anterior de aquélla.

Los extremos de los cables serán estancos cuando las características de los locales o emplazamientos así lo exijan, utilizándose para este fin cajas u otros dispositivos adecuados. La estanqueidad podrá quedar asegurada con la ayuda de prensaestopas.

Los empalmes y conexiones se realizarán por medio de cajas o dispositivos equivalentes provistos de tapas desmontables que aseguren a la vez la continuidad de la protección mecánica establecida, el aislamiento y la inaccesibilidad de las conexiones y su verificación en caso necesario.

En caso de conductores aislados en el interior de huecos de la construcción, se evitarán, dentro de lo posible, las asperezas en el interior de los huecos y los cambios de dirección de los mismos en un número elevado o de pequeño radio de curvatura. La canalización podrá ser reconocida y conservada sin que sea necesaria la destrucción parcial de las paredes, techos, etc., o sus guarnecidos y decoraciones. Los empalmes y derivaciones de los cables serán accesibles, disponiéndose para ellos las cajas de derivación adecuadas.

Paso a través de elementos de la construcción: en toda la longitud de los pasos de canalizaciones no se dispondrán empalmes o derivaciones de cables. Para la protección mecánica de los cables en la longitud del paso, se dispondrán éstos en el interior de tubos

Instalación de puesta a tierra:

Se comprobará que la situación, el espacio y los recorridos de la instalación coinciden con el proyecto, principalmente la situación de las líneas principales de bajada a tierra, de las instalaciones y masas metálicas. En caso contrario se redefinirá según el criterio y bajo la supervisión de la dirección facultativa y se procederá al marcado por instalador autorizado de todos los componentes de la instalación.

Durante la ejecución de la obra se realizará una puesta a tierra provisional que estará formada por un cable conductor que unirá las máquinas eléctricas y masas metálicas que no dispongan de doble aislamiento y un conjunto de electrodos de picas.

Al iniciarse las obras de cimentación del edificio se dispondrá el cable conductor en el fondo de la zanja, a una profundidad no inferior a 80 cm formando una anillo cerrado exterior al perímetro del edificio, al que se conectarán los electrodos, hasta conseguir un valor mínimo de resistencia a tierra.

Una serie de conducciones enterradas unirá todas las conexiones de puesta a tierra situadas en el interior del edificio. Estos conductores irán conectados por ambos extremos al anillo y la separación entre dos de estos conductores no será inferior a 4 m.

Los conductores de protección estarán protegidos contra deterioros mecánicos, químicos, electroquímicos y esfuerzos electrodinámicos. Las conexiones serán accesibles para la verificación y ensayos, excepto en el caso de las efectuadas en cajas selladas con material de relleno o en cajas no desmontables con juntas estancas. Ningún aparato estará intercalado en el conductor de protección, aunque para los ensayos podrán utilizarse conexiones desmontables mediante útiles adecuados.

Para la ejecución de los electrodos, en el caso de que se trate de elementos longitudinales hincados verticalmente (picas), se realizarán excavaciones para alojar las arquetas de conexión, se preparará la pica montando la punta de penetración y la cabeza protectora, se introducirá el primer tramo manteniendo verticalmente la pica con una llave, mientras se compruebe la verticalidad de la plomada. Paralelamente se golpeará con una maza, enterrando el primer tramo de la pica, se quitará la cabeza protectora y se enroscará el segundo tramo, enroscando de nuevo la cabeza protectora y volviendo a golpear; cada vez que se introduzca un nuevo tramo se medirá la resistencia a tierra. A continuación se deberá soldar o fijar el collar de protección y una vez acabado el pozo de inspección se realizará la conexión del conductor de tierra con la pica.

Durante la ejecución de las uniones entre conductores de tierra y electrodos de tierra se cuidará que resulten eléctricamente correctas. Las conexiones no dañarán ni a los conductores ni a los electrodos de tierra.

Sobre los conductores de tierra y en lugar accesible, se preverá un dispositivo para medir la resistencia de la toma de tierra correspondiente. Este dispositivo puede estar combinado con el borne principal de tierra, ser desmontable, mecánicamente seguro y asegurar la continuidad eléctrica.

Si los electrodos fueran elementos superficiales colocados verticalmente en el terreno, se realizará un hoyo y se colocará la placa verticalmente, con su arista superior a 50 cm como mínimo de la superficie del terreno; se recubrirá totalmente de tierra arcillosa y se regará. Se realizará el pozo de inspección y la conexión entre la placa y el conductor de tierra con soldadura aluminotérmica.

Se ejecutarán las arquetas registrables en cuyo interior alojarán los puntos de puesta a tierra a los que se sueldan en un extremo la línea de enlace con tierra y en el otro la línea principal de tierra. La puesta a tierra se ejecutará sobre apoyos de material aislante.

La línea principal se ejecutará empotrada o en montaje superficial, aislada con tubos de PVC, y las derivaciones de puesta a tierra con conducto empotrado aislado con PVC flexible. Sus recorridos serán lo más cortos posibles y sin cambios bruscos de dirección, y las conexiones de los conductores de tierra serán realizadas con tornillos de aprieto u otros elementos de presión, o con soldadura de alto punto de fusión.

•Condiciones de terminación

Instalación de baja tensión:

Las rozas quedarán cubiertas de mortero o yeso, y enrasadas con el resto de la pared. Terminada la instalación eléctrica interior, se protegerán las cajas y cuadros de distribución para evitar que queden tapados por los revestimientos posteriores de los paramentos. Una vez realizados estos trabajos se descubrirán y se colocarán los automatismos eléctricos, embellecedores y tapas. Al término de la instalación, e informada la dirección facultativa, el instalador autorizado emitirá la documentación reglamentaria que acredite la conformidad de la instalación con la Reglamentación vigente.

Instalación de puesta a tierra:

Al término de la instalación, el instalador autorizado, e informada la dirección facultativa, emitirá la documentación reglamentaria que acredite la conformidad de la instalación con la Reglamentación vigente.

Control de ejecución, ensayos y pruebas

Instalación de baja tensión:

Instalación general del edificio:

- Caja general de protección:
 - Dimensiones del nicho mural. Fijación (4 puntos).
 - Conexión de los conductores. Tubos de acometidas.
 - Línea general de alimentación (LGA):
 - Tipo de tubo. Diámetro y fijación en trayectos horizontales. Sección de los conductores.
 - Dimensión de patinillo para línea general de alimentación. Registros, dimensiones.
 - Número, situación, fijación de pletinas y placas cortafuegos en patinillos de líneas generales de alimentación.
 - Recinto de contadores:
 - Centralización de contadores: número y fijación del conjunto prefabricado y de los contadores. Conexiones de líneas generales de alimentación y derivaciones individuales.
 - Contadores trifásicos independientes: número y fijación del conjunto prefabricado y de los contadores. Conexiones.
 - Cuarto de contadores: dimensiones. Materiales (resistencia al fuego). Ventilación. Desagüe.
 - Cuadro de protección de líneas de fuerza motriz: situación, alineaciones, fijación del tablero. Fijación del fusible de desconexión, tipo e intensidad. Conexiones.
 - Cuadro general de mando y protección de alumbrado: situación, alineaciones, fijación. Características de los diferenciales, conmutador rotativo y temporizadores. Conexiones.
 - Derivaciones individuales:
 - Patinillos de derivaciones individuales: dimensiones. Registros, (uno por planta). Número, situación y fijación de pletinas y placas cortafuegos.
 - Derivación individual: tipo de tubo protector, sección y fijación. Sección de conductores. Señalización en la centralización de contadores.
 - Canalizaciones de servicios generales:
 - Patinillos para servicios generales: dimensiones. Registros, dimensiones. Número, situación y fijación de pletinas, placas cortafuegos y cajas de derivación.
 - Líneas de fuerza motriz, de alumbrado auxiliar y generales de alumbrado: tipo de tubo protector, sección. Fijación. Sección de conductores.
 - Tubo de alimentación y grupo de presión:
 - Tubo de igual diámetro que el de la acometida, a ser posible aéreo.
- Instalación interior del edificio:
- Cuadro general de distribución:
 - Situación, adosado de la tapa. Conexiones. Identificación de conductores.
 - Instalación interior:
 - Dimensiones, trazado de las rozas.
 - Identificación de los circuitos. Tipo de tubo protector. Diámetros.
 - Identificación de los conductores. Secciones. Conexiones.
 - Paso a través de elementos constructivo. Juntas de dilatación.
 - Acometidas a cajas.

Se respetan los volúmenes de prohibición y protección en locales húmedos.
Red de equipotencialidad: dimensiones y trazado de las rozas. Tipo de tubo protector. Diámetro. Sección del conductor.
Conexiones.

- Cajas de derivación:
Número, tipo y situación. Dimensiones según número y diámetro de conductores. Conexiones. Adosado a la tapa del paramento.
- Mecanismos:
Número, tipo y situación. Conexiones. Fijación al paramento.

- Instalación de puesta a tierra:
Conexiones:
Punto de puesta a tierra.
- Borne principal de puesta a tierra:
Fijación del borne. Sección del conductor de conexión. Conexiones y terminales. Seccionador.
- Línea principal de tierra:
Tipo de tubo protector. Diámetro. Fijación. Sección del conductor. Conexión.
- Picas de puesta a tierra, en su caso:
Número y separaciones. Conexiones.
- Arqueta de conexión:
Conexión de la conducción enterrada, registrable. Ejecución y disposición.
- Conductor de unión equipotencial:
Tipo y sección de conductor. Conexión. Se inspeccionará cada elemento.
- Línea de enlace con tierra:
Conexiones.
- Barra de puesta a tierra:
Fijación de la barra. Sección del conductor de conexión. Conexiones y terminales.

•Ensayos y pruebas

Instalación de baja tensión.
Instalación general del edificio:
Resistencia al aislamiento:
De conductores entre fases (si es trifásica o bifásica), entre fases y neutro y entre fases y tierra.

Instalación de puesta a tierra:
Resistencia de puesta a tierra del edificio. Verificando los siguientes controles:
La línea de puesta a tierra se empleará específicamente para ella misma, sin utilizar otras conducciones no previstas para tal fin.
Comprobación de que la tensión de contacto es inferior a 24 V en locales húmedos y 50 V en locales secos, en cualquier masa del edificio.
Comprobación de que la resistencia es menor de 20 ohmios.

Conservación y mantenimiento

Instalación de baja tensión. Se preservarán todos los componentes de la instalación del contacto con materiales agresivos y humedad.

Instalación de puesta a tierra. Se preservarán todos los elementos de materiales agresivos, impactos, humedades y suciedad

Prescripciones sobre verificaciones en el edificio terminado

Verificaciones y pruebas de servicio para comprobar las prestaciones finales del edificio

Instalación de baja tensión y de puesta a tierra. Documentación: certificados, boletines y documentación adicional exigida por la Administración competente.

6.5 Instalación de gas y combustibles líquidos

6.5.3 Gas natural

Descripción

Descripción

Instalaciones de gas natural en edificios de viviendas.

Criterios de medición y valoración de unidades

Las tuberías, vainas o conductos se valorarán por metro lineal de longitud de iguales características, sin descontar los elementos intermedios como válvulas, accesorio, etc., todo ello completamente colocado e incluyendo la parte proporcional de accesorios, manguitos, soportes, etc.

El resto de componentes de la instalación se medirán por unidad totalmente colocada y comprobada incluyendo todos los accesorios y conexiones necesarios para su correcto funcionamiento.

Prescripciones sobre los productos

Características y recepción de los productos que se incorporan a las unidades de obra

La recepción de los productos, equipos y sistemas se realizará conforme se desarrolla en la Parte II, Condiciones de recepción de productos. Este control comprende el control de la documentación de los suministros (incluida la del marcado CE cuando sea pertinente), el control mediante distintivos de calidad o evaluaciones técnicas de idoneidad y el control mediante ensayos.

- Tubos y accesorios:
De polietileno calidad PE80 o PE 100, conformes a la norma UNE-EN 1555.
De cobre, estirado en frío, sin soldadura (tubos), tipo Cu-DHP, de acuerdo con UNE-EN 1057.
De acero, tubos conforme a UNE 36864, UNE 19040, UNE 19041 y UNE 14096, accesorios conforme a UNE-EN 10242.

- Acero inoxidable conforme a UNE 19049-1.
 - Otros materiales aceptados en UNE-EN 1775.
 - Vainas, conductos y pasamuros: metálicos, plásticos rígidos o de obra, conforme a UNE 60670-4.
 - Tallos de polietileno-cobre o polietileno-acero. Conforme a UNE 60405.
 - Conjuntos de regulación y reguladores de presión. Según UNE 60404, UNE 60410 o UNE 60402.
 - Contadores y sus soportes, según UNE-EN 1359, UNE 60510, UNE-EN 12261, UNE-EN 12480, UNE 60495.
 - Centralizaciones de contadores según UNE 60490.
 - Llaves de corte según UNE-EN 331, fácilmente precintables y bloqueables en posición "cerrado".
 - Conexiones a aparatos, rígidas o flexibles, según UNE 60670-7.
 - Tomas de presión, según UNE 60719.
 - Juntas elastoméricas (ver Parte II, Relación de productos con marcado CE, 12.1).
 - Sistemas de detección de fugas (ver Parte II, Relación de productos con marcado CE, 12.2).
- Las piezas que no cumplan las especificaciones de proyecto, hayan sufrido daños durante el transporte o que presentaren defectos serán rechazadas.

Almacenamiento y manipulación (criterios de uso, conservación y mantenimiento)

El almacenamiento en obra se hará dentro de los respectivos embalajes originales y de acuerdo con las instrucciones del fabricante. Será en un lugar protegido de lluvias y focos húmedos, en zonas alejadas de posibles impactos. No estarán en contacto con el terreno.

Prescripción en cuanto a la ejecución por unidades de obra

Características técnicas de cada unidad de obra

•Condiciones previas: soporte

El soporte serán los paramentos horizontales y verticales, donde la instalación podrá disponerse vista, registrable o estar empotrada.

Las instalaciones sólo podrán ser ejecutadas por instaladores o empresas instaladoras que cumplan con la reglamentación vigente en su ámbito de actuación.

•Compatibilidad entre los productos, elementos y sistemas constructivos

Para prevenir el fenómeno electroquímico de la corrosión galvánica entre metales con diferente potencial, se adoptarán las siguientes medidas:

Evitar el contacto entre dos metales de distinta actividad. En caso de no poder evitar el contacto, se deberá seleccionar metales próximos en la serie galvánica.

Aislar eléctricamente los metales con diferente potencial.

Evitar el acceso de agua y oxígeno a la zona de unión de los dos metales.

Los conductos de extracción no podrán compartirse con otros conductos ni con locales de otros usos excepto con los trasteros.

Las distancias mínimas de separación de una tubería vista a conducciones de otros servicios (conducción eléctrica, de agua, vapor, chimeneas, mecanismos eléctricos, etc.), deberán ser de 3 cm en curso paralelo y de 1 cm en cruce. La distancia mínima al suelo deberá ser de 3 cm. Estas distancias se medirán entre las partes exteriores de los elementos considerados (conducciones o mecanismos). No habrá contacto entre tuberías, ni de una tubería de gas con estructuras metálicas del edificio.

En caso de conducciones ajenas que atraviesan el recinto de centralización de contadores, se deberá evitar que una conducción ajena a la instalación de gas discurra de forma vista. Cuando esto no se pueda evitar, se debe tener en cuenta lo siguiente:

La conducción que lo atraviesa no deberá tener accesorios o juntas desmontables y los puntos de penetración y salida deben ser estancos. Si se trata de tubos de plomo o de material plástico deberán estar, además, alojados en el interior de un conducto.

Las conducciones vistas de suministro eléctrico se deberán alojar en una vaina continua de acero.

La conducción no deberá obstaculizar las ventilaciones del recinto ni la operación y mantenimiento de la instalación de gas (llaves, reguladores de abonado, contadores, etc.).

Proceso de ejecución

•Ejecución

Como criterio general, las instalaciones de gas se deberán ejecutar de forma que las tuberías sean vistas o alojadas en vainas o conductos, para poder ser reparadas o sustituidas total o parcialmente en cualquier momento de su vida útil, a excepción de los tramos que deban discurrir enterrados.

Cuando las tuberías (vistas o enterradas) atraviesen muros o paredes exteriores o interiores de la edificación, se deberán proteger con tubos pasamuros adecuados.

Las tuberías pertenecientes a la instalación común deberán discurrir por zonas comunitarias del edificio (fachada, azotea, patios, vestíbulos, caja de escalera, etc.). Las tuberías de la instalación individual deberán discurrir por zonas comunitarias del edificio, o por el interior de la vivienda o local que suministran.

Cuando en algún tramo de la instalación receptora no se puedan cumplir estas condiciones, se adoptará en él la modalidad de "tuberías alojadas en vainas o conductos"

El paso de tuberías no debe transcurrir por el interior de: huecos de ascensores o montacargas; locales que contengan transformadores eléctricos de potencia; locales que contengan recipientes de combustible líquido (a estos efectos, los vehículos a motor o un depósito nodriza no tienen la consideración de recipiente de combustible líquido); conductos de evacuación de basura o productos residuales; chimeneas o conductos de evacuación de productos de la combustión; conductos o bocas de aireación o ventilación, a excepción de aquellos que sirvan para la ventilación de locales con instalaciones y/o equipos que utilicen el propio gas suministrado.

No se debe utilizar el alojamiento de tuberías dentro de los forjados que constituyan el suelo o techo de las viviendas o locales.

En caso de tuberías vistas: deberán quedar convenientemente fijadas a elementos sólidos de la construcción mediante accesorios de sujeción, para soportar el peso de los tramos y asegurar la estabilidad y alineación de la tubería. Los elementos de sujeción serán desmontables, quedando convenientemente aislados de la conducción y permitiendo las posibles dilataciones de las tuberías.

Cerca de la llave de montante y en todo caso al menos una vez en zona comunitaria, se deberá señalar la tubería adecuadamente con la palabra "gas" o con una franja amarilla situada en zona visible. En caso de tuberías vistas no se podrá utilizar tubo de polietileno.

Las tuberías alojadas en el interior de vainas o conductos deberán ser continuas o bien estar unidas mediante soldadura y no podrán disponer de órganos de maniobra, en todo su recorrido por la vaina o conducto. Las vainas serán continuas en todo su recorrido y quedarán convenientemente fijadas mediante elementos de sujeción. Cuando la vaina sea metálica, no estará en contacto con las estructuras metálicas del edificio ni con otras tuberías, y será compatible con el material de la tubería, a efectos de evitar la corrosión. Cuando su función sea la ventilación de tuberías, los dos extremos de la vaina deberán comunicar con el exterior del recinto, zona o cámara que atraviesa (o bien uno solo, debiendo estar entonces el otro sellado a la tubería).

Los conductos serán continuos en todo su recorrido, si bien podrán disponer de registros para el mantenimiento de las tuberías. Estos registros serán estancos con accesibilidad de grado 2 ó 3. Cuando el conducto sea metálico, no deberá estar en contacto con las estructuras metálicas del edificio ni con otras tuberías y deberá ser compatible con el material de la tubería, a efectos de evitar la corrosión.

Cuando su función sea la ventilación de tuberías, los dos extremos del conducto deberán comunicar con el exterior del recinto, zona o cámara que atraviesa (o bien uno solo, debiendo estar entonces el otro sellado a la tubería).

No se instalarán tuberías enterradas directamente en el suelo de las viviendas o locales cerrados destinados a usos no domésticos. Los tramos enterrados de las instalaciones receptoras se llevarán a cabo según los métodos constructivos y de protección de tuberías fijados en el reglamento vigente. Se podrán enterrar tubos de polietileno, de cobre o de acero, recomendándose el uso de polietileno en lo referente a redes y acometida exterior de combustibles gaseosos.

Tuberías empotradas. Esta modalidad de ubicación se limitará al interior de un muro o pared, y tan solo se puede utilizar en los casos en que se deban rodear obstáculos o conectar dispositivos alojados en armarios o cajetines. Si la pared que rodea el tubo contiene huecos, éstos se deberán obturar. Para ello se debe utilizar tubo de acero soldado o de acero inoxidable, o bien tubo de cobre con una longitud máxima de empotramiento de 40 cm, pero en estos tramos de tubería no puede existir ninguna unión. Excepcionalmente, en el caso de tuberías que suministren a un conjunto de regulación y/o de contadores, la longitud de empotramiento de tuberías podrá estar comprendida entre 40 cm y 2,50 m. Cuando una tubería se instale empotrada, de forma previa a su instalación se deberá limpiar de todo óxido o suciedad, aplicar una capa de imprimación y protegerla mediante la aplicación de una doble capa de cinta protectora anticorrosión adecuada (al 50% de solape).

Ubicación de los conjuntos de regulación. Los conjuntos de regulación deberán ser de grado de accesibilidad 2 y solo se instalarán en los siguientes emplazamientos:

- a) En el interior de armarios adosados o empotrados en paredes exteriores de la edificación.
- b) En el interior de armarios o nichos exclusivos para este uso situados en el interior de la edificación, pero con al menos una de sus paredes colindante con el exterior.
- c) En el interior de recintos de centralización de contadores.
- d) En el interior de salas de calderas, cuando sea para el suministro de gas a las mismas.

En el caso de situación en nicho, recinto de centralización de contadores y salas de calderas, se puede prescindir del armario.

En los casos a) y b) el armario o nicho deberá disponer de una ventilación directa al exterior al menos de 5 cm², siendo admisible la de la holgura entre puerta y armario, cuando dicha holgura represente una superficie igual o mayor de dicho valor.

En los casos c) y d), cuando el recinto de centralización de contadores o la sala de calderas estén ubicados en el interior del edificio, sus puertas de acceso deberán ser estancas y sus ventilaciones directas al exterior.

En los casos b), c) y d), el conducto de la válvula de alivio deberá disponer de ventilación directa al exterior.

Ubicación de los reguladores MOP (Máxima presión de operación) de entrada: superior a 0,05 en inferior o igual a 0,4 bar y MOP de salida inferior a 0,05 bar y los MOP de entrada inferior a 0,05 bar y MOP de salida inferior a 0,05 bar. Estos reguladores se deben instalar directamente en la entrada del contador o en línea en la instalación individual de gas.

Tomas de presión. En toda instalación receptora individual se deberá instalar una toma de presión, preferentemente a la salida del contador.

Llave de acometida: es la llave que da inicio a la instalación receptora de gas, se deberá instalar en todos los casos. El emplazamiento lo deberá decidir la empresa distribuidora, situándola próxima o en el mismo muro o límite de la propiedad, y satisfaciendo la accesibilidad grado 1 ó 2 desde zona pública, tanto para la empresa distribuidora como para los servicios públicos. (bomberos, policía, etc.).

Llave del edificio: se deberá instalar lo más cerca posible de la fachada del edificio o sobre ella misma, y permitirá cortar el servicio de gas a éste. El emplazamiento lo determina la empresa instaladora y la empresa distribuidora de acuerdo con la Propiedad. Su accesibilidad deberá ser de grado 2 ó 3 para la empresa distribuidora.

Llave de montante colectivo: se deberá instalar cuando exista más de un montante colectivo y tendrá grado de accesibilidad 2 ó 3 para la empresa distribuidora desde la zona común o pública.

Llave de usuario: salvo lo indicado en el apartado 4.2 de la Norma UNE 60670-5:2005, la llave de usuario se deberá instalar en todos los casos para aislar cada instalación individual y tener grado 2 de accesibilidad para la empresa distribuidora desde zona común o desde el límite de la propiedad, salvo en el caso de que exista una autorización expresa de la empresa distribuidora.

Llaves integrantes de la instalación individual.

Llave de contador. Se deberá instalar en todos los casos y situarse en el mismo recinto, lo más cerca posible de la entrada del contador o de la entrada del regulador de usuario cuando este se acople a la entrada del contador.

Llave de vivienda o de local privado. Se deberá instalar en todos los casos y tener accesibilidad de grado 1 para el usuario. Se deberá instalar en el exterior de la vivienda o local de uso no doméstico al que suministra, pero debiendo ser accesible desde el interior. Se podrá instalar en su interior, pero en este caso el emplazamiento debe ser tal que el tramo anterior a la llave dentro de la vivienda o local privado resulte lo más corto posible.

Llave de conexión de aparato. Se deberá instalar para cada aparato a gas, y deberá estar ubicada lo más cerca posible del aparato a gas y en el mismo recinto. Su accesibilidad debe ser de grado 1 para el usuario. En el caso de aparato de cocción, la llave del aparato se puede instalar, para facilitar la operatividad de la misma, en un recinto contiguo de la misma vivienda o local privado, siempre y cuando estén comunicados mediante una puerta.

Contadores. Para gases menos densos que el aire, los contadores no deberán situarse en un nivel inferior al primer sótano o semisótano. Para gases más densos que el aire, los contadores no se deberán situar en un nivel inferior al de la planta baja. Los recintos, (local técnico, armario o nicho y conducto técnico) destinados a la instalación de contadores deberán estar reservados exclusivamente para instalaciones de gas. El totalizador del contador se deberá situar a una altura inferior a 2,20 m del suelo. En el caso de módulos prefabricados, esta altura puede ser de hasta 2,40 m, siempre y cuando se habilite el recinto con una escalera o útil similar que facilite al técnico correspondiente efectuar la lectura.

En caso de fincas plurifamiliares, los contadores se deberán instalar centralizados, en recintos situados en zonas comunitarias del edificio y con accesibilidad grado 2 para la empresa distribuidora.

En caso de fincas unifamiliares o locales destinados a usos no domésticos, el contador se deberá instalar en un recinto tipo armario o nicho, situado preferentemente en la fachada o muro límite de la propiedad, y con accesibilidad grado 2 desde el exterior del mismo para la empresa distribuidora.

En caso de instalación centralizada de contadores: se pueden centralizar de forma total en un local técnico o armario, o bien de forma parcial en locales técnicos, armarios o conductos técnicos en rellano. Los locales técnicos, armarios y conductos técnicos pueden ser prefabricados o construirse con obra de fábrica y enlucidos interiormente. La puerta de acceso al recinto, sea local técnico o armario de centralización total o parcial, o armario o nicho para más de un contador, abrirá hacia fuera y dispondrá de cerradura con llave normalizada por la empresa distribuidora. Si se trata de un local técnico, la puerta abrirá desde el interior del mismo sin necesidad de llave. En el recinto de centralización, junto a cada llave de contador, existirá una placa identificativa que lleve grabada, de forma indeleble, la indicación de la vivienda (piso y puerta) o local al que suministra. Dicha placa debe ser metálica o de plástico rígido.

En el caso de recintos de centralización diseñados para más de dos contadores, en un lugar visible del interior del recinto se colocará un cartel informativo que contenga, como mínimo, las siguientes inscripciones:

Prohibido fumar o encender fuego.

Asegúrese que la llave de maniobra es la que corresponde.

No abrir una llave sin asegurarse que las del resto de la instalación correspondiente están cerradas.

En el caso de cerrar una llave equivocadamente, no la vuelva a abrir sin comprobar que el resto de las llaves de la instalación correspondiente están cerradas.

Además, en el exterior de la puerta del recinto se deberá situar un cartel informativo que contenga la siguiente inscripción: "Contadores de gas".

Ventilación de los recintos de centralización de contadores: los locales técnicos, armarios exteriores o interiores y conductos técnicos de centralización de contadores deberán disponer de una abertura de ventilación situada en su parte inferior y otra situada en su parte superior. Las aberturas de ventilación podrán ser por orificio o por conducto. Las aberturas de ventilación serán preferentemente directas, es decir, deberán comunicar con el exterior o con un patio de ventilación. Las aberturas de ventilación se deberán proteger con una rejilla fija. La ventilación directa de los armarios situados en el exterior también se podrán realizar a través de la parte inferior y superior de la propia puerta.

Locales donde se ubican los aparatos de gas: en los locales que estén situados a un nivel inferior a un primer sótano no se deberán instalar aparatos de gas. Cuando el gas suministrado sea más denso que el aire, en ningún caso se debe instalar aparatos de gas en un primer sótano.

Los locales destinados a dormitorio y los locales de baño, ducha o aseo, no deberán contener aparatos de gas de circuito abierto. En este tipo de locales sólo se pueden instalar aparatos a gas de circuito estanco, debiendo cumplir la reglamentación vigente en lo referente a locales húmedos, en el caso de baños, duchas o aseos.

No se deberán ubicar aparatos de circuito abierto conducidos de tiro natural en un local o galería cerrada que comunique con un dormitorio, local de baño o ducha, cuando la única posibilidad de acceso de estos últimos sea a través de una puerta que comunique con el local o galería donde está el aparato. Los aparatos a gas de circuito abierto conducido para locales de uso doméstico, se deben instalar en galerías, terrazas, en recintos o locales exclusivos para estos aparatos, o en otros locales de uso restringido (lavaderos, garajes individuales, etc.). También se pueden instalar este tipo de aparatos en cocinas, siempre que se apliquen las medidas necesarias que impidan la interacción entre los dispositivos de extracción mecánica de la cocina y el sistema de evacuación de los productos de combustión.

Los dos párrafos anteriores no son de aplicación a los aparatos de uso exclusivo para la producción de agua caliente sanitaria.

•Condiciones de terminación

Al término de la instalación, el instalador autorizado, e informada la dirección facultativa, emitirá la documentación reglamentaria que acredite la conformidad de la instalación con la Reglamentación vigente.

Control de ejecución, ensayos y pruebas

•Control de ejecución

Dimensiones y cota de solera.

Colocación de la llave de cierre y del regulador de presión.

Enrasado de la tapa con el pavimento.

En los montantes, colocación y diámetro de la tubería así como que la distancia de las grapas de fijación sea menor o igual a 2 m.

Colocación de manguitos pasamuros y existencia de la protección de los tramos necesarios con fundas.

Colocación y precintado de las llaves de paso.

Diámetros y colocación de los conductos, así como la fijación de las grapas.

Colocación de los manguitos pasamuros y existencia de fundas para protección de tramos.

En la entrada al contador y en cada punto de consumo, existencia de una llave de paso.

En el calentador, cumplimiento de las distancias de protección y su conexión al conducto de evacuación cuando así se requiera.

Existencia de rejillas de aireación en el local de consumo, así como su altura de colocación y dimensiones.

•Ensayos y pruebas

La instalación deberá superar una prueba de estanquidad cuyo resultado deberá ser documentado de acuerdo con la legislación vigente. La prueba de estanquidad se deberá realizar con aire o gas inerte, sin usar ningún otro tipo de gas o líquido. Antes de iniciar la prueba de estanquidad se deberá asegurar que están cerradas las llaves que delimitan la parte de la instalación a ensayar, así como que están abiertas las llaves intermedias. Una vez alcanzado el nivel de presión necesario y transcurrido un tiempo prudencial para que se establezca la temperatura, se deberá realizar la primera lectura de presión y empezar a contar el tiempo de ensayo.

Conservación y mantenimiento

Se preservarán todos los elementos de materiales agresivos, impactos, humedades y suciedad.

Se mantendrán tapadas todas las instalaciones hasta el momento de su conexión a los aparatos y a la red.

Prescripciones sobre verificaciones en el edificio terminado

Verificaciones y pruebas de servicio para comprobar las prestaciones finales del edificio

Pruebas previas al suministro:

Previamente a la solicitud de puesta en servicio, la empresa suministradora deberá disponer de la documentación técnica de la instalación receptora, según lo establecido en la legislación vigente. Una vez firmado el contrato de suministro, la empresa suministradora deberá proceder a realizar las pruebas previas contempladas en la legislación vigente. Levadas a cabo con resultado satisfactorio, la empresa suministradora extenderá un Certificado de Pruebas Previas y solicitará para instalaciones receptoras suministradas desde redes de distribución, la puesta en servicio de la instalación a la empresa distribuidora correspondiente.

Puesta en servicio:

Para la puesta en servicio de una instalación suministrada desde una red de distribución, la empresa distribuidora procederá a realizar las comprobaciones y verificaciones establecidas en las disposiciones que al respecto le son de aplicación. Una vez llevadas a cabo, para dejar la instalación en servicio, la empresa distribuidora deberá realizar, además, las siguientes operaciones:

Comprobar que quedan cerradas, bloqueadas y precintadas las llaves de usuario de las instalaciones individuales que no sean objeto de puesta en servicio en ese momento.

Comprobar que quedan cerradas, bloqueadas, precintadas y taponadas las llaves de conexión de aquellos aparatos a gas pendientes de instalación o de poner en marcha.

Abrir la llave de acometida y purgar las instalaciones que van a quedar en servicio, que en el caso más general deberán ser: la acometida interior, la instalación común y, si se da el caso, las instalaciones individuales que sean objeto de puesta en servicio.

La operación de purgado deberá realizarse con la precauciones necesarias, asegurándose que al darla por acabada no existe mezcla de aire-gas dentro de los límites de inflamabilidad en el interior de la instalación dejada en servicio.

6.6 Instalación de alumbrado

6.6.2 Instalación de iluminación

Descripción

Descripción

Iluminación de espacios carentes de luz con la presencia de fuentes de luz artificiales, con aparato de alumbrado que reparte, filtra o transforma la luz emitida por una o varias lámparas eléctricas y que comprende todos los dispositivos necesarios para el soporte, la fijación y la protección de las lámparas y, en caso necesario, los circuitos auxiliares en combinación con los medios de conexión con la red de alimentación.

Criterios de medición y valoración de unidades

Unidad de equipo de luminaria, totalmente terminada, incluyendo el equipo de encendido, fijaciones, conexión comprobación y pequeño material. Podrán incluirse la parte proporcional de difusores, celosías o rejillas.

Prescripciones sobre los productos

Características y recepción de los productos que se incorporan a las unidades de obra

La recepción de los productos, equipos y sistemas se realizará conforme se desarrolla en la Parte II, Condiciones de recepción de productos. Este control comprende el control de la documentación de los suministros (incluida la del marcado CE cuando sea pertinente), el control mediante distintivos de calidad o evaluaciones técnicas de idoneidad y el control mediante ensayos.

Se realizará la comprobación de la documentación de suministro en todos los casos, comprobando que coincide lo suministrado en obra con lo indicado en el proyecto.

- Equipos eléctricos para montaje exterior: grado de protección mínima IP54, según UNE 20.324 e IK 8 según UNE-EN 50.102. Montados a una altura mínima de 2,50 m sobre el nivel del suelo. Entradas y salidas de cables por la parte inferior de la envolvente.
- Luminarias para lámparas de incandescencia o de fluorescencia y otros tipos de descarga e inducción: marca del fabricante, clase, tipo (empotrable, para adosar, para suspender, con celosía, con difusor continuo, estanca, antideflagrante...), grado de protección, tensión asignada, potencia máxima admisible, factor de potencia, cableado, (sección y tipo de aislamiento, dimensiones en planta), tipo de sujeción, instrucciones de montaje. Las luminarias para alumbrado interior serán conformes la norma UNE-EN 60598. Las luminarias para alumbrado exterior serán de clase I o clase II y conformes a la norma UNE-EN 60.598-2-3 y a la UNE-EN 60598 - 2-5 en el caso de proyectores de exterior.
- Lámpara: marca de origen, tipo o modelo, potencia (vatios), tensión de alimentación (voltios) y flujo nominal (lúmenes). Para las lámparas fluorescentes, condiciones de encendido y color aparente, temperatura de color en °K (según el tipo de lámpara) e índice de rendimiento de color. Los rótulos luminosos y las instalaciones que los alimentan con tensiones asignadas de salida en vacío entre 1 y 10 kV, estarán a lo dispuesto en la norma UNE-EN 50.107.
- Accesorios para las lámparas de fluorescencia (reactancia, condensador y cebadores). Llevarán grabadas de forma clara e identificables siguientes indicaciones:

Reactancia: marca de origen, modelo, esquema de conexión, potencia nominal, tensión de alimentación, factor de frecuencia y tensión, frecuencia y corriente nominal de alimentación.

Condensador: marca de origen, tipo o referencia al catálogo del fabricante, capacidad, tensión de alimentación, tensión de ensayo cuando ésta sea mayor que 3 veces la nominal, tipo de corriente para la que está previsto, temperatura máxima de funcionamiento. Todos los condensadores que formen parte del equipo auxiliar eléctrico de las lámparas de descarga, para corregir el factor de potencia de los balastos, deberán llevar conectada una resistencia que asegure que la tensión en bornes del condensador no sea mayor de 50 V transcurridos 60 s desde la desconexión del receptor.

Cebador: marca de origen, tipo o referencia al catálogo del fabricante, circuito y tipo de lámpara para los que sea utilizable.

Equipos eléctricos para los puntos de luz: tipo (interior o exterior), instalación adecuada al tipo utilizado, grado de protección mínima.

- Conductores: sección mínima para todos los conductores, incluido el neutro. Los conductores de la red de tierra que unen los electrodos deberán cumplir las condiciones de ITC-BT-09.
- Elementos de fijación.

Las piezas que no cumplan las especificaciones de proyecto, hayan sufrido daños durante el transporte o que presentaren defectos serán rechazadas.

El almacenamiento de los productos en obra se hará dentro de los respectivos embalajes originales y de acuerdo con las instrucciones del fabricante. Será en un lugar protegido de lluvias y focos húmedos, en zonas alejadas de posibles impactos. No estarán en contacto con el terreno.

Prescripción en cuanto a la ejecución por unidades de obra

Características técnicas de cada unidad de obra

•Condiciones previas: soporte

La fijación se realizará una vez acabado completamente el paramento que lo soporte.

•Compatibilidad entre los productos, elementos y sistemas constructivos

Para prevenir el fenómeno electroquímico de la corrosión galvánica entre metales con diferente potencial, se adoptarán las siguientes medidas:

Evitar el contacto entre dos metales de distinta actividad. En caso de no poder evitar el contacto, se deberá seleccionar metales próximos en la serie galvánica.

Aislar eléctricamente los metales con diferente potencial.

Evitar el acceso de agua y oxígeno a la zona de unión de los dos metales.

Cuando algún elemento de la instalación eléctrica deba discurrir paralelo o instalarse próximo a una tubería de agua, se colocará siempre por encima de ésta.

Proceso de ejecución

•Ejecución

Según el CTE DB SU 4, apartado 1, en cada zona se dispondrá una instalación de alumbrado que proporcione el nivel de iluminación establecido en la tabla 1.1, medido a nivel del suelo. En las zonas de los establecimientos de uso Pública Concurrencia en las que la actividad se desarrolla con un nivel bajo de iluminación se dispondrá una iluminación de balizamiento en las rampas y en cada uno de los peldaños de las escaleras.

Según el CTE DB HE 3, apartado 2.2, las instalaciones de iluminación dispondrán, para cada zona, de un sistema de regulación y control que cumplan las siguientes condiciones:

Toda zona dispondrá al menos de un sistema de encendido y apagado manual, cuando no disponga de otro sistema de control, no aceptándose los sistemas de encendido y apagado en cuadros eléctricos como único sistema de control. Las zonas de uso esporádico dispondrán de un control de encendido y apagado por sistema de detección de presencia o sistema de temporización.

Se instalarán sistemas de aprovechamiento de la luz natural, que regulen el nivel de iluminación en función del aporte de luz natural, en la primera línea paralela de luminarias situadas a una distancia inferior a 3 m de la ventana, y en todas las situadas bajo un lucernario, en los casos indicados de las zonas de los grupos 1 y 2 (según el apartado 2.1).

Las instalaciones sólo podrán ser ejecutadas por instaladores o empresas instaladoras que cumplan con la reglamentación vigente en su ámbito de actuación.

Una vez replanteada la situación de la luminaria y efectuada su fijación al soporte, se conectarán tanto la luminaria como sus accesorios, con el circuito correspondiente.

Se proveerá a la instalación de un interruptor de corte omnipolar situado en la parte de baja tensión.

Las partes metálicas accesibles de los receptores de alumbrado que no sean de Clase II o Clase III, deberán conectarse de manera fiable y permanente al conductor de protección del circuito.

En redes de alimentación subterráneas, los tubos irán enterrados a una profundidad mínima de 40 cm desde el nivel del suelo, medidos desde la cota inferior del tubo, y su diámetro interior no será inferior a 6 cm. Se colocará una cinta de señalización que advierta de la existencia de cables de alumbrado exterior, situada a una distancia mínima del nivel del suelo de 10 cm y a 25 cm por encima del tubo.

•Tolerancias admisibles

La iluminancia medida es un 10% inferior a la especificada.

•Condiciones de terminación

Al término de la instalación, e informada la dirección facultativa, el instalador autorizado emitirá la documentación reglamentaria que acredite la conformidad de la instalación con la Reglamentación vigente.

Control de ejecución, ensayos y pruebas

•Control de ejecución

Lámparas, luminarias, conductores, situación, altura de instalación, puesta a tierra, cimentaciones, báculos: coincidirán en número y características con lo especificado en proyecto.

Conexiones: ejecutadas con regletas o accesorios específicos al efecto.

•Ensayos y pruebas

Accionamiento de los interruptores de encendido del alumbrado con todas las luminarias equipadas con sus lámparas correspondientes.

Conservación y mantenimiento

Todos los elementos de la instalación se protegerán de la suciedad y de la entrada de objetos extraños.

Se procederá a la limpieza de los elementos que lo necesiten antes de la entrega de la obra.

Prescripciones sobre verificaciones en el edificio terminado

Verificaciones y pruebas de servicio para comprobar las prestaciones finales del edificio

Documentación: certificados, boletines y documentación adicional exigida por la Administración competente.

7 Revestimientos

7.2 Revestimientos de suelos y escaleras

7.2.4 Revestimientos pétreos para suelos y escaleras

Descripción

Descripción

Revestimiento para acabados de suelos y peldaños de escaleras interiores y exteriores, con piezas de piedra natural o artificial, recibidas al soporte mediante material de agarre, pudiendo recibir distintos tipos de acabado.

Criterios de medición y valoración de unidades

Metro cuadrado de pavimento con baldosas de piedra natural o artificial, placas, colocado, incluyendo o no rejuntado con lechada de mortero coloreada o no, cortes, eliminación de restos y limpieza. Los revestimientos de peldaño y los rodapiés, se medirán y valorarán por metro lineal.

Prescripciones sobre los productos

Características y recepción de los productos que se incorporan a las unidades de obra

La recepción de los productos, equipos y sistemas se realizará conforme se desarrolla en la Parte II, Condiciones de recepción de productos. Este control comprende el control de la documentación de los suministros (incluida la del marcado CE cuando sea pertinente), el control mediante distintivos de calidad o evaluaciones técnicas de idoneidad y el control mediante ensayos.

- Productos de piedra natural. Baldosas para pavimento y escaleras (ver Parte II, Relación de productos con marcado CE, 8.1.6): distintos acabados en su cara vista (pulido mate o brillante, apomazado, abujardado, etc.)
- Baldosas de terrazo (ver Parte II, Relación de productos con marcado CE, 8.2.5, 8.2.6), vibrada y prensada, estarán constituidas por:
 - Aglomerante: cemento (terrazo, baldosas de cemento), resinas de poliéster (aglomerado de mármol, etc.), etc.
 - Áridos, lascas de piedra triturada que en según su tamaño darán lugar a piezas de grano micro, medio o grueso.
 - Colorantes inalterables.
 - Podrán ser desbastadas, para pulir en obra o con distintos tipos de acabado como pulido, lavado al ácido, etc.
- Baldosas de hormigón (ver Parte II, Relación de productos con marcado CE, 8.2.3).
- Adoquines de piedra natural o de hormigón (ver Parte II, Relación de productos con marcado CE, 8.1.2, 8.2.2).
- Piezas especiales: peldaño en bloque de piedra, peldaño prefabricado, etc.
- Bases:
 - Base de arena: con arena natural o de machaqueo de espesor inferior a 2 cm para nivelar, rellenar o desolidarizar y servir de base en caso de losas de piedra y placas de hormigón armado.
 - Base de arena estabilizada: con arena natural o de machaqueo estabilizada con un conglomerante hidráulico para cumplir función de relleno.
 - Base de mortero o capa de regularización: con mortero pobre, de espesor entre 3 y 5 cm, para evitar la deformación de capas aislantes y para base de pavimento con losas de hormigón.
 - Base de mortero armado: se utiliza como capa de refuerzo para el reparto de cargas y para garantizar la continuidad del soporte.
- Material de agarre: mortero para albañilería (ver Parte II, Relación de productos con marcado CE, 19.1.2).
- Material de rejuntado:
 - Lechada de cemento.

Mortero de juntas, compuestos de agua, cemento, arena de granulometría controlada, resinas sintéticas y aditivos específicos, pudiendo llevar pigmentos.

Mortero de juntas con aditivo polimérico, se diferencia del anterior porque contiene un aditivo polimérico o látex para mejorar su comportamiento a la deformación.

Mortero de resinas de reacción, compuesto por resinas sintéticas, un endurecedor orgánico y a veces una carga mineral.

Se podrán llenar parcialmente las juntas con tiras de un material compresible, (goma, plásticos celulares, láminas de corcho o fibras para calafateo) antes de llenarlas a tope.

- Material de relleno de juntas de dilatación: podrá ser de siliconas, etc.
 - El valor de resistencia al deslizamiento Rd se determina mediante el ensayo del péndulo descrito en el Anejo 2 de la norma UNE-ENV 12633:2003 empleando la escala C en probetas sin desgaste acelerado.
 - La muestra seleccionada será representativa de las condiciones más desfavorables de resbaladidad. Dicha clase se mantendrá durante la vida útil del pavimento.
 - Con el fin de limitar el riesgo de resbalamiento, los suelos tendrán una clase (resistencia al deslizamiento) adecuada conforme al DB SU 1, en función del uso y localización en el edificio.

Prescripción en cuanto a la ejecución por unidades de obra

Características técnicas de cada unidad de obra

- **Condiciones previas: soporte**

El forjado soporte del revestimiento pétreo deberá cumplir las siguientes condiciones en cuanto a:

- Flexibilidad: la flecha activa de los forjados será inferior a 10 mm.
- Resistencia mecánica: el forjado soportará sin rotura o daños las cargas de servicio, el peso permanente del revestimiento y las tensiones del sistema de colocación.
- Sensibilidad al agua: los soportes sensibles al agua (madera, aglomerados de madera, etc.), pueden requerir una imprimación impermeabilizante.
- Rugosidad en caso de soportes muy lisos y poco absorbentes, se aumentará la rugosidad por picado u otros medios. En caso de soportes disgregables se aplicará una imprimación impermeabilizante.
- Impermeabilización: sobre soportes de madera o yeso será conveniente prever una imprimación impermeabilizante.
- Estabilidad dimensional: tiempos de espera desde fabricación: en caso de bases o morteros de cemento, 2-3 semanas y en caso de forjado y solera de hormigón, 6 meses.
- Limpieza: ausencia de polvo, pegotes, aceite o grasas, desencofrantes, etc.

- **Compatibilidad entre los productos, elementos y sistemas constructivos**

Para prevenir el fenómeno electroquímico de la corrosión galvánica entre metales con diferente potencial, se adoptarán las siguientes medidas:

Evitar el contacto entre dos metales de distinta actividad. En caso de no poder evitar el contacto, se deberá seleccionar metales próximos en la serie galvánica.

Aislar eléctricamente los metales con diferente potencial.

Evitar el acceso de agua y oxígeno a la zona de unión de los dos metales.

El tipo de terrazo dependerá del uso que vaya a recibir, pudiendo éste ser normal o intensivo.

Se evitará el contacto del embaldosado con otros elementos tales como paredes, pilares exentos y elevaciones de nivel mediante la disposición de juntas perimetrales.

Elección del revestimiento en función de los requerimientos del mismo como uso en interior o exterior, resistencia al deslizamiento, choque, desprendimiento de chispas, fuego, polvo, agentes químicos, cargas de tránsito, etc.

Proceso de ejecución

- **Ejecución**

En caso de baldosas de piedra natural, cemento o terrazo, se limpiará y posteriormente humedecerá el soporte. Las piezas a colocar se humedecerán de forma que no absorban el agua del mortero.

En general:

La puesta en obra de los revestimientos pétreos deberá llevarse a cabo por profesionales especialistas con la supervisión de la dirección facultativa. La colocación debe efectuarse en unas condiciones climáticas normales (de 5 °C a 30 °C), procurando evitar el soleado directo y las corrientes de aire. Se respetarán las juntas estructurales y se preverán juntas de dilatación que se sellarán con silicona. Asimismo se dispondrán juntas de construcción en el encuentro de los pavimentos con elementos verticales o pavimentos diferentes.

En caso de baldosas de cemento, se colocarán las baldosas sobre una capa de cemento y arena para posteriormente extender una lechada de cemento.

En caso de terrazo, sobre el forjado o solera, se extenderá una capa de espesor no inferior a 20 mm de arena, sobre ésta se extenderá el mortero de cemento, formando una capa de 20 mm de espesor, cuidando que quede una superficie continua de asiento del solado. Previamente a la colocación del revestimiento, y con el mortero fresco, se espolvoreará este con cemento.

En caso de losas de piedra o placas de hormigón armado, sobre el terreno compactado, se extenderá una capa de arena de 10 cm compactándola y enrasando su superficie.

En caso de adoquines de hormigón, sobre el terreno compactado se extenderá una capa de arena, asentando posteriormente las piezas sobre ésta, dejando juntas que también se rellenarán con arena.

En caso de rodapié, las piezas que lo formen se colocarán a golpe sobre una superficie continua de asiento y recibido de mortero de espesor mayor o igual a 1 cm.

•Tolerancias admisibles

• Condiciones de terminación

La piedra colocada podrá recibir en obra distintos tipos de acabado: pulido mate, pulido brillo, pulido vitrificado.

El pulido se realizará transcurridos cinco días desde la colocación del pavimento. Se extenderá una lechada de cemento blanco para tapar las juntas y los poros abiertos y a las 48 horas se pulirá la superficie pasando una piedra abrasiva de grano fino y una segunda de afinado para eliminar las marcas del rebaje para eliminar las marcas anteriores. En los rincones y orillas del pavimento se utilizará máquina radial de disco flexible, rematándose manualmente. La superficie no presentará ninguna ceja.

El abrillantado se realizará transcurrido cuatro días desde la terminación del pulido. El abrillantado se realizará en dos fases, la primera aplicando un producto base de limpieza y la segunda, aplicando el líquido metalizador definitivo. En ambas operaciones se pasará la máquina con una muñequilla de lana de acero hasta que la superficie tratada esté seca. La superficie no presentará ninguna ceja.

Control de ejecución, ensayos y pruebas

• Control de ejecución

Puntos de observación.

Proyecto:

Clasificación del suelo en relación a la resistencia al deslizamiento, según proyecto y el CTE DB SU 1.

En caso de baldosas de piedra:

Espesor de la capa de arena: mayor o igual que 2 cm.

Replanteo de las piezas. Nivelación.

Espesor de la capa de mortero (2 cm). Humedecido de las piezas.

Comprobación de juntas. Extendido de la lechada, coloreada en su caso.

verificar planeidad con regla de 2 m.

Inspeccionar existencia de cejas. Según el CTE DB SU 1, apartado 2, en relación a las posibles discontinuidades, el suelo no presentará imperfecciones o irregularidades que supongan una diferencia de nivel de más de 6 mm.

En caso de baldosas de cemento (hidráulica, pasta y terrazo):

Comprobar la humedad del soporte y baldosa y la dosificación del mortero.

Anchura de juntas. Cejas. Nivelación. Extendido de lechada coloreada, en su caso.

Comprobar ejecución del pulido, en su caso (terrazo).

verificar planeidad con regla de 2 m. Comprobar rejuntado.

• Ensayos y pruebas

Según el CTE DB SU 1, apartado 1, en los casos en que haya que determinar in situ el valor de la resistencia al deslizamiento del solado, se realizará el ensayo del péndulo descrito en el Anejo 2 de la norma UNE-ENV 12633:2003 empleando la escala C en probetas sin desgaste acelerado. La muestra seleccionada será representativa de las condiciones más desfavorables de resbaladidad.

Conservación y mantenimiento

Se evitará la caída de objetos punzantes o de peso, las ralladuras por desplazamiento de objetos y los golpes en las aristas de los peldaños.

Se comprobará el estado de las juntas de dilatación y del material de sellado de las mismas.

Se comprobará si existe erosión mecánica o química, grietas y fisuras, desprendimientos, humedades capilares. Si fuera apreciada alguna anomalía, se realizará una inspección del pavimento, observando si aparecen en alguna zona baldosas rotas, agrietadas o desprendidas, en cuyo caso se repondrán o se procederá a su fijación con los materiales y forma indicados para su colocación.

Para la limpieza se utilizarán los productos adecuados al material:

En caso de terrazo, se fregará con jabón neutro.

En caso de granito y cuarcita, se fregará con agua jabonosa y detergentes no agresivos.

En caso de pizarra, se frotará con cepillo.

En caso de caliza, se admite agua de lejía.

En cualquier caso, no podrán utilizarse otros productos de limpieza de uso doméstico, tales como agua fuerte, lejías, amoniacos u otros detergentes de los que se desconozca que tienen sustancias que pueden perjudicar a la piedra o a los componentes del terrazo y al cemento de las juntas. En ningún caso se utilizarán ácidos.

7.2.6 Soleras

Descripción

Descripción

Capa resistente compuesta por una subbase granular compactada, impermeabilización y una capa de hormigón con espesor variable según el uso para el que esté indicado. Se apoya sobre el terreno, pudiéndose disponer directamente como pavimento mediante un tratamiento de acabado superficial, o bien como base para un solado.

Se utiliza para base de instalaciones o para locales con sobrecarga estática variable según el uso para el que este indicado (garaje, locales comerciales, etc.).

Criterios de medición y valoración de unidades

Metro cuadrado de solera terminada, con sus distintos espesores y características del hormigón, incluido limpieza y compactado de terreno.

Las juntas se medirán y valorarán por metro lineal, incluso separadores de poliestireno, con corte y colocación del sellado.

Prescripciones sobre los productos

Características y recepción de los productos que se incorporan a las unidades de obra

- Capa subbase: podrá ser de gravas, zahorras compactadas, etc.
 - Impermeabilización (ver Parte II, Relación de productos con marcado CE, 4): podrá ser de lámina de polietileno, etc.
 - Hormigón en masa:
 - Cemento (ver Parte II, Relación de productos con marcado CE, 19.1.1): cumplirá las exigencias en cuanto a composición, características mecánicas, físicas y químicas que establece la Instrucción para la recepción de cementos RC-03.
 - Áridos (ver Parte II, Relación de productos con marcado CE, 19.1.13): cumplirán las condiciones físico- químicas, físico-mecánicas y granulométricas establecidas en la EHE.

 - Agua: se admitirán todas las aguas potables y las tradicionalmente empleadas. En caso de duda, el agua deberá cumplir las condiciones de acidez, contenido en sustancias disueltas, sulfatos, cloruros...
 - Armadura de retracción (ver Parte II, Relación de productos con marcado CE, 1.1.4): será de malla electrosoldada de barras o alambres corrugados que cumple las condiciones en cuanto a adherencia y características mecánicas mínimas establecidas en la EHE.
 - Ligantes, ligantes compuestos y mezclas prefabricadas a base de sulfato cálcico para soleras (ver Parte II, Relación de productos con marcado CE, 19.1.18).
 - Ligantes de soleras continuas de magnesita (ver Parte II, Relación de productos con marcado CE, 19.1.19).
- Incompatibilidades entre materiales: en la elaboración del hormigón, se prohíbe el empleo de áridos que contengan sulfuros oxidables.
- Sistema de drenaje
 - Drenes lineales: tubos de hormigón poroso o de PVC, polietileno, etc. (ver Parte II, Relación de productos con marcado CE, 14.1).
 - Drenes superficiales: láminas drenantes de polietileno y geotextil, etc. (ver Parte II, Relación de productos con marcado CE, 4.3).
 - Encachados de áridos naturales o procedentes de machaqueo, etc.
 - Arquetas de hormigón.
 - Sellador de juntas de retracción (ver Parte II, Relación de productos con marcado CE, 9): será de material elástico. Será de fácil introducción en las juntas y adherente al hormigón.
 - Relleno de juntas de contorno (ver Parte II, Relación de productos con marcado CE, 3): podrá ser de poliestireno expandido, etc.

Se eliminarán de las gravas acopiadas, las zonas segregadas o contaminadas por polvo, por contacto con la superficie de apoyo, o por inclusión de materiales extraños.

El árido natural o de machaqueo utilizado como capa de material filtrante estará exento de arcillas y/o margas y de cualquier otro tipo de materiales extraños.

Se comprobará que el material es homogéneo y que su humedad es la adecuada para evitar su segregación durante su puesta en obra y para conseguir el grado de compactación exigido. Si la humedad no es la adecuada se adoptarán las medidas necesarias para corregirla sin alterar la homogeneidad del material.

Los acopios de las gravas se formarán y explotarán, de forma que se evite la segregación y compactación de las mismas.

Prescripción en cuanto a la ejecución por unidades de obra

Características técnicas de cada unidad de obra

- **Condiciones previas: soporte**

Se compactarán y limpiarán los suelos naturales.
Las instalaciones enterradas estarán terminadas.
Se fijarán puntos de nivel para la realización de la solera.

- **Compatibilidad entre los productos, elementos y sistemas constructivos**

Para prevenir el fenómeno electroquímico de la corrosión galvánica entre metales con diferente potencial, se adoptarán las siguientes medidas:

Evitar el contacto entre dos metales de distinta actividad. En caso de no poder evitar el contacto, se deberá seleccionar metales próximos en la serie galvánica.

Aislar eléctricamente los metales con diferente potencial.

Evitar el acceso de agua y oxígeno a la zona de unión de los dos metales.

No se dispondrán soleras en contacto directo con suelos de arcillas expansivas, ya que podrían producirse abombamientos, levantamientos y roturas de los pavimentos, agrietamiento de particiones interiores, etc.

Proceso de ejecución

- **Ejecución**

- Ejecución de la subbase granular:
Se extenderá sobre el terreno limpio y compactado. Se compactará mecánicamente y se enrasará.
- Colocación de la lámina de polietileno sobre la subbase.
- Capa de hormigón:
Se extenderá una capa de hormigón sobre la lámina impermeabilizante; su espesor vendrá definido en proyecto según el uso y la carga que tenga que soportar. Si se ha disponer de malla electrosoldada se dispondrá antes de colocar el hormigón. El curado se realizará mediante riego, y se tendrá especial cuidado en que no produzca deslavado.
- Juntas de contorno:
Antes de verter el hormigón se colocará el elemento separador de poliestireno expandido que formará la junta de contorno alrededor de cualquier elemento que interrumpa la solera, como pilares y muros.
- Juntas de retracción:
Se ejecutarán mediante cajeados previstos o realizados posteriormente a máquina, no separadas más de 6 m, que penetrarán en 1/3 del espesor de la capa de hormigón.

- Drenaje. Según el CTE DB HS 1 apartado 2.2.2:
Si es necesario se dispondrá una capa drenante y una capa filtrante sobre el terreno situado bajo el suelo. En caso de que se utilice como capa drenante un enchachado, deberá disponerse una lamina de polietileno por encima de ella.
Se dispondrán tubos drenantes, conectados a la red de saneamiento o a cualquier sistema de recogida para su reutilización posterior, en el terreno situado bajo el suelo. Cuando dicha conexión esté situada por encima de la red de drenaje, se colocará al menos una cámara de bombeo con dos bombas de achique.
En el caso de muros pantalla los tubos drenantes se colocarán a un metro por debajo del suelo y repartidos uniformemente junto al muro pantalla.
Se colocará un pozo drenante por cada 800 m² en el terreno situado bajo el suelo. El diámetro interior del pozo será como mínimo igual a 70 cm. El pozo deberá disponer de una envolvente filtrante capaz de impedir el arrastre de finos del terreno. Deberán disponerse dos bombas de achique, una conexión para la evacuación a la red de saneamiento o a cualquier sistema de recogida para su reutilización posterior y un dispositivo automático para que el achique sea permanente.

- **Tolerancias admisibles**

- Condiciones de no aceptación:
Espesor de la capa de hormigón: variación superior a - 1 cm ó +1,5 cm.
Planeidad de la capa de arena (medida con regla de 3 m): irregularidades locales superiores a 20 mm.
Planeidad de la solera medida por solape de 1,5 m de regla de 3 m: falta de planeidad superior a 5 mm si la solera no lleva revestimiento.
Compacidad del terreno será de valor igual o mayor al 80% del Próctor Normal en caso de solera semipesada y 85% en caso de solera pesada.
Planeidad de la capa de arena medida con regla de 3 m, no presentará irregularidades locales superiores a 20 mm.
Espesor de la capa de hormigón: no presentará variaciones superiores a -1 cm o +1,50 cm respecto del valor especificado.
Planeidad de la solera, medida por solape de 1,50 m de regla de 3 m, no presentará variaciones superiores a 5 mm, si no va a llevar revestimiento posterior.
Junta de retracción: la distancia entre juntas no será superior a 6 m.
Junta de contorno: el espesor y altura de la junta no presentará variaciones superiores a -0,50 cm o +1,50 cm respecto a lo especificado.

- **Condiciones de terminación**

- La superficie de la solera se terminará mediante reglado, o se dejará a la espera del solado.

Control de ejecución, ensayos y pruebas

- **Control de ejecución**

- Puntos de observación.
 - Ejecución:
Compacidad del terreno, planeidad de la capa de arena, espesor de la capa de hormigón, planeidad de la solera.
Resistencia característica del hormigón.
Planeidad de la capa de arena.
Resistencia característica del hormigón: no será inferior al noventa por ciento (90%) de la especificada.
Espesor de la capa de hormigón.
Impermeabilización: inspección general.
 - Comprobación final:
Planeidad de la solera.
Junta de retracción: separación entre las juntas.
Junta de contorno: espesor y altura de la junta.

Conservación y mantenimiento

- No se superarán las cargas normales previstas.
Se evitará la permanencia en el suelo de los agentes agresivos admisibles y la caída de los no admisibles.
La solera no se verá sometida a la acción de: aguas con pH menor de 6 o mayor de 9, o con una concentración en sulfatos superior a 0,20 gr/l, aceites minerales orgánicos y pesados, ni a temperaturas superiores a 40 °C.

Pamplona-Iruña, 22 de febrero de 2017

El Arquitecto,

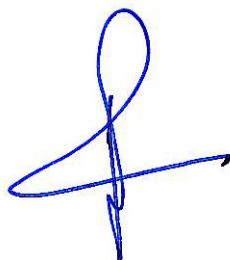

Fco. Javier Chocarro San Martín

Col. nº 844

(Chocarro y Urmeneta, s.l.p.)

PRESUPUESTO Y MEDICIONES

Accesos y Servicios. Colegio Público. ITUREN

CÓDIGO	DESCRIPCIÓN	UDS	LONGITUD	ANCHURA	ALTURA	PARCIALES	CANTIDAD	PRECIO	IMPORTE
CAPÍTULO 01 DEMOLICIONES									
01.01	Ud PREPARACIÓN Y LIMPIEZA ZONA								
	Ud. Retirada de señales, mobiliario urbano (bancos farolas y señales), traslado y acopio para su posterior colocación una vez terminada la obra y cuantas operaciones sean precisas para la correcta iniciación de la obra, replanteo, encintados, CARTELES INDICATIVOS, colocación de elementos auxiliares de obra no incluidos en el Plan de Seguridad y Salud.	1				1,00			
							1,00	500,00	500,00
01.02	MI CORTE PAVIM. HORMIGÓN C/DISCO								
	MI. Corte de pavimento de hormigón con terminación piedra, con cortadora de disco diamante, en suelo de calles ó calzadas, i/replanteo, maquinaria auxiliar de obra y p.p. de costes indirectos.								
	Zona A	2	1,00			2,00			
		1	4,52			4,52			
							6,52	20,00	130,40
01.03	MI CORTE PAVIM. AGLOMERADO C/DISCO								
	MI. Corte de pavimento de aglomerado, con cortadora de disco diamante, en suelo de calles ó calzadas, i/replanteo, maquinaria auxiliar de obra y p.p. de costes indirectos								
	Zona B	1	8,64			8,64			
		1	6,15			6,15			
	Zona C	2	5,02			10,04			
	Zona D	1	5,74			5,74			
		1	6,30			6,30			
	Zona E	1	14,76			14,76			
	Zona F	1	8,39			8,39			
		1	3,00			3,00			
	Zona G	1	5,47			5,47			
		1	11,00			11,00			
	Zona H	1	3,27			3,27			
		1	3,81			3,81			
	Zona I	1	19,61			19,61			
	Zona J	1	37,61			37,61			
	Canalizaciones								
	Gas	2	4,00			8,00			
	Saneos Pluviales	2	1,00			2,00			
		2	11,00			22,00			
	Saneos Fecales	2	1,00			2,00			
							177,79	5,00	888,95
01.04	Ud DESMONTADO DE TAPA DE ARQUETA								
	Ud. Desmontado de tapa de arqueta por medios manuales i/acopio en almacén para su posterior colocación, retirada de escombros a pie de carga y p.p. de costes indirectos.								
	Teléfonos								
	Zona H (1,00 x 0,90)	1				1,00			
	FENSA								
	Zona F (0,60 x 0,60)	1				1,00			
	Alumbrado público								
	Zona J (0,40 x 0,40)	2				2,00			
							4,00	20,00	80,00
01.05	M2 LEVANTADO A MÁQ. PAVIMENTO HORMIGÓN								
	M2. Levantado por medios mecánicos de pavimento de hormigón hidráulico de 20 a 30 cms.de espesor, pavimento incluido, incluso p.p. de corte longitudinal de junta con sierra de disco, retirada y carga de productos y transporte a vertedero autorizado.								
	Zona A	1	1,00	4,52		4,52			
							4,52	15,00	67,80

PRESUPUESTO Y MEDICIONES

Accesos y Servicios. Colegio Público. ITUREN

CÓDIGO	DESCRIPCIÓN	UDS	LONGITUD	ANCHURA	ALTURA	PARCIALES	CANTIDAD	PRECIO	IMPORTE
01.06	M2 FRESADO PAVIMENTO AGLOMERADO								
	M2 Fresado de pavimento de aglomerado asfáltico de hasta 10 cm de espesor medio, en zonas localizadas, mediante fresadora en frío compacta, incluso carga sobre camión y transporte a vertedero autorizado, replanteo y limpieza.								
	Zona B	1	13,69						13,69
	Zona C	1	9,77						9,77
	Zona D	1	9,39						9,39
	Zona E	1	14,76	0,67					9,89
	Zona F	1	6,29						6,29
	Zona G	1	17,70						17,70
		1	15,00						15,00
	Canalizaciones								
	Gas	1	4,00	0,60					2,40
	Saneos Pluviales	1	1,00	0,60					0,60
		1	11,00	0,60					6,60
	Saneos Fecales	1	1,00	0,60					0,60
							91,93	10,00	919,30
01.07	M3 LEVANTADO A MÁQ. FIRME BASE GRAN.								
	M3. Levantado por medios mecánicos de firme con base granular, medido sobre perfil, i/retirada de escombros y carga y transporte de escombros a vertedero autorizado.								
	Zona B	1	13,69		0,10				1,37
	Zona C	1	9,77		0,10				0,98
	Zona D	1	9,39		0,10				0,94
	Zona E	1	6,29		0,10				0,63
	Zona G	1	17,70		0,10				1,77
		1	15,00		0,10				1,50
							7,19	8,00	57,52
TOTAL CAPÍTULO 01 DEMOLICIONES									2.643,97

PRESUPUESTO Y MEDICIONES

Accesos y Servicios. Colegio Público. ITUREN

CÓDIGO	DESCRIPCIÓN	UDS	LONGITUD	ANCHURA	ALTURA	PARCIALES	CANTIDAD	PRECIO	IMPORTE
CAPÍTULO 02 MOVIMIENTO DE TIERRAS									
02.01	M3 EXCAV. TIERRAS TRANS. CAJ. CALLES								
	M3. Excavación en cajeadado de viales, terreno normal, en formación de cajeadado de viales y aceras según cotas y rasantes definidas en los planos; carga y transporte de tierras y escombro a vertedero; incluso recompactado cumpliendo del 97% de la máxima obtenida en el ensayo PROCTOR modificado.								
	Zona F	1	8,51		0,20		1,70		
	Zona I	1	131,66		0,30		39,50		
	Zona J	1	56,33		0,20		11,27		
	Contenedores	1	15,00	2,00	0,20		6,00		
							58,47	8,00	467,76
02.02	M3 EXCAV. EN ZANJA TERRENO FLOJO								
	M3. Excavación en zanja en terreno flojo, con extracción de tierras a los bordes, sin incluir carga ni transporte a vertedero.								
	Apoyo Zona F	1	1,50	0,30	0,20		0,09		
	Canalizaciones								
	Gas	1	11,00	0,60	0,80		5,28		
	Saneamiento Fecales	1	8,00	0,60	1,00		4,80		
	Baja Tensión	1	8,50	0,60	1,00		5,10		
	Teléfonos	1	6,00	0,40	0,80		1,92		
	Alumbrado público	3	1,00	0,40	0,60		0,72		
	Mobiliario urbano								
	Pilonas	3	0,50	0,50	0,30		0,23		
	Base farolas	3	0,50	0,50	0,30		0,23		
							18,37	12,00	220,44
02.03	M3 EXCAV. EN ZANJA I/ENTIB. Y AGOTAM.								
	M3. Excavación en zanja en terreno flojo, incluso entibación media (una tabla sí y otra no), desentibado y agotamiento con grupo motobomba. Incluido transporte de tierras a vertedero, autorizado.								
	Canalizaciones								
	Saneamiento Pluviales	1	19,50	0,60	1,50		17,55		
							17,55	18,00	315,90
02.04	M3 BASE ZAHORRA ARTIFICIAL								
	M3 Base de zahorra artificial. Con zahorras artificiales de machaqueo Z-2, según características del pliego, suministrado a pie de obra, extendido por tongadas de 20 cms, humectación y compactación 100 % de la densidad máxima obtenida en el Ensayo Proctor Normal, previa preparación de la explanada (25-20 CMS).								
	Zona F	1	8,51		0,20		1,70		
	Zona I	1	131,66		0,20		26,33		
	Zona J	1	56,33		0,20		11,27		
	Canalizaciones								
	Gas	1	11,00	0,60	0,60		3,96		
	Saneamiento Pluviales	1	19,50	0,60	1,20		14,04		
	Saneamiento Fecales	1	8,00	0,60	1,00		4,80		
	Baja Tensión	1	8,50	0,60	0,60		3,06		
	Teléfonos	1	6,00	0,40	0,80		1,92		
	Alumbrado público	3	1,00	0,40	0,60		0,72		
	Contenedores	1	15,00	2,00	0,20		6,00		
							73,80	25,00	1.845,00
TOTAL CAPÍTULO 02 MOVIMIENTO DE TIERRAS.....									2.849,10

PRESUPUESTO Y MEDICIONES

Accesos y Servicios. Colegio Público. ITUREN

CÓDIGO	DESCRIPCIÓN	UDS	LONGITUD	ANCHURA	ALTURA	PARCIALES	CANTIDAD	PRECIO	IMPORTE
CAPÍTULO 03 PAVIMENTOS									
03.01	MI BORDILLO HORM. RECTO BICAPA A1 100x20x14 cm								
	M1. Bordillo prefabricado de hormigón bicapa de 100x20x14 cm. A1 de Viguetas Navarra o similar, sobre solera de hormigón HM-20 N/mm2. Tmáx. 20 de 10 cm. de espesor, incluso formación de rigola de 12 cm dejando vistos 12÷ 15 cm de bordillo, colocado y rejuntado.								
	Zona B	1	8,64				8,64		
		1	6,15				6,15		
	Zona D	1	5,74				5,74		
		1	6,30				6,30		
	Zona E	1	14,76				14,76		
	Zona F	1	8,39				8,39		
	Zona J	1	36,61				36,61		
							86,59	19,00	1.645,21
03.02	MI BORDILLO HORM. RECTO BICAPA A1 100x20x14 cm REBAJADO								
	M1. Bordillo prefabricado de hormigón bicapa de 100x20x14 cm. A1 de Viguetas Navarra o similar, colocado rebajado, sobre solera de hormigón HM-20 N/mm2. Tmáx. 40 de 10 cm. de espesor, incluso formación de rigola de 12 cm dejando vistos 6 cm de bordillo, colocado y rejuntado.								
	Zona H	1	3,27				3,27		
	Zona I	1	19,66				19,66		
							22,93	21,00	481,53
03.03	MI BORDILLO HORM. RECTO BICAPA C9 50x13x25 cm								
	M1. Bordillo prefabricado de hormigón bicapa de 50x13x25 cm. C9 de Viguetas Navarra o similar, sobre solera de hormigón HM-20 N/mm2. Tmáx. 20 mm. de 10 cm. de espesor, incluso formación de rigola de 12 cm dejando vistos 6 cm de bordillo, colocado y rejuntado. Incluido parte proporcional de suministro y colocación de entronque bicapa 50x35x21 cm, de Viguetas Navarra o similar.								
	Zona C	2	5,02				10,04		
	Zona G	1	5,48				5,48		
							15,52	40,00	620,80
03.04	MI BORDILLO CAZ HORM. 50x13x30								
	M1. Bordillo CAZ de hormigón bicapa de 50x30x13 cm., tipo R4 de Viguetas Navarra o similar hormigón bicapa, sobre solera de hormigón HM-20 N/mm2. Tmáx. 20 mm. de 10 cm. de espesor, incluso rejunteado con mortero de cemento industrial M-5.								
	Zona I	1	18,85				18,85		
							18,85	40,00	754,00
03.05	M3 HORM. HA-25/B/20/ IIa ZANJAS V. MAN.								
	M3. Hormigón armado HA-25/B/20/ IIa N/mm2, con tamaño máximo del árido de 20mm., elaborado en central en relleno de zanjas, i/armadura B-500 S (cuantía según planos), encofrado y desencofrado, vertido por medios manuales, vibrado y colocación. Según CTE/DB-SE-C y EHE.								
	Apoyo Zona F	1	1,50	0,30	0,80		0,36		
							0,36	250,00	90,00
03.06	M2 SOLERA HOR. HM-20/B/20 e=15 cm. Cen.								
	M2. Solera de 15 cm. de espesor, realizada con hormigón HM-20/b/20/ IIa N/mm2 Tmax. del árido 20 mm. elaborado en central, i/vertido y colocado y p.p. de juntas, aserrado de las mismas y fratasado. Según EHE.								
	Zona B	1	11,31				11,31		
	Zona D	1	7,62				7,62		
	Zona F	1	15,08				15,08		
	Zona J	1	56,31				56,31		
	Contenedores	1	15,00	2,00			30,00		
							120,32	15,00	1.804,80
03.07	M3 PAVIMENTO HORMIGÓN MASA HM-20/B/20 RANURADO								
	M3 Suministro y colocación de pavimento de hormigón en masa HM 20/B/20 terminación ranurado, incluido replanteo, encofrado, y vertido.								

PRESUPUESTO Y MEDICIONES

Accesos y Servicios. Colegio Público. ITUREN

CÓDIGO	DESCRIPCIÓN	UDS	LONGITUD	ANCHURA	ALTURA	PARCIALES	CANTIDAD	PRECIO	IMPORTE
	Zona A	2	1,00	1,25	0,23	0,29	0.5		
		1	1,00	3,00	0,23	0,69			
	Zona G'	1	3,00	5,00	0,40	6,00			
							6,98	150,00	1.047,00
03.08	M2 PAVIMENTO HORMIGÓN HF 35 E=20 CM.								
	M2. Pavimento de 20 cm. de espesor con hormigón HF-35, vibrado, tamaño máximo 20 mm. y consistencia plástica, acabado con textura superficial ranurada, para calzadas.								
	Zona C	1	8,15			8,15			
	Zona E	1	14,76	0,67		9,89			
	Zona I	1	131,66			131,66			
							149,70	23,00	3.443,10
03.09	M2 SOLADO PIEDRA CALIZA DESCONCERTADA								
	M2. Solado de piedra caliza desconcertada, de espesor mínimo 5 cm., color rojizo, incluyendo: losa recibida con mortero de cemento y arena de miga 1/6, i/cama de arena de río de 2 cm., rejuntado y limpieza, s/NTE-RSP-7.								
	Zona B	1	11,31			11,31			
	Zona D	1	7,62			7,62			
	Zona F	1	15,08			15,08			
	Zona G	1	17,70			17,70			
	Zona H	1	24,73			24,73			
	Zona I	1	18,85	1,50		28,28			
	Zona J	1	56,33			56,33			
	Contenedores	1	15,00	2,00		30,00			
							191,05	22,00	4.203,10
03.10	M2 PAVIMENTO M.B.C. TIPO D-20 6 CM.								
	M2. Pavimento M.B.C. tipo D-20 con espesor de 6cm, incluido riego de adherencia en reposición de zanjas.								
	Canalizaciones								
	Gas	1	4,00	1,00		4,00			
	Saneos Pluviales	1	1,00	1,00		1,00			
		1	11,00	1,00		11,00			
	Saneos Fecales	1	1,00	1,00		1,00			
							17,00	30,00	510,00
03.11	M2 PAVIMENTO SLURRY COLOR								
	M2 de Pavimento Slurry de color rojo/calabaza para paseo peatonal y de bicicletas, extendido sobre una base DE SOLERA DE HORMIGÓN O ASFALTO y formado por imprimación, una capa de slurry negro, una capa de slurry rojo/calabaza y sellado posterior con pintura asfáltica.								
	Zona E	1	14,76	1,10		16,24			
							16,24	20,00	324,80
	TOTAL CAPÍTULO 03 PAVIMENTOS								14.924,34

PRESUPUESTO Y MEDICIONES

Accesos y Servicios. Colegio Público. ITUREN

CÓDIGO	DESCRIPCIÓN	UDS	LONGITUD	ANCHURA	ALTURA	PARCIALES	CANTIDAD	PRECIO	IMPORTE
04.02.03	MI TUBERÍA PVC SANECOR 200 S/ARENA								
	MI. Tubería de PVC SANECOR, de 200 mm. de diámetro, compuesta por dos paredes extruidas y soldadas simultáneamente con una altura del nervio de las paredes de 7,4 mm, la interior lisa para mejorar el comportamiento hidráulico y la exterior corrugada para aumentar la resistencia mecánica en uso enterrado, unión por enchufe con junta elástica de cierre, color teja, en tubos de longitud de 6 m., colocada sobre cama de arena de río lavada y posterior relleno de al menos 5 cm con arena seleccionada exenta de piedras mayores a 10 mm., con una pendiente mínima del 2 %, i/pp. de piezas especiales, instalación de acuerdo al Pliego de prescripciones Técnicas Generales para tuberías de saneamiento de poblaciones (MOPU), según UNE EN 1329 y CTE/DB-HS 5.	1	8,00			8,00			
							8,00	20,00	160,00
	TOTAL SUBCAPÍTULO 04.02 FECALES.....								590,00
	TOTAL CAPÍTULO 04 SANEAMIENTO.....								2.351,00

PRESUPUESTO Y MEDICIONES

Accesos y Servicios. Colegio Público. ITUREN

CÓDIGO	DESCRIPCIÓN	UDS	LONGITUD	ANCHURA	ALTURA	PARCIALES	CANTIDAD	PRECIO	IMPORTE
CAPÍTULO 05 RED BAJA TENSION									
05.01	MI CANALIZACIÓN B. T. 2 T 160 + 3 T 110 mm.								
	MI. Canalización para red de baja tensión en cruces de calzada con cinco tubos de PVC de 2 de Ø 150 y 3 Ø 110 mm., con alambre guía, reforzado con hormigón HM-20/B/20/ I N/mm2. hasta 10 cm por encima de la generatriz de la canalización superior, y resto de zanja con arena, según norma de Compañía, sin incluir cables, incluso cama de arena. Incluido parte proporcional de rotura de arqueta existente y recibido de nueva canalización según normas de compañía suministradora.	1	8,50			8,50			
							8,50	21,00	178,50
05.02	Ud ARQUE. REG. 51x51x80 cm.								
	Ud. Arqueta de registro de 51x51x80 cm. realizada con fábrica de ladrillo macizo de 1/2 pie de espesor recibido con mortero de cemento M 5 según UNE-EN 998-2, enfoscada y bruñida en su interior, i/solera de hormigón HM-20 N/mm2 y tapa de hierro fundido, según CTE/DB-HS 5.	1				1,00			
							1,00	180,00	180,00
TOTAL CAPÍTULO 05 RED BAJA TENSION.....									358,50

PRESUPUESTO Y MEDICIONES

Accesos y Servicios. Colegio Público. ITUREN

CÓDIGO	DESCRIPCIÓN	UDS	LONGITUD	ANCHURA	ALTURA	PARCIALES	CANTIDAD	PRECIO	IMPORTE
CAPÍTULO 06 ALUMBRADO									
06.01	Ud CIMENTACIÓN PIÉ BÁCULO+REP.ARQUETA								
	Ud. Cimentación para báculo de 50x50x90 cm., con hormigón HM-20/P/20 con cuatro redondos de anclaje con rosca, i/reajuste de arqueta existente a nuevo nivel de acera con fábrica de medio pié de ladrillo recibido con mortero de cemento y arena de río, enfoscada interiormente, i/colocación de tapa existente, totalmente terminada.	3				3,00			
							3,00	80,00	240,00
06.02	MI CANALIZACIÓN ALUMBR. 1 PVC 90								
	MI. Canalización para red de alumbrado con un tubo de PVC de D=90 mm., con alambre guía, según norma de Compañía, sin incluir cables, incluso cama de arena, excavación y relleno.	3	1,00			3,00			
							3,00	12,00	36,00
06.03	Ud RECOLOCACIÓN DE FAROLA EXISTENTE								
	Ud. Montaje de farola previamente desmontada, incluido conexión a red pública de alumbrado con cableado homologado. Totalmente montada.	3				3,00			
							3,00	80,00	240,00
06.04	Ud REPARACIÓN FAROLA ROTA								
	Ud. Partida alzada a justificar en reparación de farola rota.	1				1,00			
							1,00	150,00	150,00
	TOTAL CAPÍTULO 06 ALUMBRADO.....								666,00

PRESUPUESTO Y MEDICIONES

Accesos y Servicios. Colegio Público. ITUREN

CÓDIGO	DESCRIPCIÓN	UDS	LONGITUD	ANCHURA	ALTURA	PARCIALES	CANTIDAD	PRECIO	IMPORTE
CAPÍTULO 07 TELEFONO									
07.01	MI CANALIZACIÓN 2 PVC 63 mm. MI. Canalización telefónica con dos tubos de PVC de 63 mm. de diámetro , i/separadores y hormi-gón HM-20/B/20 en formación de prisma, según norma de Compañía, sin incluir cables, incluso ex-cavación y relleno de zanjas. Incluido parte proporcional de rotura de arqueta existente y recibido de nueva canalización según normas de compañía suministradora.	1	6,00			6,00			
							6,00	15,00	90,00
07.02	Ud ARQUETA TIPO M TELEFONÍA Ud. Arqueta tipo M con dos conductos D=40mm., para conducciones telefónicas, totalmente instala-da.	1				1,00			
							1,00	70,00	70,00
TOTAL CAPÍTULO 07 TELEFONO.....									160,00

PRESUPUESTO Y MEDICIONES

Accesos y Servicios. Colegio Público. ITUREN

CÓDIGO	DESCRIPCIÓN	UDS	LONGITUD	ANCHURA	ALTURA	PARCIALES	CANTIDAD	PRECIO	IMPORTE
CAPÍTULO 08 GAS									
08.01	MI TUBERÍA GAS POLIETILENO D= 1" MI. Tubería de POLIETILENO media presión para la conducción de combustible gaseoso, SAEN-GER serie HERSAGAS de D=1", color amarillo, para gas natural, según UNE 53.333, incluso p/p junta, cama de arena de 20 cm., rasanteo de la misma, colocación de la tubería, relleno de arena de 15 cm., señalización de gas, UNE 53333, BGC/PS/PL2: PART 1.	1	11,00			11,00			
							11,00	25,00	275,00
08.02	Ud ARQUETA GAS Ud. Arqueta de gas normalizada por Gas Navarra para llave de acometida, construida según planos, Dimensiones exteriores 20x20 cm. Totalmente terminada.	2				2,00			
							2,00	100,00	200,00
TOTAL CAPÍTULO 08 GAS									475,00

PRESUPUESTO Y MEDICIONES

Accesos y Servicios. Colegio Público. ITUREN

CÓDIGO	DESCRIPCIÓN	UDS	LONGITUD	ANCHURA	ALTURA	PARCIALES	CANTIDAD	PRECIO	IMPORTE
CAPÍTULO 09 SEÑALIZACIÓN VARIOS									
09.01	MI REJILLA RM20 FDB 200x27 mm MI. Suministro y colocación de rejilla de fundición mecalinea C2 RM 20 de Fundición Dúctil Benito en piezas de 750x200x27 mm para tráfico C250, incluso angular de acero 30.30.2 anclado en soledras de hormigón y medios auxiliares necesarios para la correcta ejecución de los trabajos. Incluido sistema de unión entre rejillas RMD.	2	1,50			3,00			
							3,00	43,00	129,00
09.02	Ud MÓDULO VALLA 1.500x800 mm TUBO 60.60.3 Ud. Suministro y colocación de valla urbana realizada con tubo acero 60.30.3 mm con rigidizador central en pletina 50.5 mm., formando módulos de 1.500 x 800 mm., una vez colocada, según diseño de planos acabado con imprimación antioxidante y dos manos de pintura tipo Hammerite o similar en color a definir en obra, incluido realización de taladro Ø 120 mm en pavimento y profundidad 250 mm y relleno con mortero especial de baja retracción, aplomado. Dimensiones valla colocada 1.640 x 1.130 mm	9				9,00			
							9,00	120,00	1.080,00
09.03	Ud TOPE ESTACIONAMIENTO 125x15x10 cm. Ud. Suministro y colocación de tope para vehículos atomillable realizado en hormigón armado prefabricado color blanco hidrófugo de dimensiones 1.250x150x100 mm. de Prefabricados Urkia o similar, totalmente montado	6				6,00			
							6,00	30,00	180,00
09.04	Ud SEÑAL TRIANGULAR P 70 NIVEL2 Ud. Señal reflectante triangular reflexiva Nivel 2, tipo P L=70 cm., i/p.p. poste galvanizado, tornillería, cimentación y anclaje, totalmente colocada.	2				2,00			
							2,00	110,00	220,00
TOTAL CAPÍTULO 09 SEÑALIZACIÓN VARIOS									1.609,00

PRESUPUESTO Y MEDICIONES

Accesos y Servicios. Colegio Público. ITUREN

CÓDIGO	DESCRIPCIÓN	UDS	LONGITUD	ANCHURA	ALTURA	PARCIALES	CANTIDAD	PRECIO	IMPORTE
CAPÍTULO 10 PLAN DE CALIDAD									
10.01	Ud PAJ REALIZACIÓN DE ENSAYOS								
	Ud. P.A.J. Realización de ensayos de materiales dispuesto por la Dirección Facultativa.						1,00	300,00	300,00
	TOTAL CAPÍTULO 10 PLAN DE CALIDAD.....								300,00

PRESUPUESTO Y MEDICIONES

Accesos y Servicios. Colegio Público. ITUREN

CÓDIGO	DESCRIPCIÓN	UDS	LONGITUD	ANCHURA	ALTURA	PARCIALES	CANTIDAD	PRECIO	IMPORTE
CAPÍTULO 11 GESTIÓN DE RESIDUOS									
11.01	Ud GESTIÓN DE RESIDUOS								
	Valoración de las partidas del Anexo control de Residuos.								
							1,00	150,00	150,00
	TOTAL CAPÍTULO 11 GESTIÓN DE RESIDUOS.....								150,00

PRESUPUESTO Y MEDICIONES

Accesos y Servicios. Colegio Público. ITUREN

CÓDIGO	DESCRIPCIÓN	UDS	LONGITUD	ANCHURA	ALTURA	PARCIALES	CANTIDAD	PRECIO	IMPORTE
CAPÍTULO 12 SEGURIDAD Y SALUD									
12.01	Ud SEGURIDAD Y SALUD								
	Ud. Valoración del Estudio Básico de Seguridad y Salud adjunto						1,00	250,00	250,00
	TOTAL CAPÍTULO 12 SEGURIDAD Y SALUD.....								250,00
	TOTAL.....								26.736,91

RESUMEN DE PRESUPUESTO

Accesos y Servicios. Colegio Público. ITUREN

CAPITULO	RESUMEN	EUROS	%
01	DEMOLICIONES.....	2.643,97	9,89
02	MOVIMIENTO DE TIERRAS.....	2.849,10	10,66
03	PAVIMENTOS.....	14.924,34	55,82
04	SANEAMIENTO.....	2.351,00	8,79
05	RED BAJA TENSION.....	358,50	1,34
06	ALUMBRADO.....	666,00	2,49
07	TELEFONO.....	160,00	0,60
08	GAS.....	475,00	1,78
09	SEÑALIZACIÓN VARIOS.....	1.609,00	6,02
10	PLAN DE CALIDAD.....	300,00	1,12
11	GESTIÓN DE RESIDUOS.....	150,00	0,56
12	SEGURIDAD Y SALUD.....	250,00	0,94
TOTAL EJECUCIÓN MATERIAL		26.736,91	
9,00% Gastos generales.....		2.406,32	
6,00% Beneficio industrial.....		1.604,21	
SUMA DE G.G. y B.I.		4.010,53	
TOTAL PRESUPUESTO CONTRATA		30.747,44	
21,00% I.V.A.....		6.456,96	
TOTAL PRESUPUESTO GENERAL		37.204,40	

Asciende el presupuesto general a la expresada cantidad de TREINTA Y SIETE MIL DOSCIENTOS CUATRO EUROS con CUARENTA CÉNTIMOS

Pamplona, a 22 de febrero de 2017.

El Arquitecto:

Fco. J. Chocarro San Martín

CHOCARRO y URMENETA S.L.P. Arquitectos

