

EL PRESENTE DOCUMENTO ES COPIA DE SU ORIGINAL DEL QUE ES AUTOR EL ARQUITECTO D. A. CABALLERO LOBERA. SU UTILIZACION, ASI COMO CUALQUIER REPRODUCCION O CESION A TERCEROS REQUERIRA LA PREVIA AUTORIZACION EXPRESA DE SU AUTOR, QUEDANDO EN TODO CASO PROHIBIDA CUALQUIER MODIFICACION UNILATERAL DEL MISMO.  
 A. CABALLERO-ARQUITECTO C/ CONCEJO DE BADOSTAIN, 3 BAJO OF. C. 31016 PAMPLONA. Tfno: 948 / 16 20 09

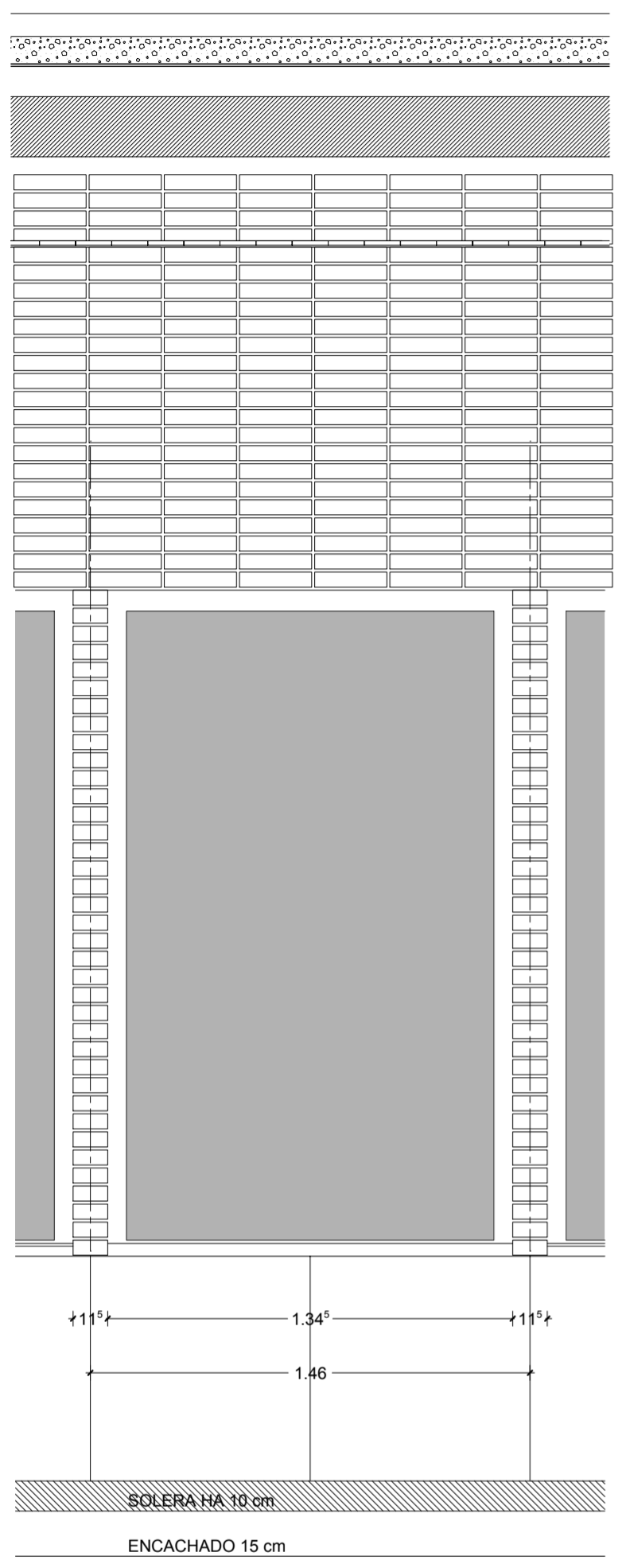

FACHADA INTERIOR A SUR  
Alzado exterior

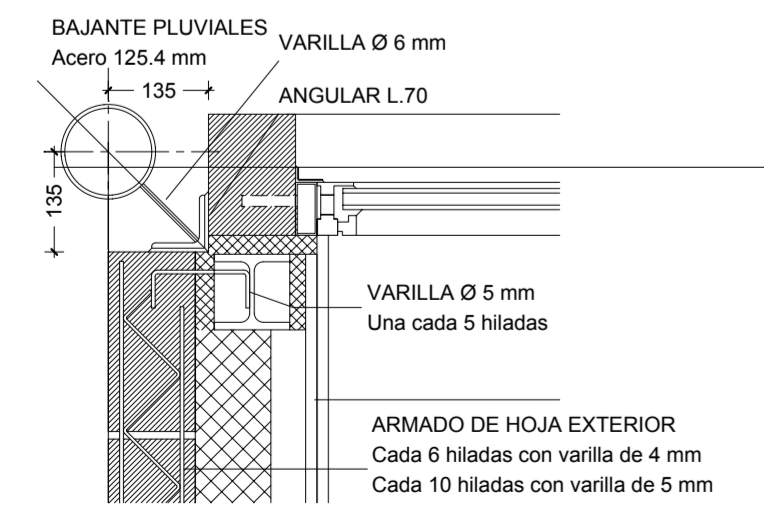

DETALLE EXTREMO IZDO  
E: 1/10

DETALLES DE LA FACHADA INTERIOR A SUR

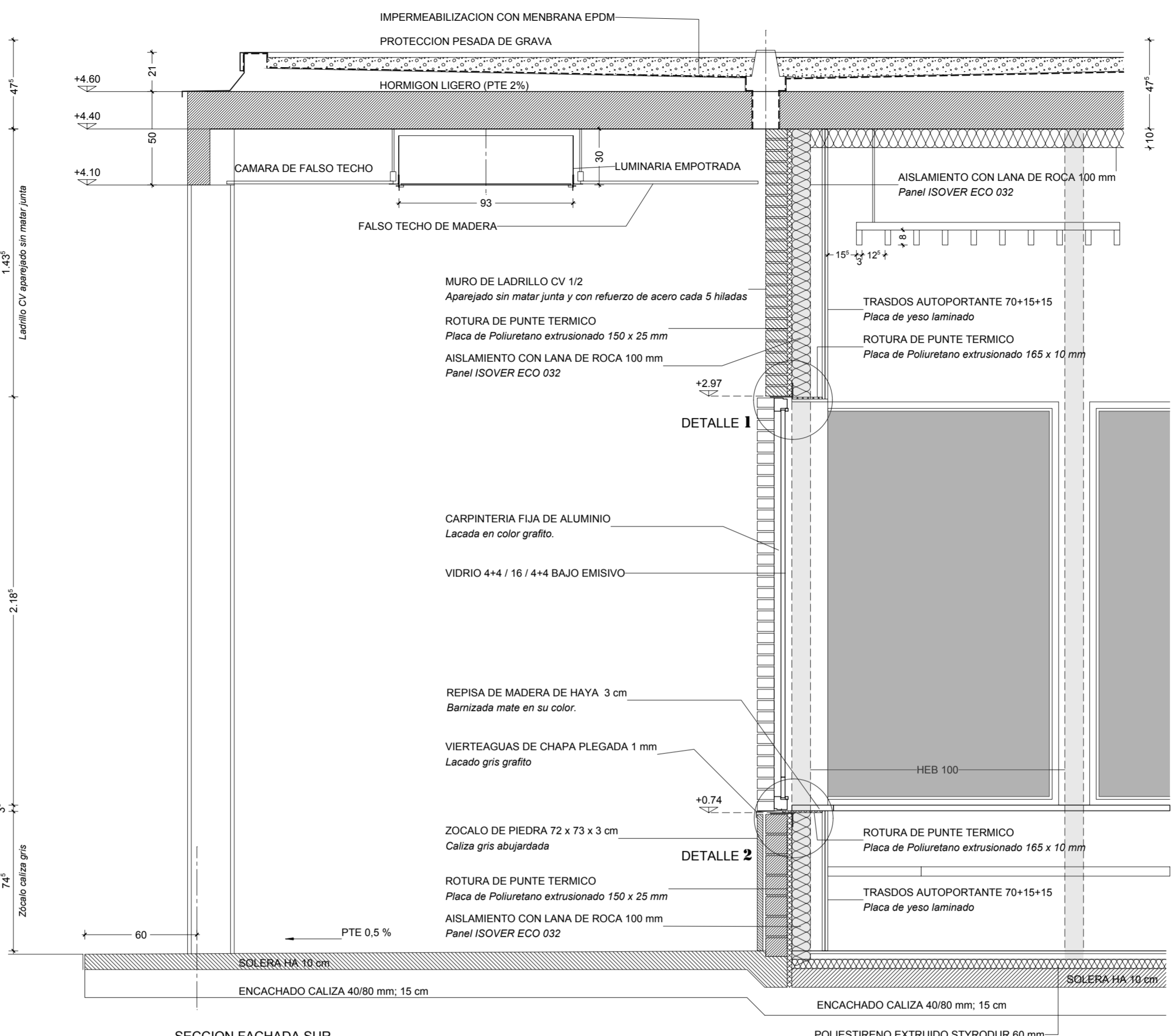

SECCION FACHADA SUR

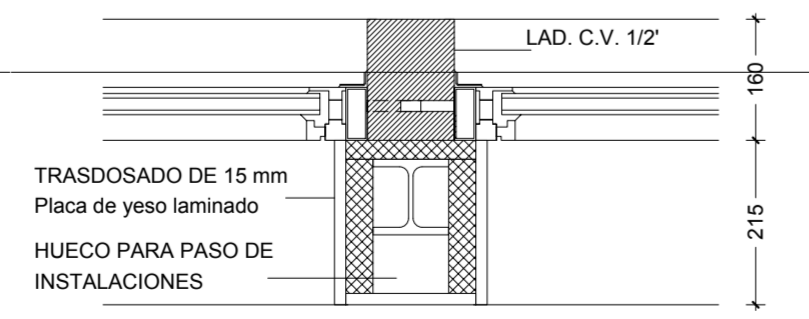

DETALLE TRAMO INTERMEDIO  
E: 1/10

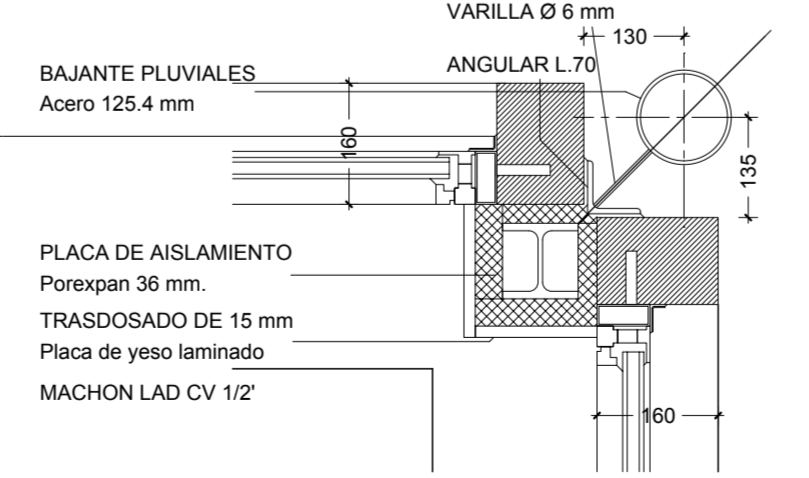

DETALLE EXTREMO DCHO  
E: 1/10

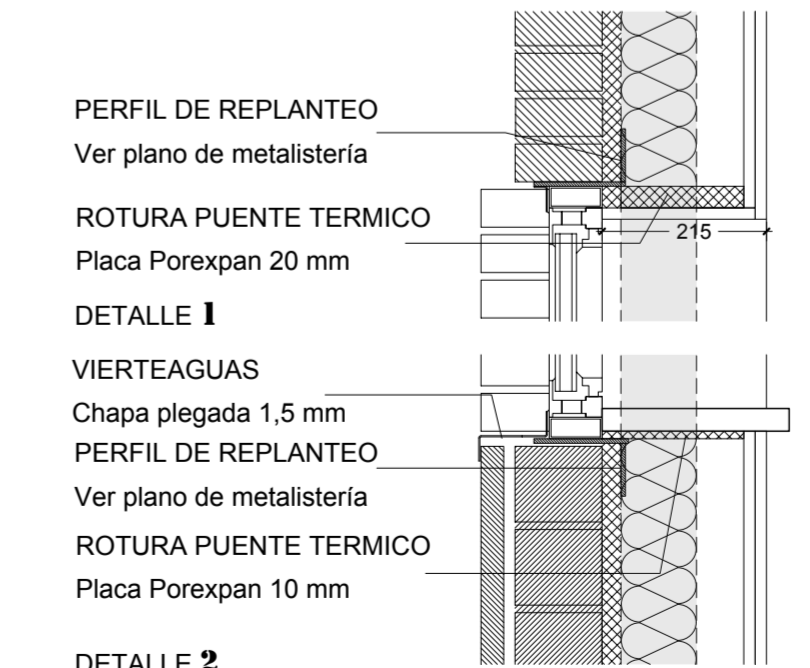

DETALLE 1  
DETALLE 2

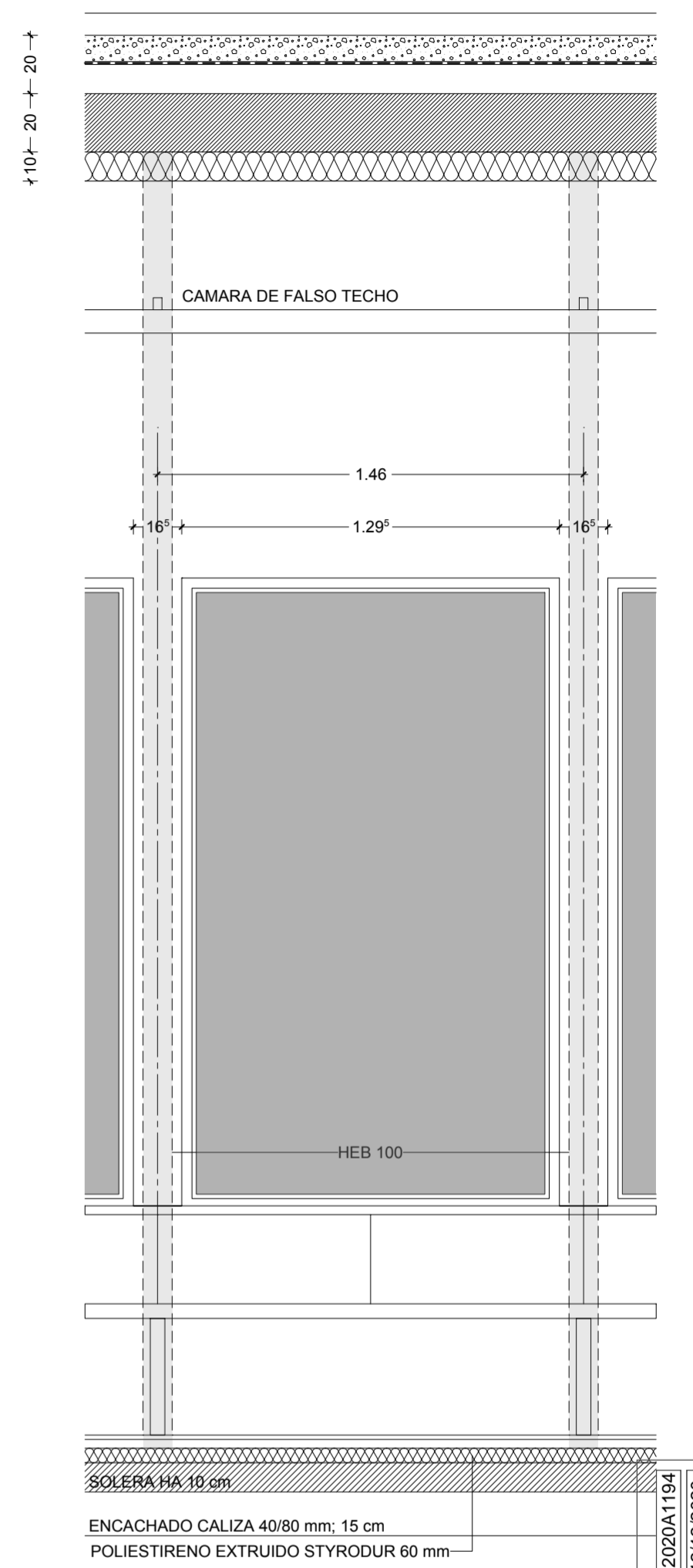

FACHADA INTERIOR A SUR  
Alzado interior

PROYECTO DE EJECUCION  
REFORMA Y AMPLIACION DEL BAR-FRONTON DE OIBAR  
C/ Río Lorte, 5; Aibar/Oibar

CONSTRUCCION SECCION POR EL MURO INFERIOR (+ 0,00)

Nº PLANO:

1/20  
Arquitecto

Propiedad  
DICIEMBRE 2020

**C- I**  
A. Caballero Lobera

Excmo. Ayto. de Aibar/Oibar

COLECCION OFICIAL DE ARQUITECTOS VASCO-NAVARRO  
 EUSKAL HERRIKO ARKITEKTEN ELKARGO OFIZIALA  
 COLECCION OFICIAL DE ARQUITECTOS VASCO-NAVARRO  
 EUSKAL HERRIKO ARKITEKTEN ELKARGO OFIZIALA  
 Nº 2020A1194  
 12/12/2020  
 D888CZD6CE  
 VISTO  
 MARRATU



EL PRESENTE DOCUMENTO ES COPIA DE SU ORIGINAL DEL QUE ES AUTOR EL ARQUITECTO D. A. CABALLERO LOBERA. SU UTILIZACION, ASI COMO CUALQUIER REPRODUCCION O CESION A TERCEROS REQUERIRA LA PREVIA AUTORIZACION EXPRESA DE SU AUTOR. QUEDANDO EN TODO CASO PROHIBIDA CUALQUIER MODIFICACION UNILATERAL DEL MISMO.  
 A. CABALLERO-ARQUITECTO C/ CONCEJO DE BADOSTAIN, 3 BAJO OF. C. 31016 PAMPLONA. Tfno: 948 / 16 20 09

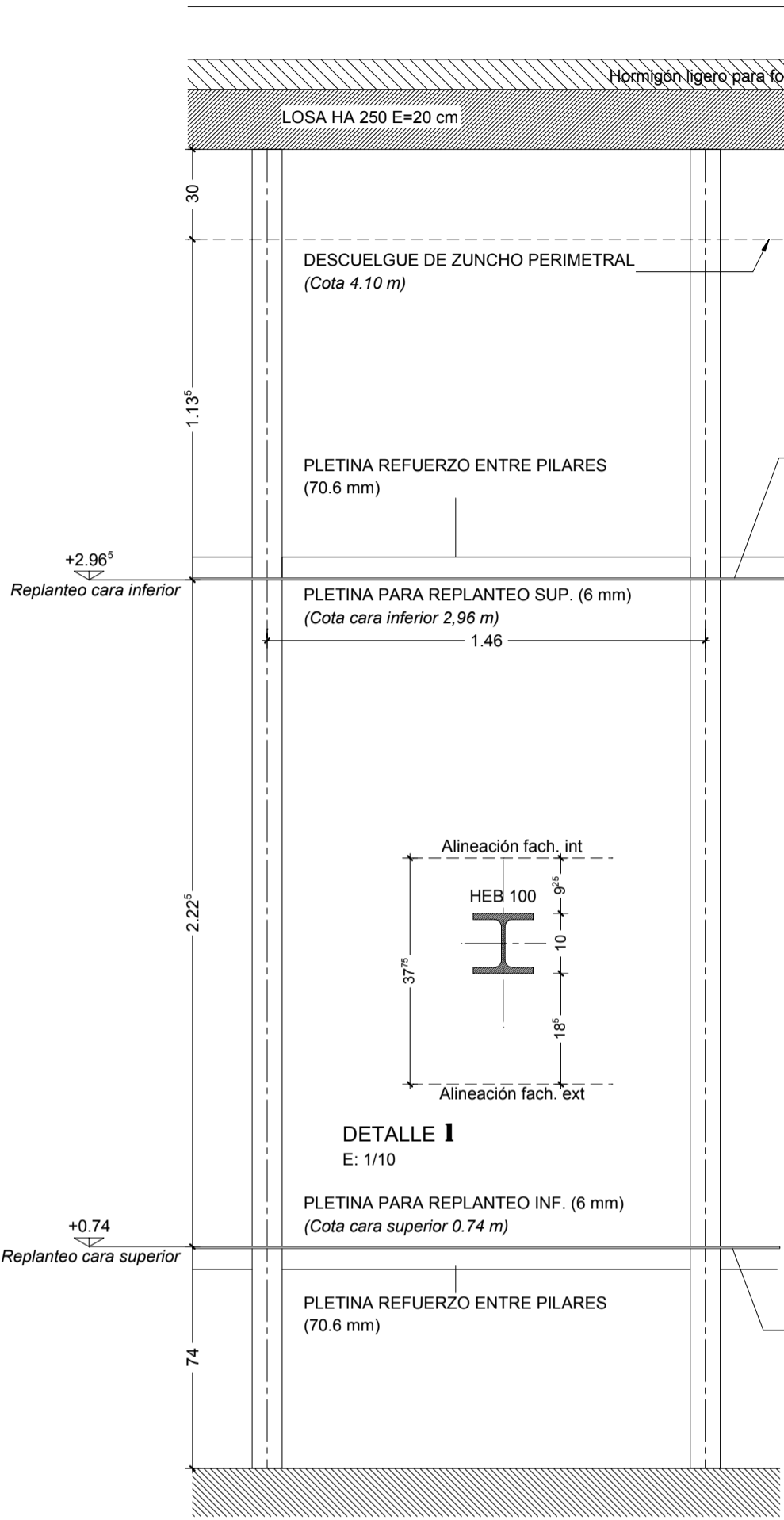

ALZADO DESDE EL EXT.  
 DETALLE DEL PORTICO INTERIOR

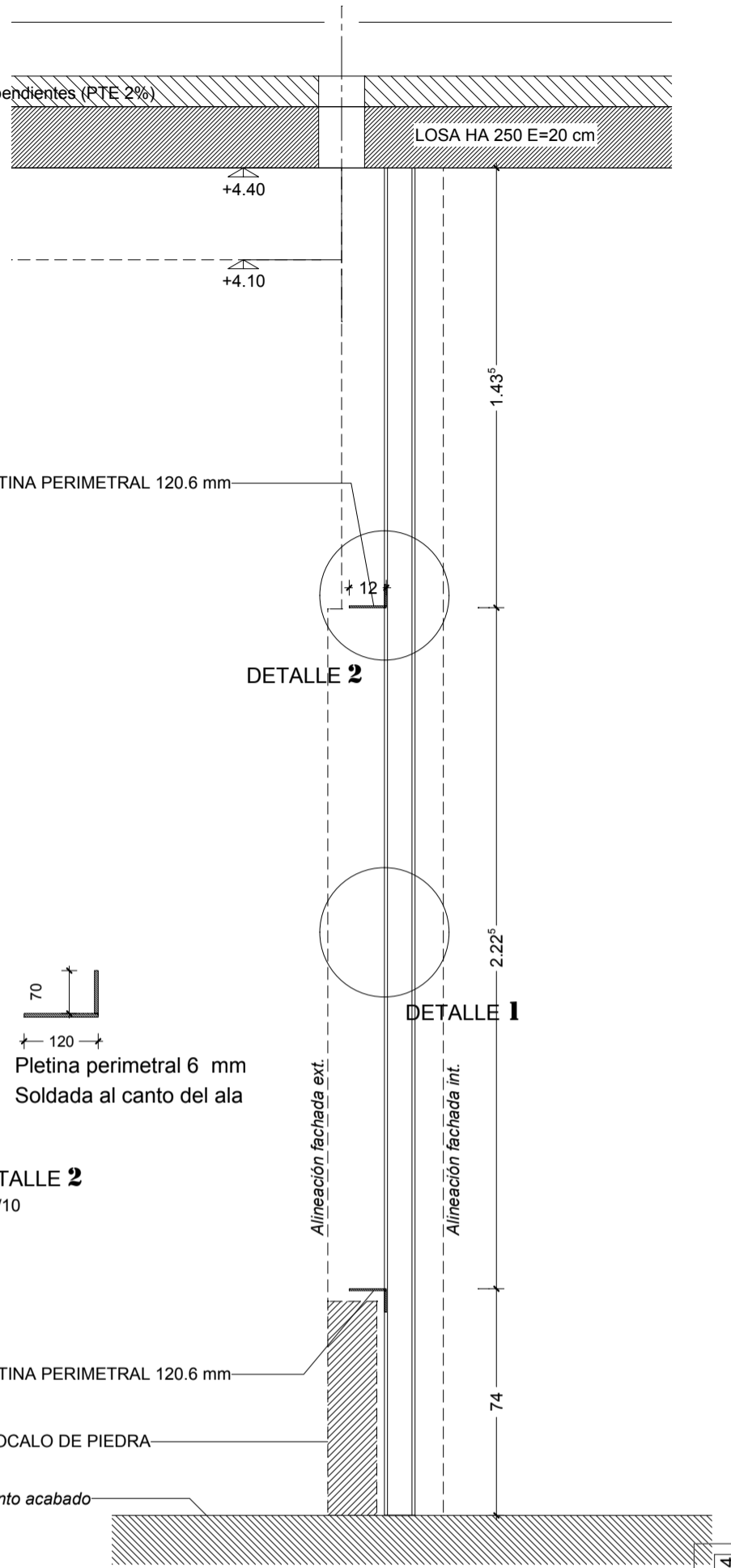
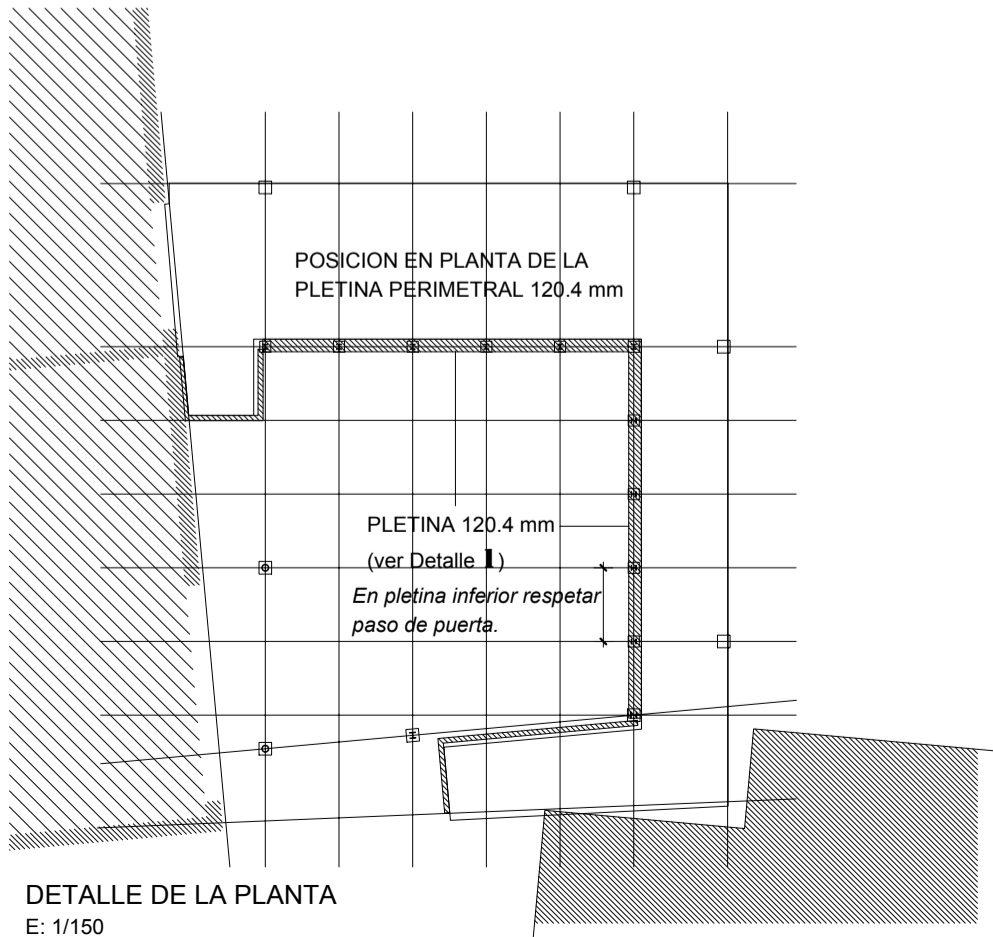

SECCIÓN

**CONSTRUCCION** METALISTERIA  
 Piecerío estructural

Nº PLANO:  
 1/20; 1/10  
 Arquitecto

**C-3**  
 A. Caballero Lobera

DICIEMBRE 2020  
 Propiedad

Excmo. Ayto. de Aibar/Oibar

COAVN  
 COLEGIO OFICIAL DE ARQUITECTOS VASCO-NAVARRO  
 EUSKAL HERRIKO ARKITEKTOEN ELKARGO OFIZIALA  
 NAVARRA VISADO  
 Nº 12/12/2020  
 Nº 12/12/2020  
 Nº 12/12/2020

EL PRESENTE DOCUMENTO ES COPIA DE SU ORIGINAL DEL QUE ES AUTOR EL ARQUITECTO D. A. CABALLERO LOBERA. SU UTILIZACION, ASI COMO CUALQUIER REPRODUCCION O CESION A TERCEROS REQUERIRA LA PREVIA AUTORIZACION EXPRESA DE SU AUTOR, QUEDANDO EN TODO CASO PROHIBIDA CUALQUIER MODIFICACION UNILATERAL DEL MISMO.  
 A. CABALLERO-ARQUITECTO C/ CONCEJO DE BADOSTAIN, 3 BAJO OF. C. 31016 PAMPLONA. Tfno: 948 / 16 20 09

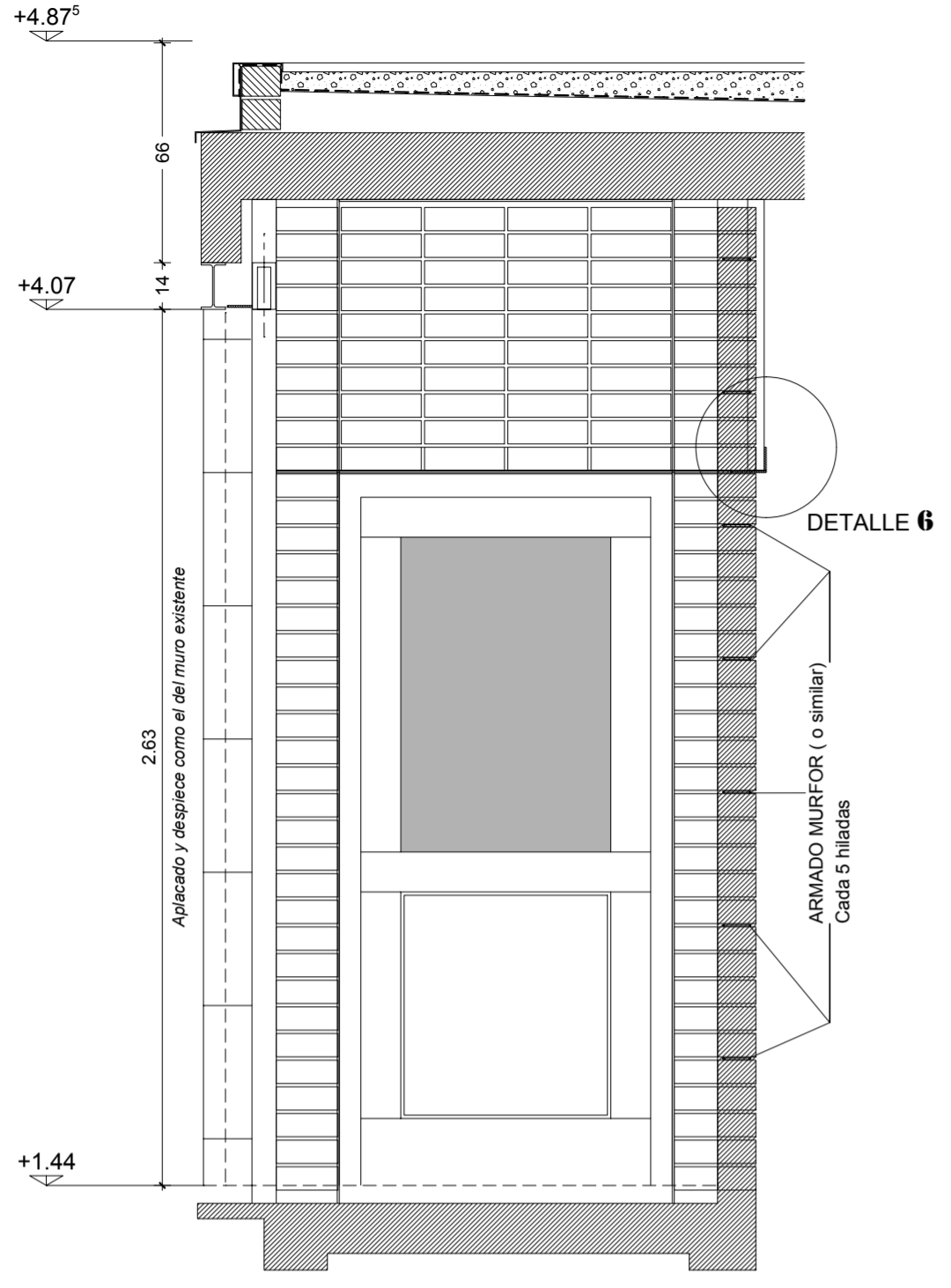

ALZADO / SECCION  
 PUERTA DE ACCESO SUPERIOR A BAR

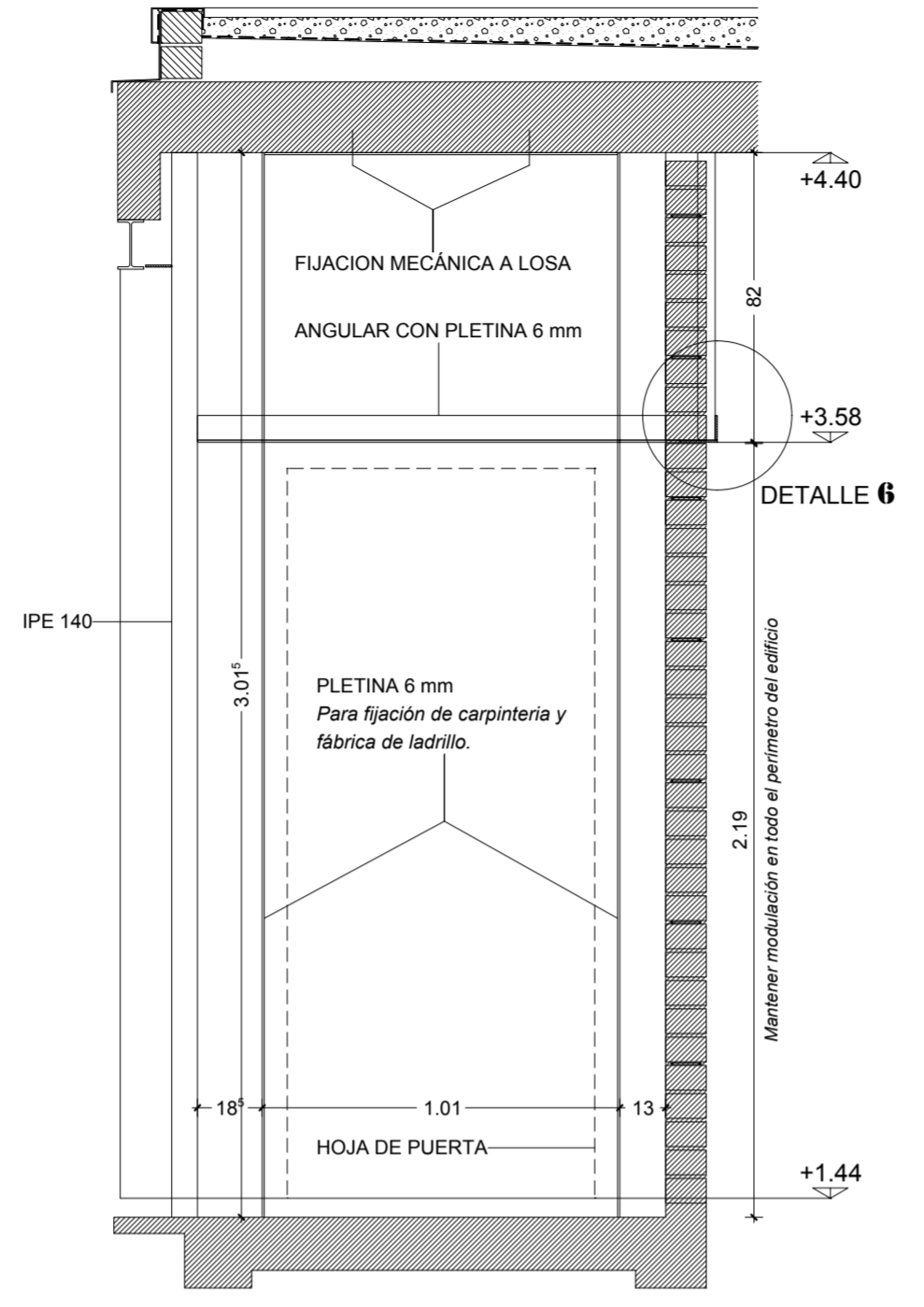

BASTIDOR DE ACERO / ALZADO

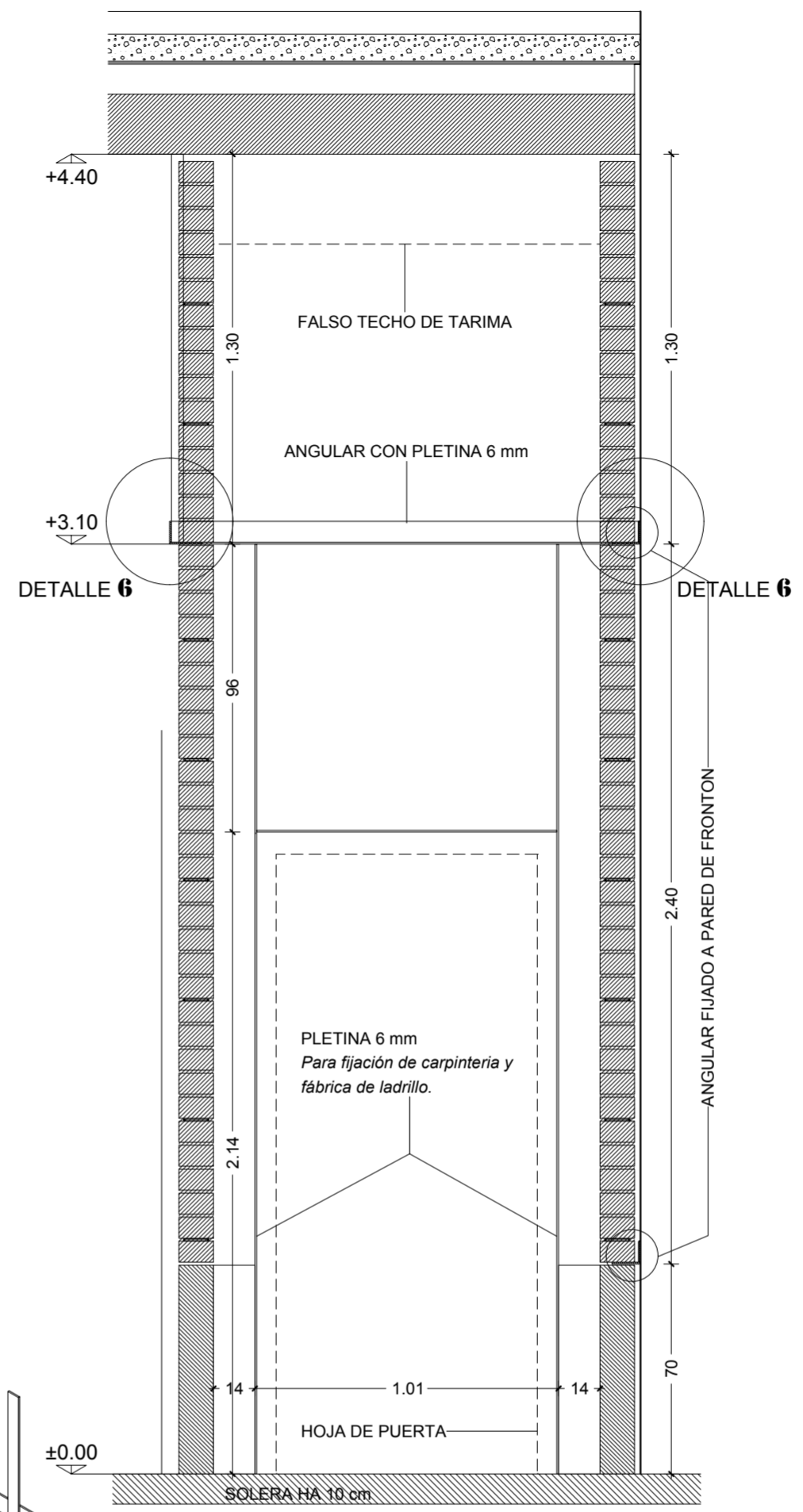

BASTIDOR DE ACERO / ALZADO  
 PUERTA DE ACCESO INFERIOR A BAR

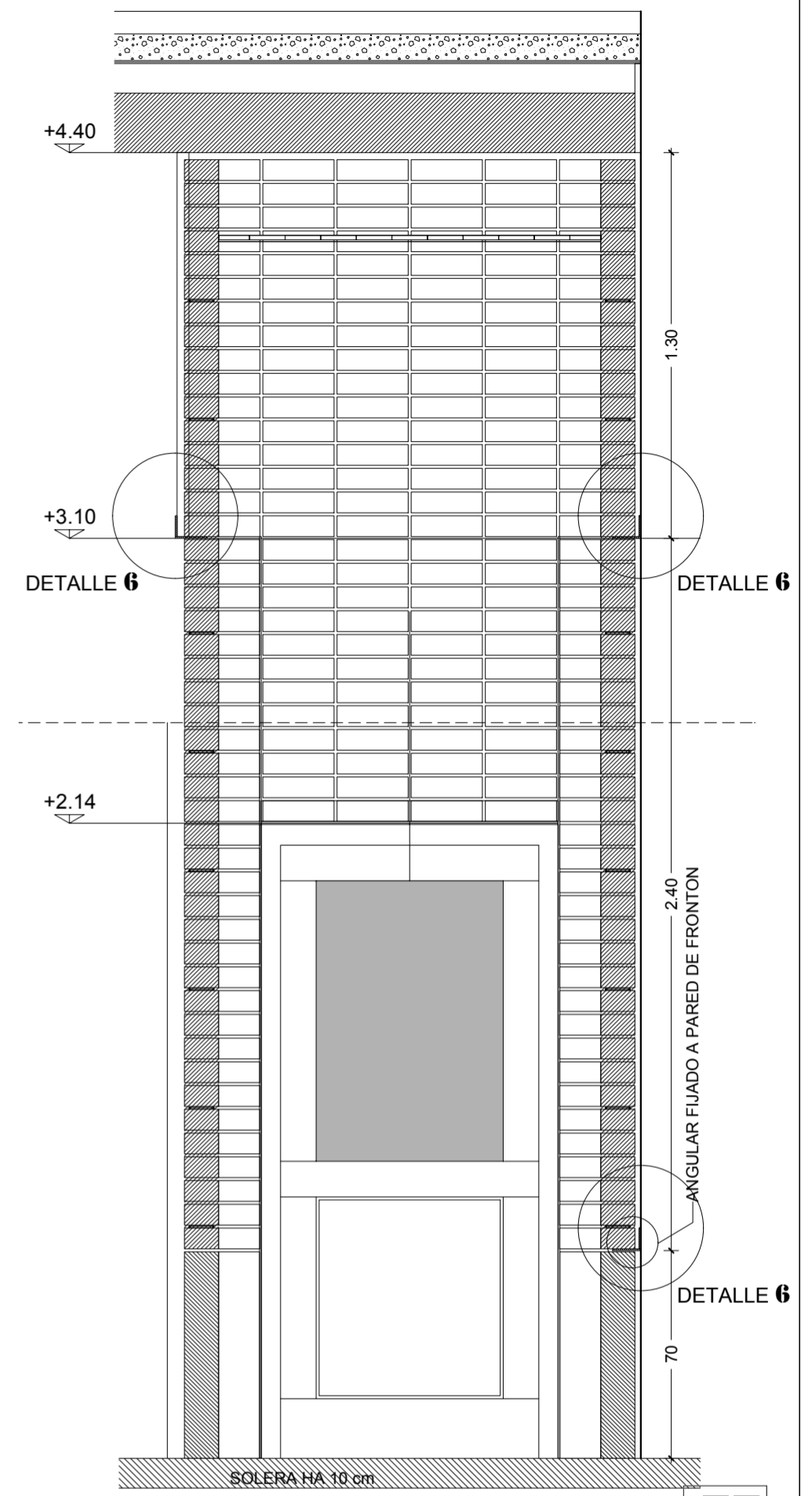

ALZADO / SECCION

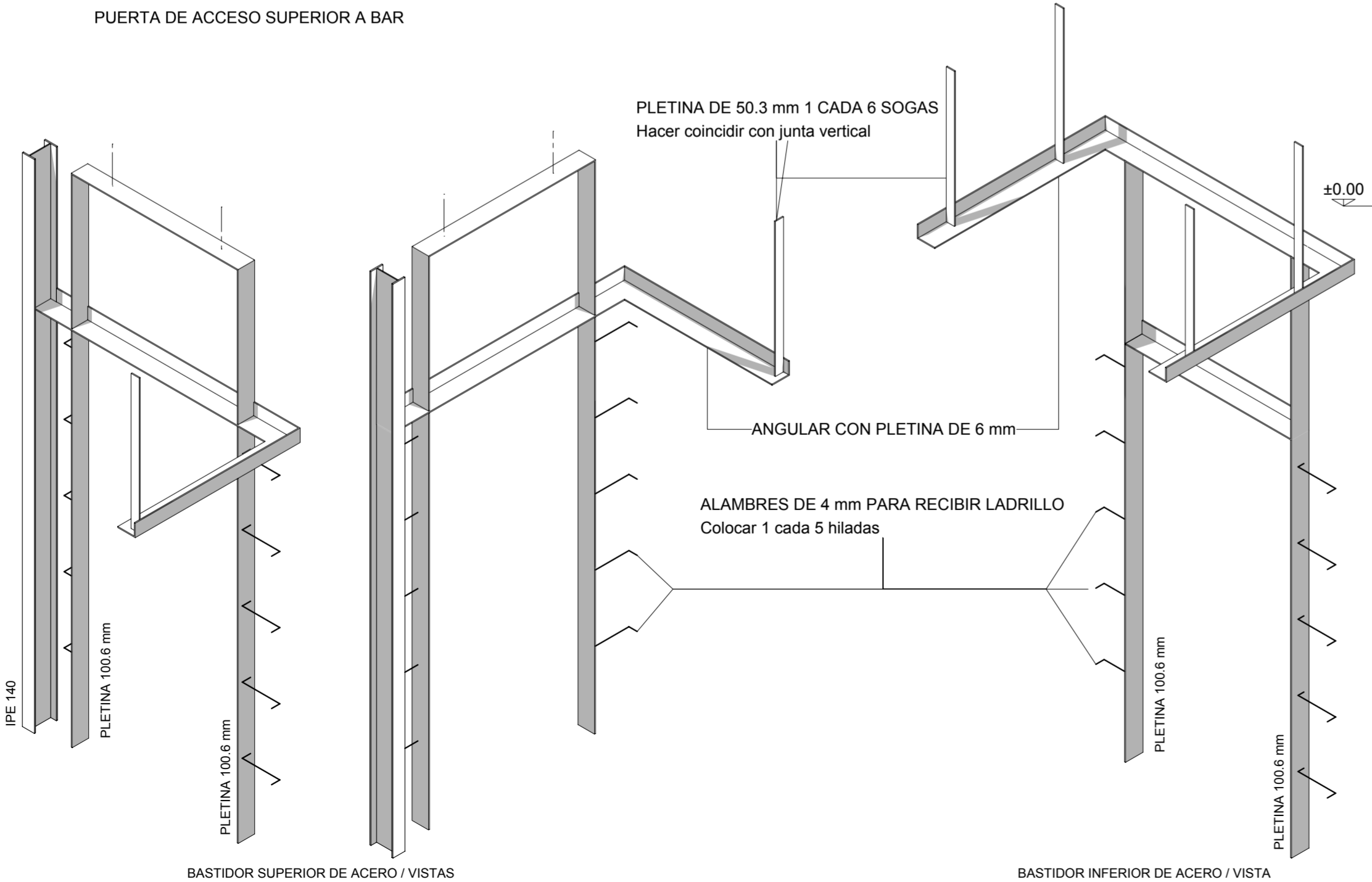

BASTIDOR SUPERIOR DE ACERO / VISTAS

BASTIDOR INFERIOR DE ACERO / VISTA

NOTA:  
 Todas las dimensiones se comprobarán en obra

PROYECTO DE EJECUCION  
 REFORMA Y AMPLIACION DEL BAR-FRONTON DE AIBAR/OIBAR  
 C/ Río Lorte, 5; Aibar/Oibar

CONSTRUCCION METALISTERIA  
 Piecerío de refuerzo en unión de pared con carpinterías.

Nº PLANO:  
 1/20; 1/10  
 Arquitecto

Propiedad DICIEMBRE 2020

C- 4 A. Caballero Lobera

Excmo. Ayto. de Aibar/Oibar

COLECCION OFICIAL DE ARQUITECTOS VASCO-NAVARRO  
 EUSKAL ENBERKO ARKITEKTEN ELKARGO OFIZIALA  
 COLECCION OFICIAL DE ARQUITECTOS VASCO-NAVARRO  
 EUSKAL ENBERKO ARKITEKTEN ELKARGO OFIZIALA  
 Nº 12/12/2020  
 Nº 12/12/2020

EL PRESENTE DOCUMENTO ES COPIA DE SU ORIGINAL DEL QUE ES AUTOR EL ARQUITECTO D. A. CABALLERO LOBERA. SU UTILIZACION, ASI COMO CUALQUIER REPRODUCCION O CESION A TERCEROS REQUERIRA LA PREVIA AUTORIZACION EXPRESA DE SU AUTOR, QUEDANDO EN TODO CASO PROHIBIDA CUALQUIER MODIFICACION UNILATERAL DEL MISMO.  
 A. CABALLERO-ARQUITECTO C/ CONCEJO DE BADOSTAIN, 3 BAJO OF. C. 31016 PAMPLONA. Tfn: 948 / 16 20 09

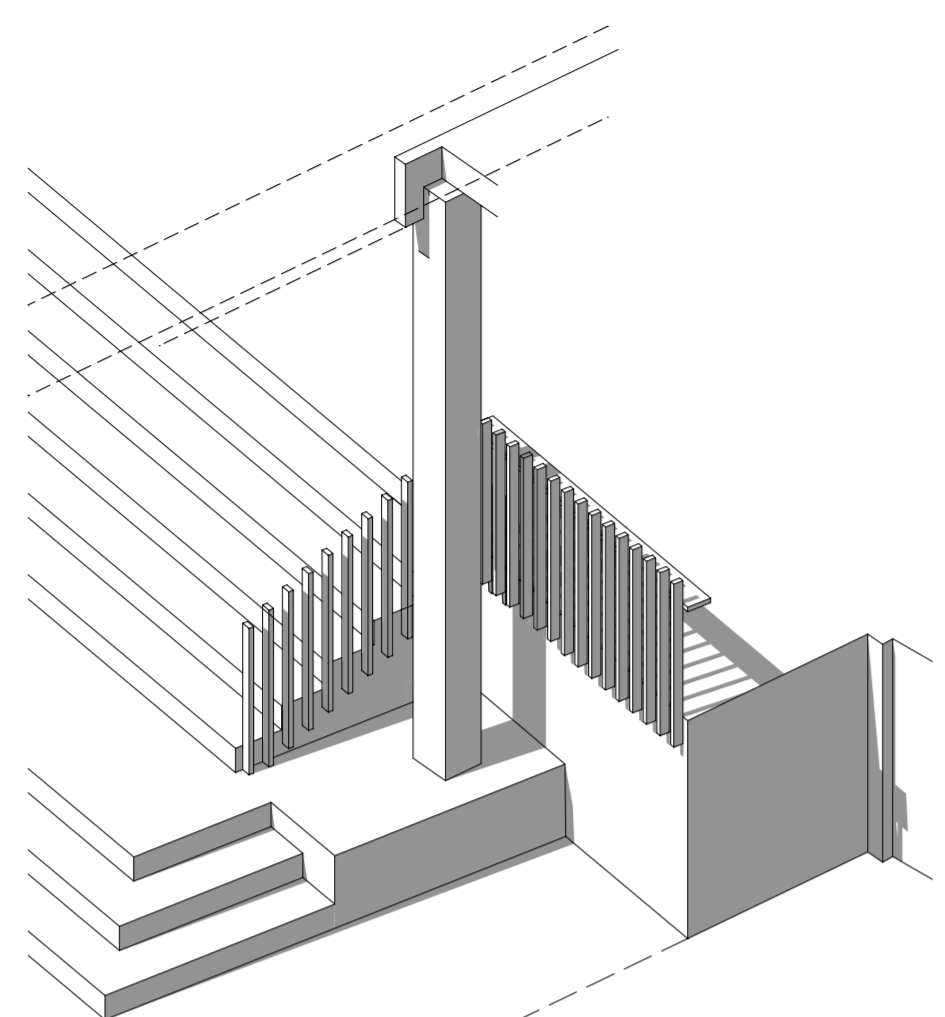

Alineación exterior de fachada

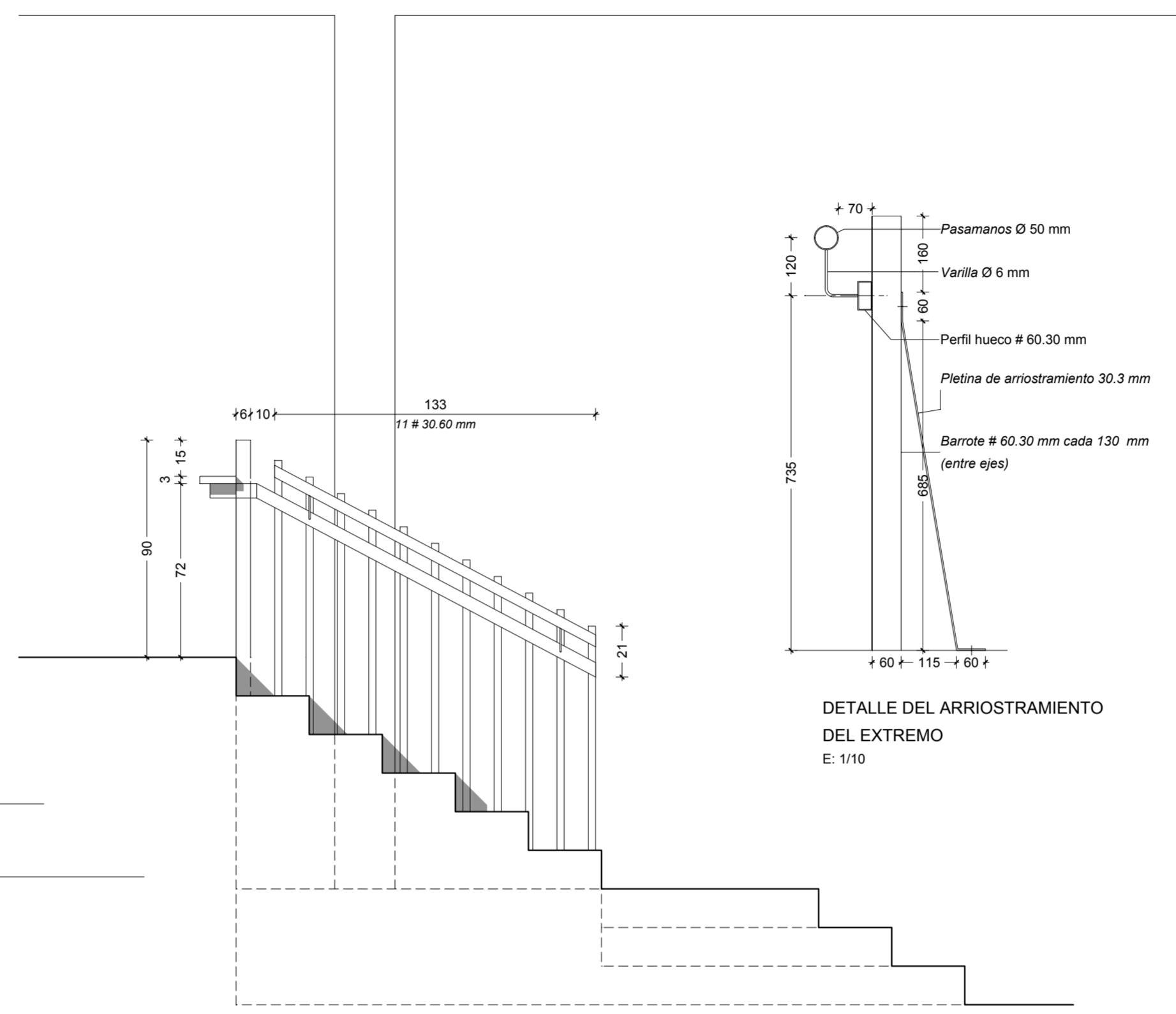

ALZADO LATERAL

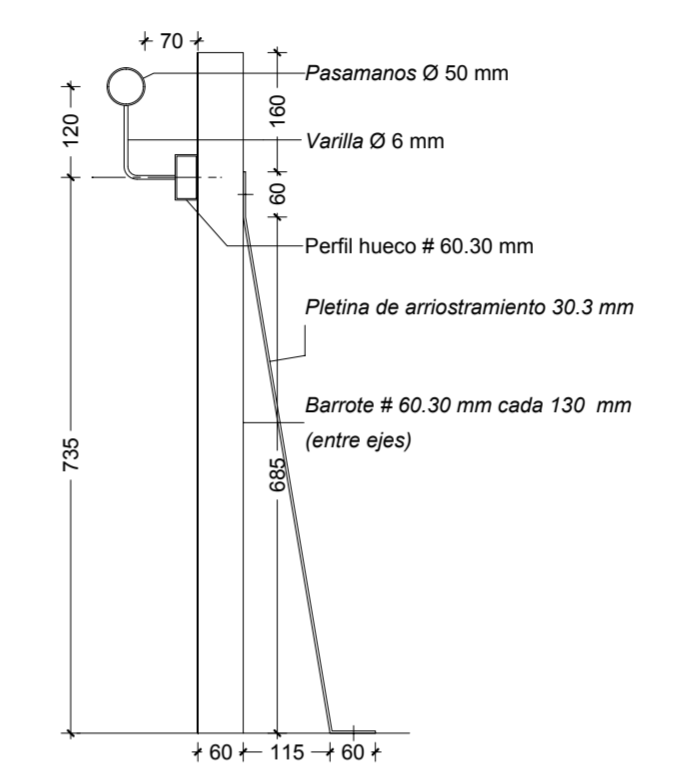

DETALLE DEL ARRIOSTRAMIENTO DEL EXTREMO  
E: 1/10

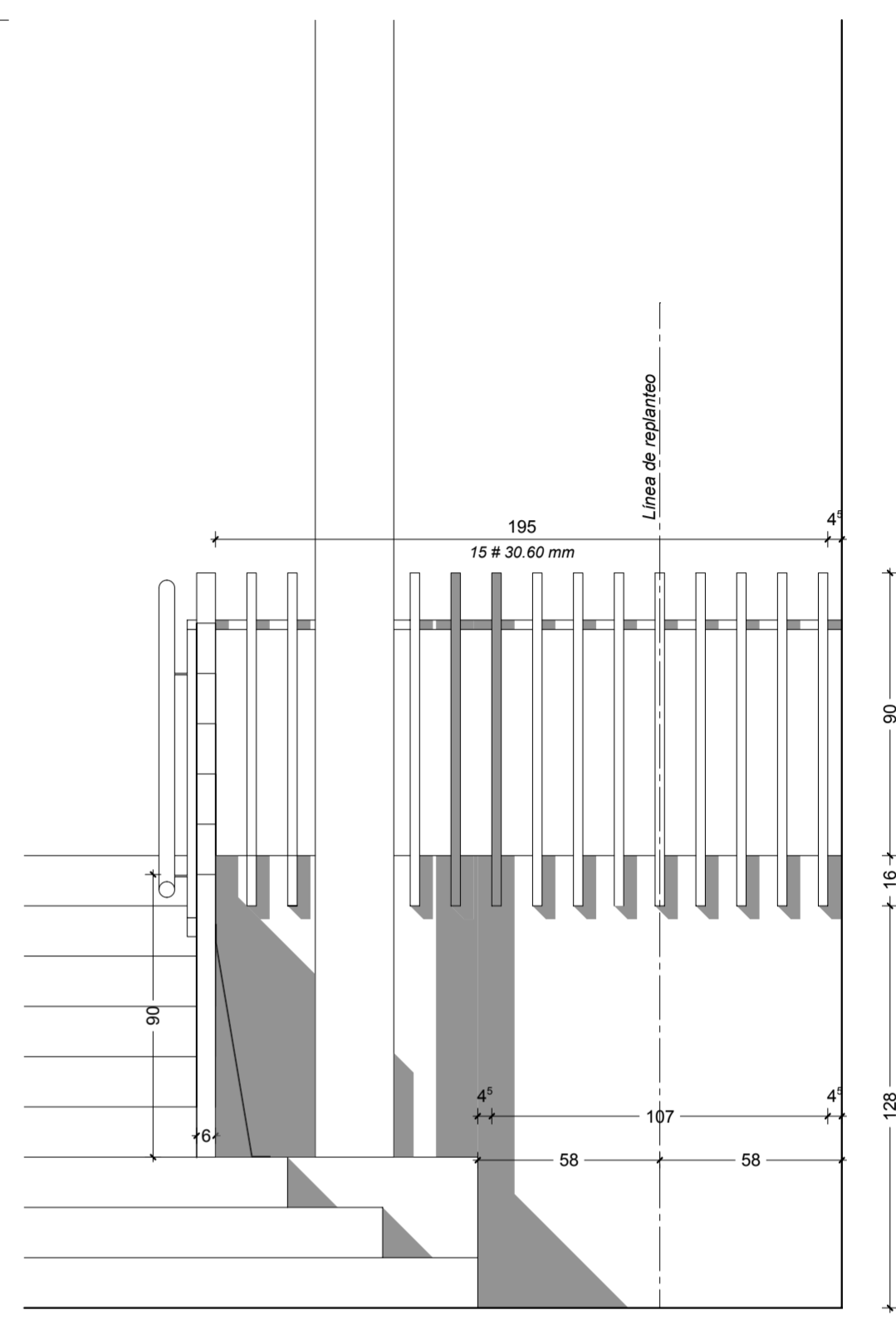

ALZADO FRONTAL

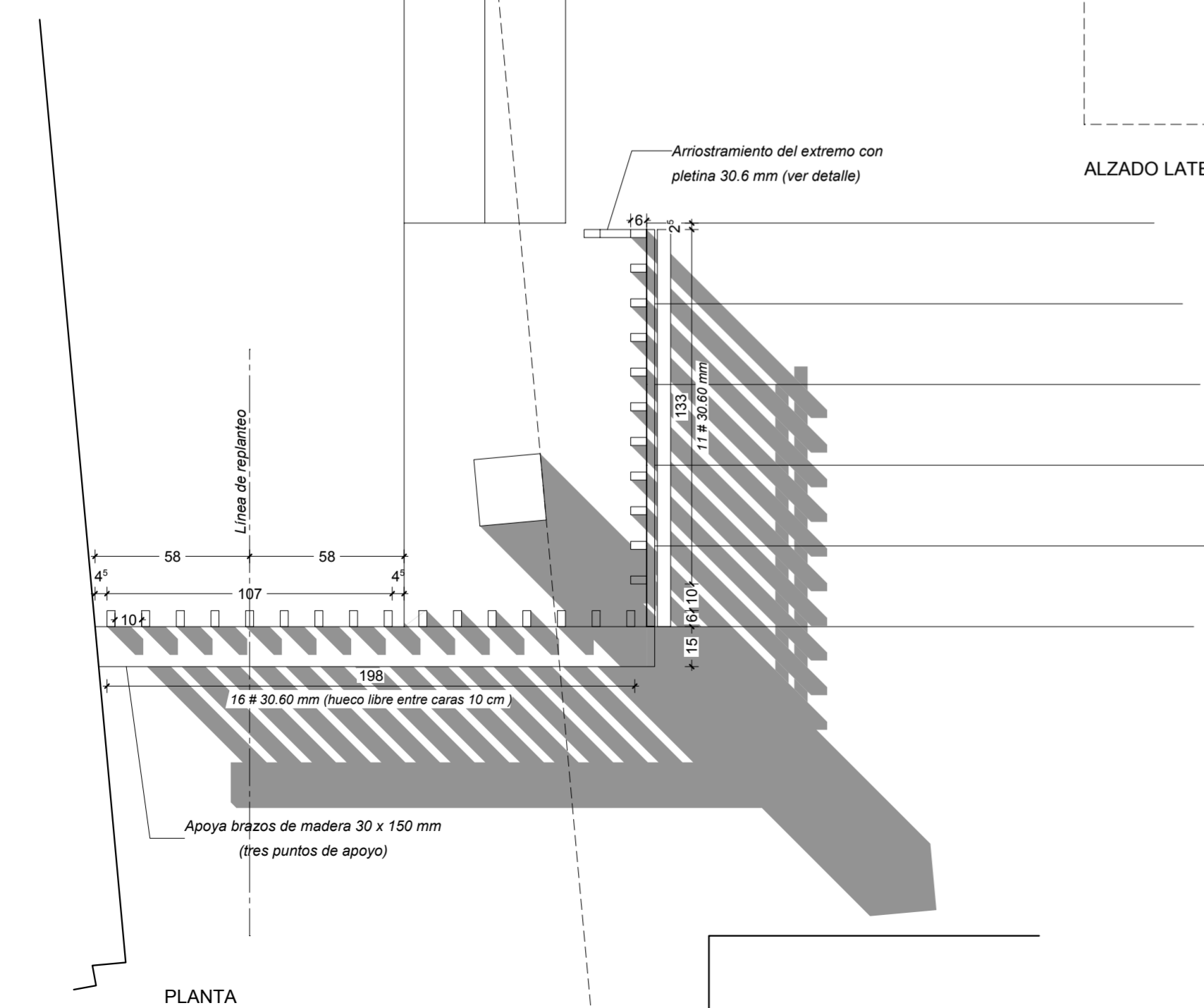

PLANTA

Arriostamiento del extremo con pletina 30.6 mm (ver detalle)

Apoya brazos de madera 30 x 150 mm (tres puntos de apoyo)

PROYECTO DE EJECUCION  
 REFORMA Y AMPLIACION DEL BAR-FRONTON DE AIBAR/OIBAR  
 C/ Río Lorte, 5; Aibar/Oibar

CONSTRUCCION  
 DETALLE DE LA PROTECCION EXTERIOR  
 Antepecho con barrotes # 60.30 mm

Nº PLANO:  
 1/20: 1/10  
 Arquitecto

C- A. Caballero Lobera

Propiedad  
 DICIEMBRE 2020

Excmo. Ayto. de Aibar/Oibar

COLECCION OFICIAL DE ARQUITECTOS VASCO-NAVARRO  
 EUSKAL MERIKO ARKITEKTEN ELKARGO OFIZIALA  
 COLECCION OFICIAL DE ARQUITECTOS VASCO-NAVARRO  
 EUSKAL MERIKO ARKITEKTEN ELKARGO OFIZIALA  
 Nº 12/2020A1194  
 12/12/2020  
 DISEÑADOR: AIBAR/OIBAR  
 Nº 12/2020A1194  
 12/12/2020

EL PRESENTE DOCUMENTO ES COPIA DE SU ORIGINAL DEL QUE ES AUTOR EL ARQUITECTO D. A. CABALLERO LOBERA. SU UTILIZACION, ASI COMO CUALQUIER REPRODUCCION O CESION A TERCEROS REQUERIRA LA PREVIA AUTORIZACION EXPRESA DE SU AUTOR, QUEDANDO EN TODO CASO PROHIBIDA CUALQUIER MODIFICACION UNILATERAL DEL MISMO.  
 A. CABALLERO-ARQUITECTO C/ CONCEJO DE BADOSTAIN, 3 BAJO OF. C. 31016 PAMPLONA. Tfno: 948 / 162009



DETALLE I  
SECCION

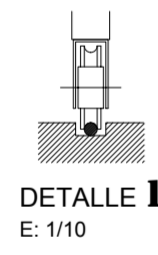

DETALLE I  
E: 1/10

NOTA:  
Todas las dimensiones se comprobarán en obra

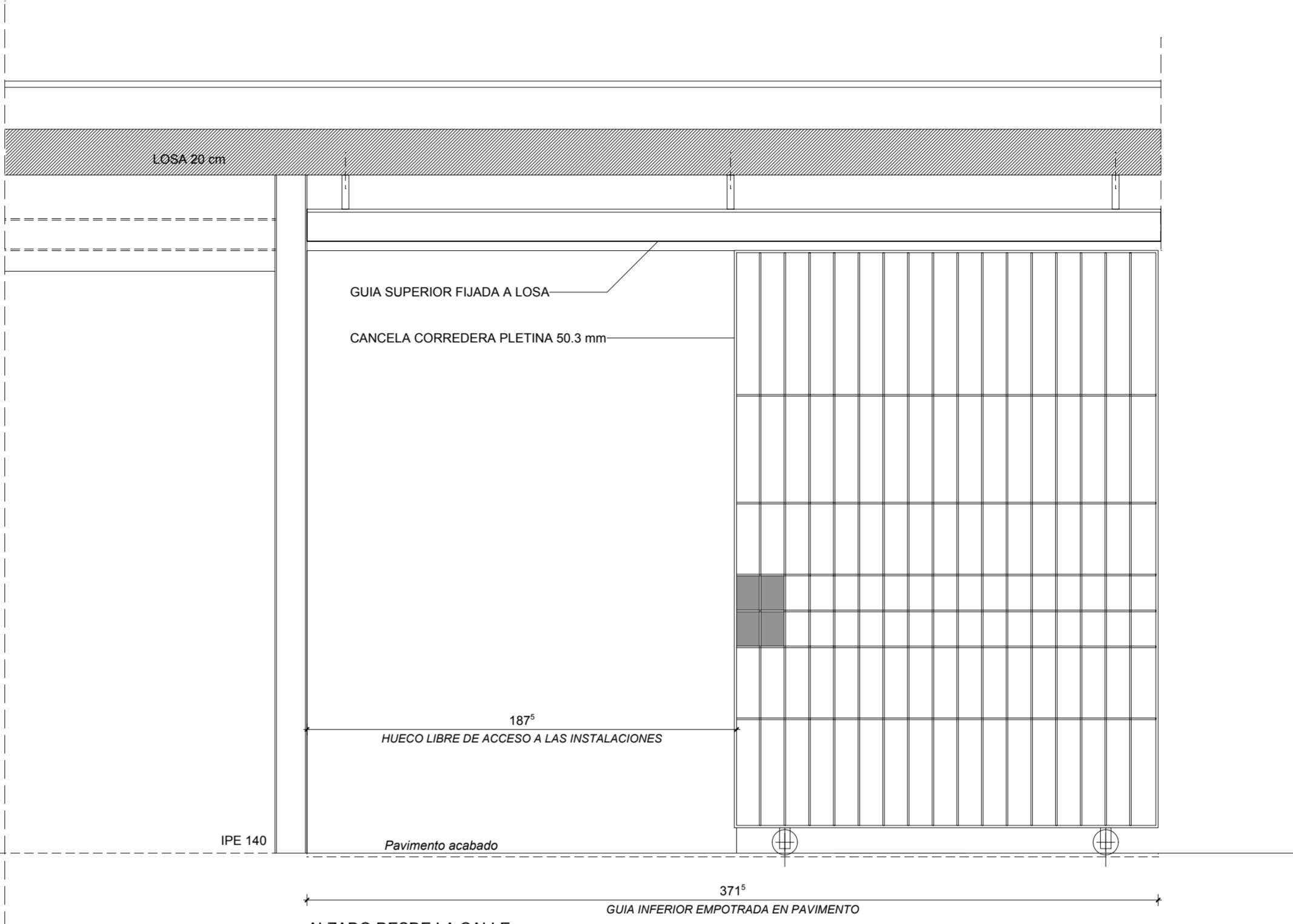

ALZADO DESDE LA CALLE

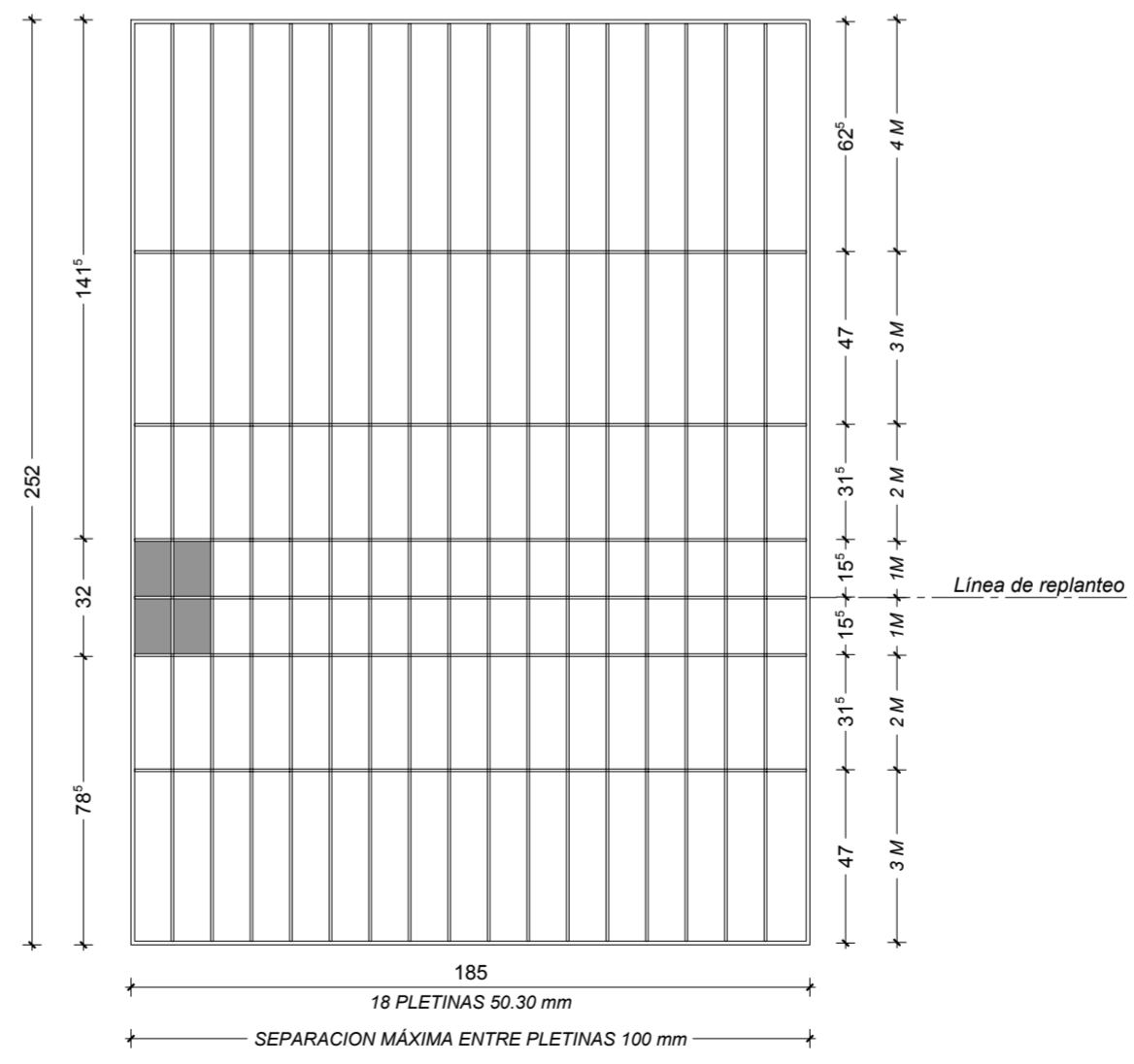

FRENTA DE LA CANCELA METALICA

PROYECTO DE EJECUCION  
REFORMA Y AMPLIACION DEL BAR-FRONTON DE AIBAR/OIBAR  
C/ Río Lorte, 5; Aibar/Oibar

CONSTRUCCION CANCELA METALICA DE ACCESO

Nº PLANO:  
1/20: 1/10  
Arquitecto

C- **6** A. Caballero Lobera

Propiedad DICIEMBRE 2020

Excmo. Ayto. de Aibar/Oibar

COAVN COLECCION OFICIAL DE ARQUITECTOS VASCO-NAVARRO  
 EUSKAL ENBERKO ARKITEKTEN ELKARGO OFIZIALA  
 COLECCION OFICIAL DE ARQUITECTOS VASCO-NAVARRO  
 EUSKAL ENBERKO ARKITEKTEN ELKARGO OFIZIALA  
 Nº 12/12/2020  
 DISEÑO Y DIBUJO: D. A. CABALLERO LOBERA  
 DISEÑO Y DIBUJO: D. A. CABALLERO LOBERA



EL PRESENTE DOCUMENTO ES COPIA DE SU ORIGINAL DEL QUE ES AUTOR EL ARQUITECTO D. A. CABALLERO LOBERA. SU UTILIZACION, ASI COMO CUALQUIER REPRODUCCION O CESION A TERCEROS REQUERIRA LA PREVIA AUTORIZACION EXPRESA DE SU AUTOR, QUEDANDO EN TODO CASO PROHIBIDA CUALQUIER MODIFICACION UNILATERAL DEL MISMO.  
 A. CABALLERO-ARQUITECTO C/ CONCEJO DE BADOSTAIN, 3 BAJO OF. C. 31016 PAMPLONA. Tfno: 948 / 16 20 09

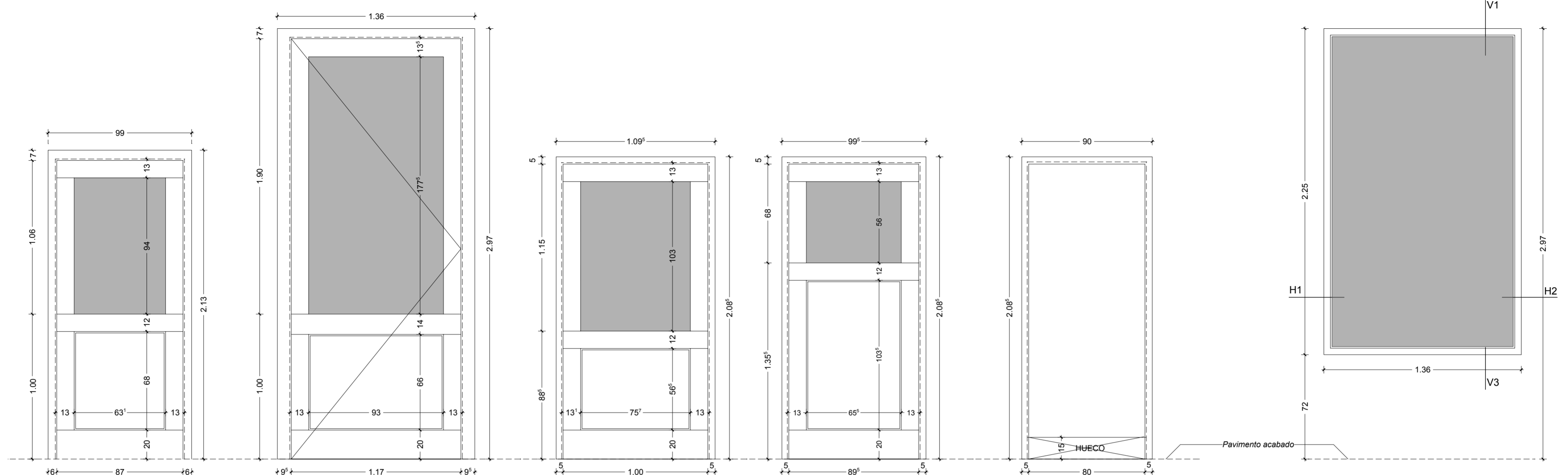

**P1**  
 PUERTA ACCESO A BAR  
 2 Unidades  
 Hoja de 90 x 207

**P2**  
 PUERTA ACCESO A BAR  
 1 Unidad  
 Hoja de 120 x 245

**P3**  
 PUERTA ACCESO A FRONTON  
 2 Unidades  
 Hoja de 103 x 204

**P4**  
 PUERTA ACCESO A COCINA  
 2 Unidades (Vaivén)  
 Hoja de 90 x 204

**P5**  
 PUERTA ASEOS Y VESTUARIO  
 5 Unidades  
 Hoja de 82 x 190

**V1**  
 VENTANAL ZONA AMPLIADA  
 8 Unidades

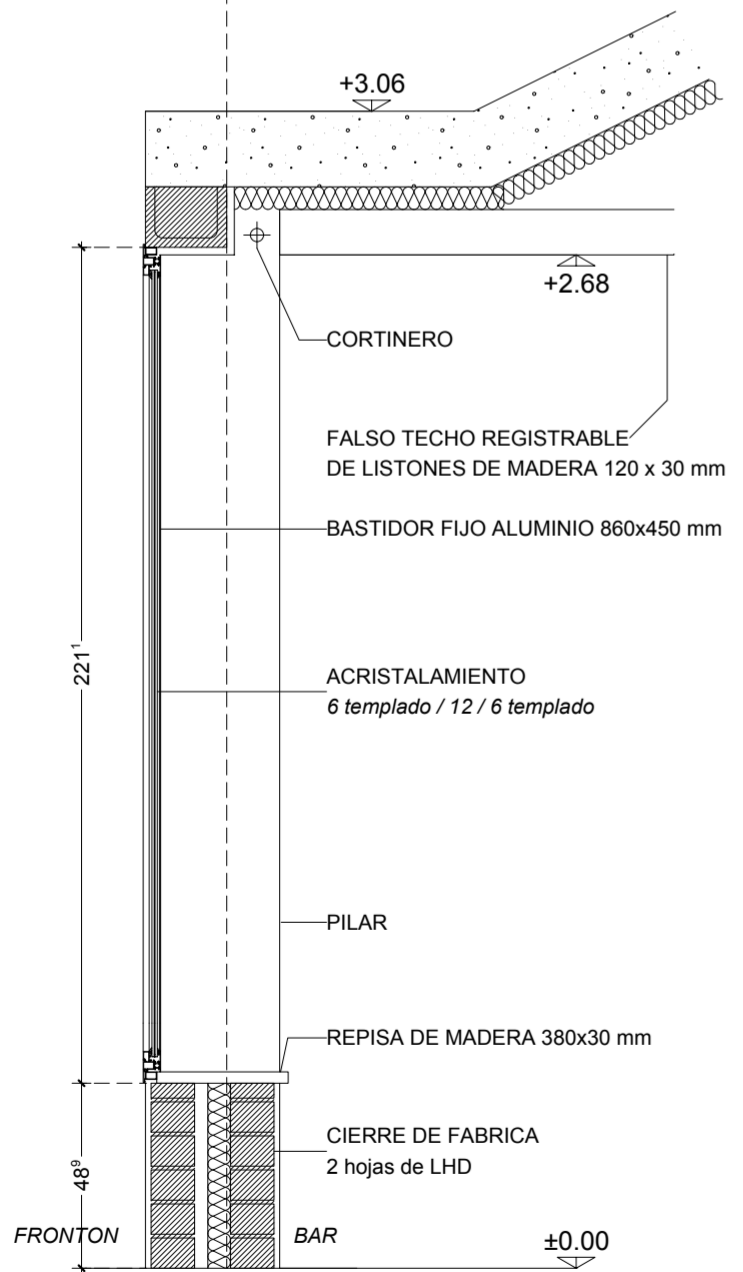

**SECCION VENTANAL BAR-FRONTON / V2**  
 Perfilera de aluminio lacado

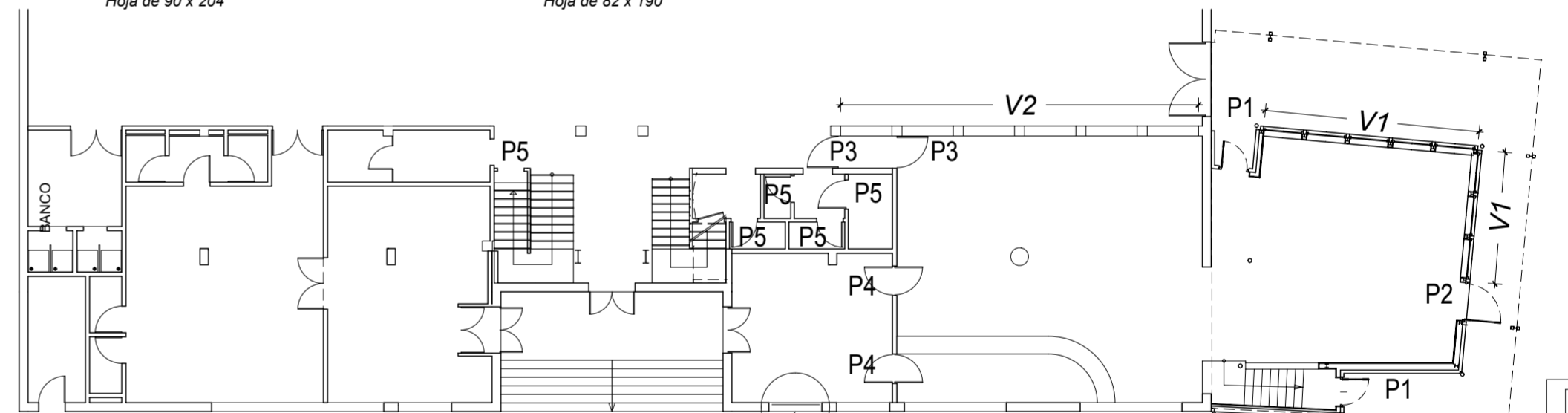
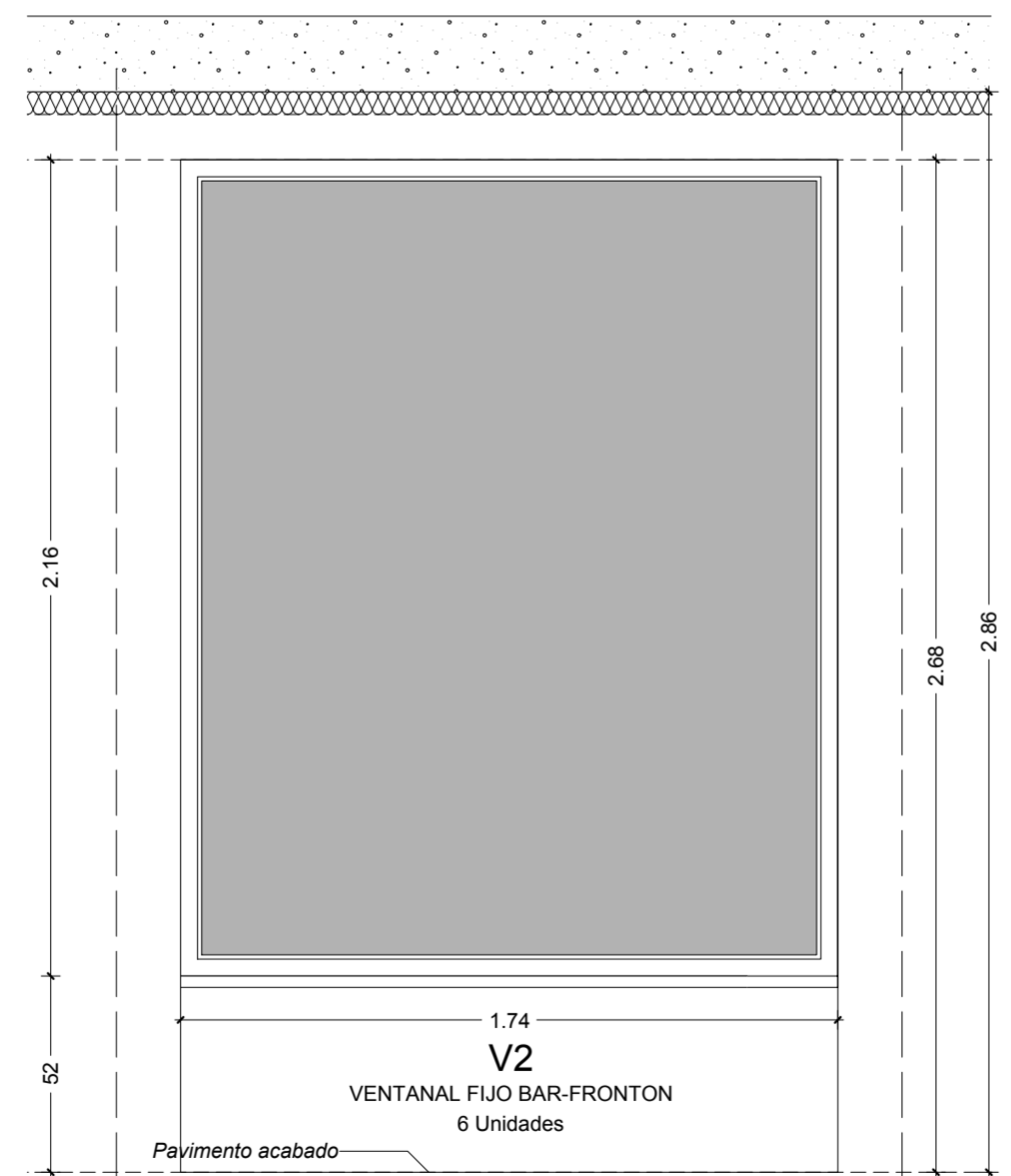

De cara a garantizar la eficiencia del sistema de climatización esta ventana dispondrá de lamas sincronizadas con el funcionamiento de la campana extractora de gases.

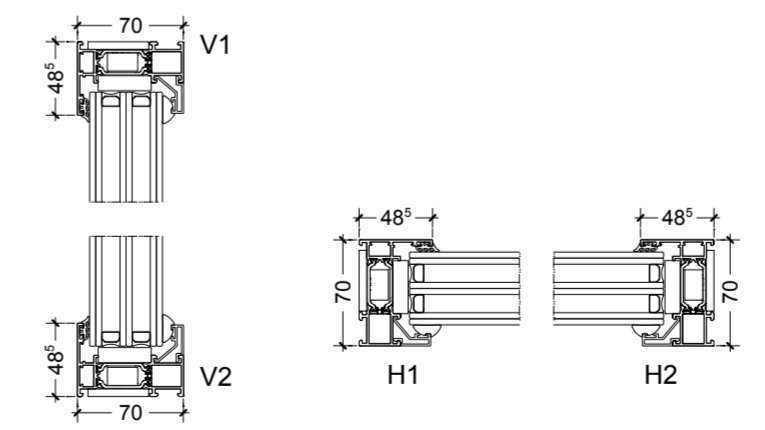

**PERFILES TIPO DE CARPINTERIA EXTERIOR FIJA**  
 E: 1/5

**NOTA:**  
 Todas las dimensiones se comprobarán en obra

PROYECTO DE EJECUCION  
 REFORMA Y AMPLIACION DEL BAR-FRONTON DE AIBAR/OIBAR  
 C/ Río Lorte, 5; Aibar/Oibar

**CONSTRUCCION** CARPINTERIA DE MADERA y ALUMINIO

Nº PLANO:

**1/20**  
 Arquitecto

**C- 8**  
 A. Caballero Lobera

Propiedad **DICEMBRE 2020**

Excmo. Ayto. de Aibar/Oibar

COLECCION OFICIAL DE ARQUITECTOS VASCO-NAVARRO  
 EUSKAL HERRIKO ARKITEKTEN ELKARGO OFIZIALA  
 COLECCION OFICIAL DE ARCHITECTS IN THE BASQUE COUNTRY  
 EUSKAL HERRIKO ARKITEKTEN ELKARGO OFIZIALA  
 Nº 12/2020A1194  
 Nº 12/12/2020  
 D888CZD6CE  
 12/12/2020